

RX-V2700

AV Receiver

Ampli-tuner audio-vidéo

OWNER'S MANUAL
MODE D'EMPLOI
BEDIENUNGSANLEITUNG
BRUKSANVISNING
GEBRUIKSAANWIJZING
ИНСТРУКЦИЯ ПО ЭКСПЛУАТАЦИИ

ПРЕДУПРЕЖДЕНИЕ: ВНИМАТЕЛЬНО ИЗУЧИТЕ ЭТО ПЕРЕД ИСПОЛЬЗОВАНИЕМ АППАРАТА.

- 1 Для обеспечения наилучшего результата, пожалуйста, внимательно изучите данную инструкцию. Храните ее в безопасном месте для будущих справок.
- 2 Данную систему следует устанавливать в хорошо проветриваемых, прохладных, сухих, чистых местах, не подвергающихся прямому воздействию солнечных лучей, вдали от источников тепла, вибрации, пыли, влажности и/или холода. Для достаточной вентиляции, следует оставить свободным минимальное пространство 30 см сверху, 20 см слева и справа, и 20 см сзади от данного аппарата.
- 3 Во избежание шумов и помех, данный аппарат следует размещать на некотором расстоянии от других электрических приборов, двигателей, или трансформаторов.
- 4 Во избежание накопления влаги внутри данного аппарата, что может вызвать электрошок, пожар, привести к поломке данного аппарата, и/или представлять угрозу жизни, не следует размещать данный аппарат в среде, подверженной резким изменениям температуры с холодной на жаркую, или в среде с повышенной влажностью (например, в комнате с увлажнителем воздуха).
- 5 Не устанавливайте данный аппарат в местах, где есть риск падения других посторонних объектов на данный аппарат, и/или где данный аппарат может подвергнуться попаданию капель или брызгов жидкостей. На крышке данного аппарата, не следует располагать:
 - другие компоненты, так как это может привести к поломке и/или отщепиванию поверхности данного аппарата.
 - горящие объекты (например, свечи), так как это может привести к пожару, поломке данного аппарата, и/или представлять угрозу жизни.
 - емкости с жидкостями, так как при их падении, жидкости могут вызвать поражение пользователя электрическим током и/или привести к поломке данного аппарата.
- 6 Во избежание прерывания охлаждения данного аппарата, не следует покрывать данный аппарат газетой, скатертью, занавеской и т.д. Повышение температуры внутри данного аппарата может привести к пожару, поломке данного аппарата, и/или представлять угрозу жизни.
- 7 Пока все соединения не завершены, не следует подключать данный аппарат к розетке.
- 8 Не используйте данный аппарат, установив его верхней стороной вниз. Это может привести к перегреву и возможной поломке.
- 9 Не применяйте силу по отношению к переключателям, ручкам и/или проводам.
- 10 При отсоединении силового кабеля питания от розетки, вытягивайте его, удерживая за вилку; ни в коем случае не тяните кабель.
- 11 Не применяйте различные химические составы для очистки данного аппарата; это может привести к разрушению покрывающего слоя. Используйте чистую сухую ткань.
- 12 Используйте данный аппарат с соблюдением напряжения, указанным на данном аппарате. Использование данного аппарата при более высоком напряжении, превышающем указанное, является опасным, и может стать причиной пожара, поломки данного аппарата, и/или представлять угрозу жизни. YAMANA не несет ответственности за любую поломку или ущерб вследствие использования данного аппарата при напряжении, не соответствующем указанному напряжению.
- 13 Во избежание поломки от молнии, силовой кабель и внешние антенны должны быть отсоединены от розетки или данного аппарата во время грозы.
- 14 Не пробуйте модифицировать или починить данный аппарат. При необходимости, свяжитесь с квалифицированным сервис центром YAMANA. Корпус аппарата не должен открываться ни в коем случае.
- 15 Если вы не собираетесь использовать данный аппарат в течение продолжительного промежутка времени (например, во время отпуска), отключите силовой кабель переменного тока от розетки.
- 16 Данный аппарат следует устанавливать возле розетки переменного тока, куда можно свободно протянуть силовой кабель.
- 17 Перед тем как прийти к заключению о поломке данного аппарата, обязательно изучите раздел “ВОЗМОЖНЫЕ НЕИСПРАВНОСТИ И СПОСОБЫ ИХ УСТРАНЕНИЯ”; описывающий часто встречающиеся ошибки во время использования.
- 18 Перед перемещением данного аппарата, нажмите MASTER ON/OFF и установите его наружу на позицию OFF для отключения данного аппарата, основной комнаты, Zone 2 и Zone 3, и затем отсоедините силовой кабель переменного тока от сети переменного тока.
- 19 VOLTAGE SELECTOR
(Только модель для Азии и общая модель)
Переключатель VOLTAGE SELECTOR на задней панели данного аппарата должен быть установлен на местное напряжение ДО подключения к сети переменного тока. Переключаемые напряжения:
..... 110/120/220/230-240 В переменного тока, 50/60 Гц

ПРЕДУПРЕЖДЕНИЕ

ВО ИЗБЕЖАНИЕ ПОЖАРА ИЛИ УДАРА ЭЛЕКТРИЧЕСКИМ ТОКОМ, НЕ ПОДВЕРГАЙТЕ ДАННЫЙ АППАРАТ ВОЗДЕЙСТВИЯМ ДОЖДЯ ИЛИ ВЛАГИ.

Данный аппарат считается не отключенным от источника переменного тока все то время, пока он подключен к сети переменного тока, даже если данный аппарат был выключен через MASTER ON/OFF. В таком положении, данный аппарат потребляет очень малый объем электроэнергии.



This symbol mark is according to the EU directive 2002/96/EC.

This symbol mark means that electrical and electronic equipment, at their end-of-life, should be disposed of separately from your household waste.

Please act according to your local rules and do not dispose of your old products with your normal household waste.

ИНФОРМАЦИЯ О ТОРГОВЫХ МАРКАХ



Изготовлено по лицензии фирмы Dolby Laboratories. “Dolby”, “Pro Logic”, и символ в виде двух букв D являются товарными знаками Dolby Laboratories.



Произведено по лицензии от Digital Theater Systems, Inc. “DTS”, “DTS-ES”, “NEO:6”, и “DTS 96/24” являются торговыми марками Digital Theater Systems, Inc. Авторские права 1996, 2003 Digital Theater Systems, Inc. Все права защищены.

iPod™

“iPod” является торговой маркой Apple Computer, Inc., зарегистрированной в США и других странах.



Fraunhofer Institut
Integrierte Schaltungen

Технология кодирования звучания MPEG Layer-3, лицензированная Fraunhofer IIS и Thomson.



Данный ресивер поддерживает сетевые подключения.



“HDMI”, логотип “HDMI” и “High-Definition Multimedia Interface” являются торговыми марками или зарегистрированными торговыми марками HDMI Licensing LLC.

SILENT™
CINEMA

“SILENT CINEMA” является торговой маркой YAMAHA CORPORATION.

Сообщение о распространении исходного кода

Данный аппарат содержит программы, требующие лицензирования по Универсальной Общедоступной Лицензии GNU (GPL) и Малой Стандартной Общественной Лицензии GNU (LGPL). Копирование, распространение, или изменение кода данной программы лицензируется по условиям GPL или LGPL. Исходный код доступен на следующей странице: <http://www.global.yamaha.com/download/>

Исходный код также доступен на физических носителях (например, CD-ROM-диск) по фактической стоимости.

Контактная информация: Подразделение аудиовизуальных изделий,
YAMAHA CORPORATION,
10-1 Nakazawa-cho, Hamamatsu
430-8650, Japan

В принципе, исходный код предоставляется на 3 года от даты покупки.

СОДЕРЖАНИЕ

ВВЕДЕНИЕ

| | |
|-----------------------------------|----|
| ОПИСАНИЕ..... | 4 |
| ПОДГОТОВКА К ЭКСПЛУАТАЦИИ..... | 5 |
| Поставляемые аксессуары..... | 5 |
| СИСТЕМЫ УПРАВЛЕНИЯ И ФУНКЦИИ..... | 6 |
| Фронтальная панель..... | 6 |
| Пульт ДУ..... | 8 |
| Пульт ДУ Zone 2/Zone 3..... | 10 |
| Подготовка пульта ДУ..... | 11 |
| Дисплей фронтальной панели..... | 12 |
| Задняя панель..... | 14 |

ПОДГОТОВКА

| | |
|-------------------------------------------------------------------------|----|
| ПОДКЛЮЧЕНИЯ..... | 15 |
| Размещение колонок..... | 15 |
| Подключение колонок..... | 16 |
| Использование соединений двухканального усиления..... | 19 |
| Информация о гнездах и штекерах кабелей..... | 20 |
| Информация о HDMI..... | 21 |
| Поток аудио и видео сигнала..... | 22 |
| Подключение ТВ экрана или проектора..... | 23 |
| Подключение других компонентов..... | 24 |
| Подключение многоформатного проигрывателя или внешнего декодера..... | 28 |
| Подключение универсального дока YAMAHA для iPod..... | 29 |
| Использование гнезд VIDEO AUX на фронтальной панели..... | 29 |
| Подключение к сети..... | 30 |
| Подключение FM- и AM-антенн..... | 31 |
| Подключение силового кабеля..... | 32 |
| Установка импеданса колонки..... | 33 |
| Включение и выключение питания..... | 34 |
| АВТОМАТИЧЕСКАЯ НАСТРОЙКА (AUTO SETUP)..... | 35 |
| Использование Auto Setup..... | 35 |

ОСНОВНОЕ УПРАВЛЕНИЕ

| | |
|------------------------------------------------------------------------------------------------------------------------|----|
| ВОСПРОИЗВЕДЕНИЕ..... | 40 |
| Основная процедура..... | 40 |
| Выбор аудиовходных гнезд (AUDIO SELECT)..... | 42 |
| Выбор компонента MULTI CH INPUT..... | 43 |
| Использование наушников..... | 43 |
| Приглашение выводимого звучания..... | 43 |
| Управление функциями усилителя данного аппарата с помощью экрана графического интерфейса пользователя (GUI)..... | 44 |
| Воспроизведение видеисточников в качестве фона для аудиисточника..... | 45 |
| Применение таймера сна..... | 45 |
| ПРОГРАММЫ ЗВУКОВОГО ПОЛЯ..... | 46 |
| Выбор программ звукового поля..... | 46 |
| Описание программ звукового поля..... | 47 |
| Прослушивание необработанных источников..... | 51 |

| | |
|---------------------------------------------------------------------------------------------------------------------------------------|----|
| ИСПОЛЬЗОВАНИЕ АУДИОФУНКЦИЙ..... | 52 |
| Прослушивание чистого высокоточного звучания..... | 52 |
| Настройка тонального качества..... | 52 |
| Настройка уровня колонок..... | 53 |
| Прослушивание многоканальных источников в 2-канальном стереофоническом режиме..... | 53 |
| Выбор режима Compressed Music Enhancer..... | 54 |
| Выбор режима ночного прослушивания..... | 55 |
| НАСТРОЙКА РАДИОПРОГРАММ | |
| ДИАПАЗОНА FM/AM..... | 56 |
| Органы управления FM/AM и функции..... | 56 |
| Автоматическая настройка..... | 57 |
| Ручная настройка..... | 58 |
| Автоматическая предустановка..... | 59 |
| Ручная предустановка..... | 60 |
| Выбор предустановленных радиостанций..... | 61 |
| Замена предустановленных радиостанций..... | 62 |
| НАСТРОЙКА СИСТЕМЫ РАДИОДАННЫХ (ТОЛЬКО МОДЕЛИ ДЛЯ СОЕДИНЕННОГО КОРОЛЕВСТВА ВЕЛИКОБРИТАНИИ И СЕВЕРНОЙ ИРЛАНДИИ, И ЕВРОПЫ)..... | 63 |
| Отображение информации Системы Радиоданных..... | 63 |
| Выбор типа программы Системы Радиоданных (режимPTY SEEK)..... | 64 |
| Использование информационной услуги других радиостанций с усиленными возможностями (EON)..... | 65 |
| ИСПОЛЬЗОВАНИЕ iPod..... | 66 |
| Управление iPod..... | 66 |
| ИСПОЛЬЗОВАНИЕ СЕТЕВЫХ/USB ФУНКЦИЙ..... | 68 |
| Использование сетевого и USB меню..... | 68 |
| Использование компьютерного сервера или YAMAHA MCX-2000..... | 70 |
| Использование интернет-радио..... | 71 |
| Порт для подключения устройства памяти USB или переносного аудиоплеера, подключаемого через USB..... | 72 |
| Использование кнопок действия..... | 72 |
| ЗАПИСЬ..... | 74 |

ДОПОЛНИТЕЛЬНОЕ УПРАВЛЕНИЕ

| | |
|------------------------------------------------------------|-----|
| ДОПОЛНИТЕЛЬНЫЕ КОНФИГУРАЦИИ ЗВУЧАНИЯ..... | 75 |
| Выбор декодеров..... | 75 |
| ЭКРАН ГРАФИЧЕСКОГО ИНТЕРФЕЙСА ПОЛЬЗОВАТЕЛЯ (GUI)..... | 78 |
| Stereo/Surround (Меню Stereo/ Окружающее звучание)..... | 79 |
| Input Select..... | 85 |
| Manual Setup (Sound)..... | 88 |
| Manual Setup (Video)..... | 92 |
| Manual Setup (Basic)..... | 95 |
| Manual Setup (NET/USB)..... | 100 |
| Manual Setup (Option)..... | 102 |
| System Memory..... | 106 |
| Signal Info. (Информация поступающего сигнала) ... | 107 |
| Language..... | 108 |

| | |
|-----------------------------------------------------------------------------|-----|
| ОПИСАНИЕ ПУЛЬТА ДИСТАНЦИОННОГО УПРАВЛЕНИЯ..... | 109 |
| Управление данным аппаратом, телевизором, или другими компонентами | 109 |
| Установка кодов ДУ | 111 |
| Программирование кодов от других пультов ДУ | 113 |
| Изменение названий источников на дисплейном окошке | 114 |
| Функции программирования макросов | 115 |
| Удаление конфигураций..... | 118 |
| ИСПОЛЬЗОВАНИЕ МНОГОЗОННОЙ КОНФИГУРАЦИИ | 121 |
| Подключение компонентов Zone 2 и Zone 3 | 121 |
| Управление Zone 2 или Zone 3..... | 122 |
| ДОПОЛНИТЕЛЬНЫЕ НАСТРОЙКИ | 125 |
| Использование ADVANCED SETUP | 125 |
| Установка идентификации пульта ДУ | 128 |

ДОПОЛНИТЕЛЬНАЯ ИНФОРМАЦИЯ

| | |
|---------------------------------------------------------|-----|
| ВОЗМОЖНЫЕ НЕИСПРАВНОСТИ И СПОСОБЫ ИХ УСТРАНЕНИЯ..... | 130 |
| ПЕРЕЗАГРУЗКА СИСТЕМЫ | 140 |
| СПРАВОЧНИК | 141 |
| ИНФОРМАЦИЯ О ПРОГРАММАХ ЗВУКОВОГО ПОЛЯ..... | 144 |
| ИНФОРМАЦИЯ О ПАРАМЕТРИЧЕСКОМ ЭКВАЛАЙЗЕРЕ..... | 145 |
| ТЕХНИЧЕСКИЕ ХАРАКТЕРИСТИКИ | 146 |

APPENDIX (ПРИЛОЖЕНИЕ)

(в конце данного руководства)

| | |
|-------------------------------------------------------------------------|----|
| ВОСПРОИЗВЕДЕНИЕ ЗВУЧАНИЯ ДЛЯ КАЖДОЙ ПРОГРАММЫ ЗВУКОВОГО ПОЛЯ..... | i |
| GPL/LGPL | v |
| СПИСОК КОДОВ ДИСТАНЦИОННОГО УПРАВЛЕНИЯ..... | ix |

О данном руководстве

- * означает совет для облегчения управления.
- Некоторые операции могут производиться с использованием кнопок на фронтальной панели или на пульте ДУ. В случае, если наименования кнопок фронтальной панели не совпадают с наименованиями кнопок пульта ДУ, наименование кнопки пульта ДУ указывается в скобках.
- Данное руководство отпечатано до производства. Дизайн и технические характеристики могут частично изменяться с целью улучшения качества и т.д. В случае, если имеются различия между руководством и аппаратом, приоритет отдается аппарату.
- Данный аппарат оборудован функцией переключения языка дисплейного меню графического интерфейса пользователя. В данном руководстве иллюстрации графического интерфейса пользователя используют англоязычную установку графического интерфейса пользователя.

ОПИСАНИЕ

Встроенный 7-канальный усилитель мощности

- ◆ Минимальное среднеквадратическое выходное напряжение (20 Гц – 20 кГц, 0,04% ОНИ, 8 Ω)
Фронтальный: 140 Ватт + 140 Ватт
Центральный: 140 Ватт
Окружающее звучание: 140 Ватт + 140 Ватт
Тыловое окружающее звучание: 140 Ватт + 140 Ватт

Программы звукового поля

- ◆ Собственная технология YAMAHA для создания звуковых полей
- ◆ Декодер Dolby Digital/Dolby Digital EX
- ◆ Декодер DTS/DTS-ES Matrix 6.1, Discrete 6.1, DTS Neo:6, DTS 96/24
- ◆ Декодер Dolby Pro Logic/Dolby Pro Logic II/Dolby Pro Logic IIx
- ◆ Virtual CINEMA DSP
- ◆ SILENT CINEMA

Усовершенствованный AM/FM тюнер

- ◆ Настройка со случайным доступом и предустановка до 40 радиостанций
- ◆ Автоматическая предустановка
- ◆ Функция замены предустановленных радиостанций (редактирование предустановки)
- ◆ Функция Системы Радиоданных (Только модели для Соединенного Королевства Великобритании и Северной Ирландии, и Европы)

HDMI (High-Definition Multimedia Interface)

- ◆ Интерфейс HDMI для стандартных, усиленных или высокочетких видеосигналов (включая передачу видеосигнала 1080p), а также для многоканальных цифровых аудиосигналов, основанных на HDMI версия 1,2a
- ◆ Функция преобразования аналоговых видеосигналов на цифровые видеосигналы HDMI (композитное видео ↔ S-video ↔ компонентное видео → цифровое видео HDMI) для вывода на экран
- ◆ Повышение аналогового видеосигнала от 480i (NTSC)/576i (PAL) или 480p/576p до 720p или 1080i

Функция управления iPod

- ◆ Терминал DOCK для подключения универсального дока YAMAHA для iPod (например, YDS-10, продающийся отдельно), поддерживающий iPod (Click and Wheel), iPod nano, и iPod mini

Сетевые функции

- ◆ Порт NETWORK для подключения компьютера и YAMAHA MCX-2000 или доступа к интернет-радио через LAN
- ◆ Автоматическая или ручная конфигурация сети DHCP

Функция USB

- ◆ Порт USB для подключения устройства памяти USB или переносного аудиоплеера, подключаемого через USB

Другие особенности

- ◆ Функция YPAO (YAMAHA Parametric Room Acoustic Optimizer) для автоматической настройки колонок
- ◆ 192-кГц/24-битовый цифро-аналоговый преобразователь
- ◆ Меню GUI (графический интерфейс пользователя), позволяющее оптимизировать данный аппарат для индивидуальной аудиовизуальной системы
- ◆ Функция переключения языка дисплейного меню графического интерфейса пользователя (Английский, Японский, Французский, Немецкий, Испанский и Русский)
- ◆ 6 или 8-канальные дополнительные входные гнезда для приема дискретных многоканальных сигналов
- ◆ Интерлейсное/прогрессивное преобразование аналоговых видеосигналов с 480i (NTSC)/576i (PAL) на 480p/576p
- ◆ Функция ввода/вывода S-видеосигнала
- ◆ Функция приема/вывода компонентного видео (3 COMPONENT VIDEO IN и 1 MONITOR OUT)
- ◆ Оптические и коаксиальные гнезда цифровых аудиосигналов
- ◆ Режим Pure Direct для высокоточного звучания всех источников
- ◆ Режимы ночного прослушивания кинофильмов и музыки
- ◆ Режим Compressed Music Enhancer для улучшения качества звучания сжатых произведений (например, формата MP3) на высококачественном стереофоническом уровне
- ◆ Пульт ДУ с предустановленными кодами ДУ, функциями запоминания, макроса и возможностью подсветки кнопок и дисплея
- ◆ Оборудование по установке ZONE 2/ZONE 3 по вкусу
- ◆ Функция переключения зоны на основную зону и ZONE 2/ZONE 3 с помощью ZONE CONTROLS
- ◆ Функция Zone 2 OSD (дисплей-на-экране)
- ◆ Таймер сна

ПОДГОТОВКА К ЭКСПЛУАТАЦИИ

Поставляемые аксессуары

Убедитесь в наличии всех следующих деталей.

Пульт ДУ

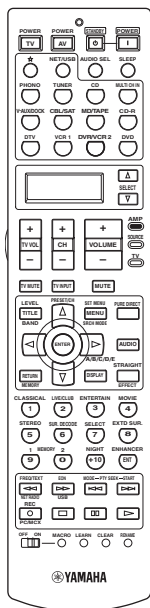

Пульт ДУ
Zone 2/Zone 3

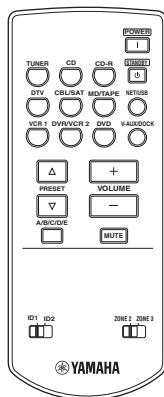

Батарейки (6)
(AAA, LR03)

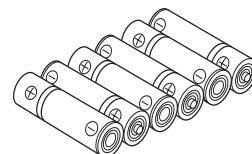

Ключ терминала
колонки

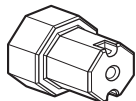

Силовой кабель

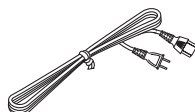

Микрофон
оптимизатора

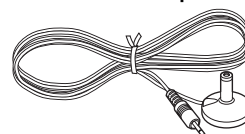

Внутренняя FM-антенна
(Модели для США, Канады, Китая,
Азии, Кореи и общая модель)

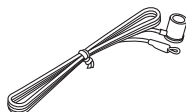

Внутренняя FM-антенна
(Модели для Европы, Соединенного
Королевства Великобритании и
Северной Ирландии, и Австралии)

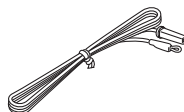

Рамочная AM-антенна



СИСТЕМЫ УПРАВЛЕНИЯ И ФУНКЦИИ

Фронтальная панель

В данном разделе описано только управление усилителем и функциями данного аппарата. Подробнее о других функциях и управлении, смотрите следующие страницы.

- Настройка AM/FM смотрите стр. 56

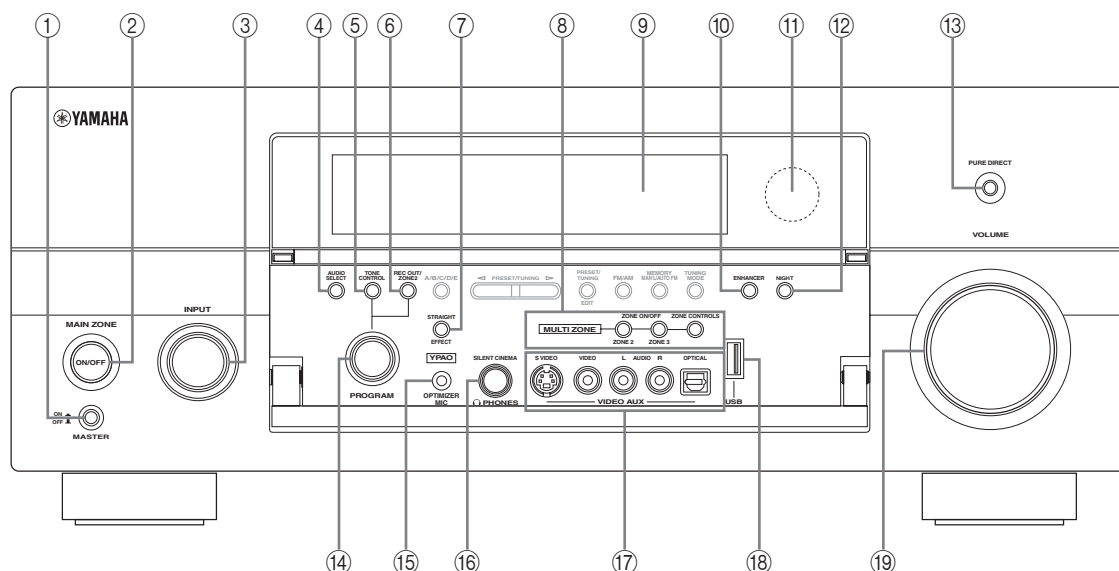

① MASTER ON/OFF

Включение или отключение данного аппарата (смотрите стр. 34).

② MAIN ZONE ON/OFF

Включение основной зоны или установка в режим ожидания (смотрите стр. 34).

Примечания

- В режиме ожидания, данный аппарат потребляет малое количество электроэнергии для приема инфракрасных сигналов от пульта ДУ.
- При включении данного аппарата, до воспроизведения звучания от данного аппарата, будет 4-5-секундная задержка.
- Данная кнопка работает только когда MASTER ON/OFF нажата внутрь на позицию ON.

③ Селектор INPUT

Выбор нужного источника (смотрите стр. 40).

④ AUDIO SELECT

Переключение приоритетности для типа входных аудиогнезд между “AUTO”; “HDMI”; “COAX/OPT” и “ANALOG”; при подключении одного компонента к двум или более входным гнездам (смотрите стр. 42).

⑤ TONE CONTROL

Настройка баланса низких/высоких частот фронтального левого, фронтального правого и центрального каналов с помощью селектора PROGRAM (смотрите стр. 52).

⑥ REC OUT/ZONE2

Выбор источника приема, направляемого на аудио/видеомагнитофон и выходы Zone 2 независимо от прослушиваемого или просматриваемого источника приема в основной зоне (смотрите стр. 74).

⑦ STRAIGHT

Включение или выключение программ звуковых полей. При выборе режима “STRAIGHT”, поступающие 2-канальные или многоканальные сигналы напрямую выводятся соответствующими колонками без эффектов (смотрите стр. 51).

⑧ Кнопки MULTI ZONE

ZONE 2 ON/OFF

Включение только Zone 2 или его установка в режим ожидания (смотрите стр. 122).

ZONE 3 ON/OFF

Включение только Zone 3 или его установка в режим ожидания (смотрите стр. 122).

Примечание

Данные кнопки работают только когда MASTER ON/OFF нажата внутрь на позицию ON.

ZONE CONTROLS

Переключение зоны на управление основной зоны, Zone 2 и Zone 3 (смотрите стр. 122).



После нажатия ZONE CONTROLS, на дисплее фронтальной панели примерно 5 секунд мигает индикатор для текущей выбранной зоны. Выполните нужную операцию во время мигания индикатора.

⑨ Дисплей фронтальной панели

Отображение информации о рабочем состоянии данного аппарата (смотрите стр. 12).

⑩ ENHANCER

Включение или выключение режима Compressed Music Enhancer (смотрите стр. 54).

⑪ Сенсор дистанционного управления

Прием сигналов от пульта ДУ (смотрите стр. 11).

⑫ NIGHT

Включение или выключение режимов ночного прослушивания (смотрите стр. 55).

⑬ PURE DIRECT

Включение или выключение режима Pure Direct (смотрите стр. 52).

⑭ Селектор PROGRAM

- Выбор программ звукового поля (смотрите стр. 46).
- Настройка баланса низких/высоких частот с помощью TONE CONTROL (смотрите стр. 52).

⑮ Гнездо OPTIMIZER MIC

Используется для подключения и приема аудиосигналов от поставляемого микрофона оптимизатора во время процедуры “Auto Setup” (смотрите стр. 35).

⑯ Гнездо PHONES

Вывод аудиосигналов для индивидуального прослушивания через наушники (смотрите стр. 43).

⑰ Гнезда VIDEO AUX

Ввод аудио и видеосигналов от переносного внешнего источника как игровая приставка или видеокамера (смотрите стр. 29).



Для воспроизведения сигналов, поступающих на данные гнезда, выберите параметр “V-AUX” как источник поступающего сигнала.

Примечание

Приоритет отдается аудиосигналам, поступающим на терминал DOCK на задней панели, над сигналами, поступающими на гнезда VIDEO AUX.

⑱ Порт USB

Используется для подключения устройства памяти USB или переносного аудиоплеера, подключаемого через USB (смотрите стр. 72).

⑲ VOLUME

Управление уровнями вывода всех аудиоканалов.



Не воздействует на уровень AUDIO OUT (REC).

■ Открытие и закрытие двери фронтальной панели

Для использования органов управления за дверью фронтальной панели, аккуратно откройте дверь, нажав на нижнюю часть панели. Дверь должна оставаться закрытой, если данные настройки не используются.

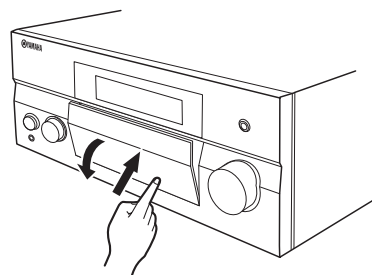

Для открытия, аккуратно нажмите на нижнюю часть панели.

Пульт ДУ

■ Органы управления и функции пульта ДУ.

В данном разделе описано только управление усилителем и функциями данного аппарата. Подробнее о других функциях и управлении, смотрите следующие страницы.

- Настройка AM/FM смотрите стр. 56
- Управление телевизором смотрите стр. 109
- Управление другими компонентами смотрите стр. 110
- Управление опционными компонентами смотрите стр. 111

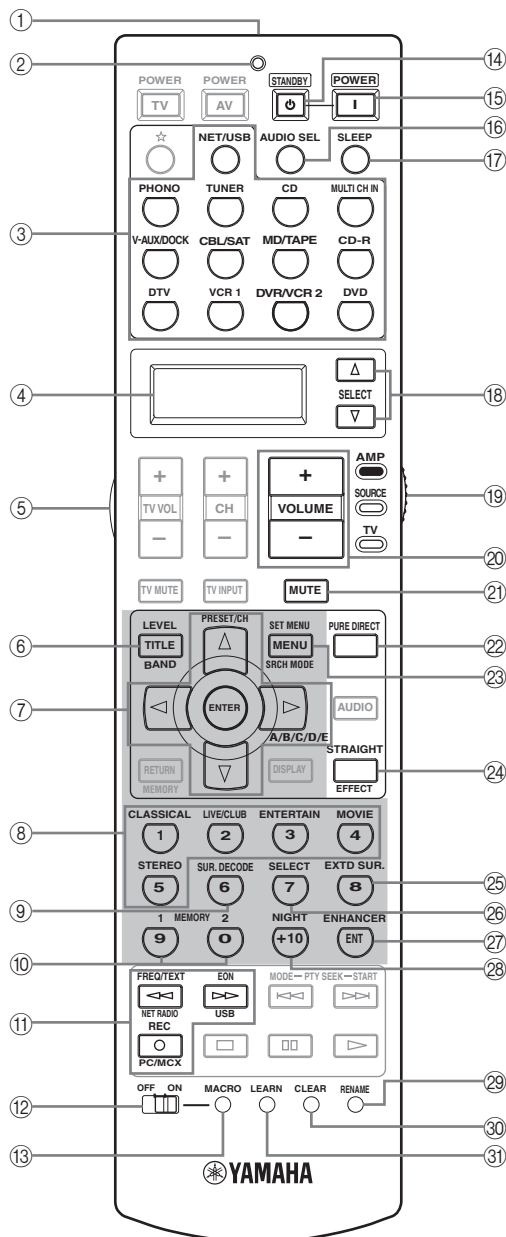

Примечание

Режим работы кнопок пульта ДУ в затененном участке ниже зависит от положения селектора режима управления. Для управления данным аппаратом, установите селектор режима управления на AMP.

① Инфракрасное окошко

Издает инфракрасные сигналы управления. Направьте данное окошко на компонент для управления (смотрите стр. 11).

② Индикатор TRANSMIT

Мигает во время передачи инфракрасных сигналов от пульта ДУ.

③ Селекторные кнопки источника

Выберите источник приема для управления.



На дисплейном окошке пульта ДУ отображается название выбранного источника, показывая, какой источник работает в данный момент.

④ Дисплейное окошко

Отображает название выбранного источника, которым можно управлять.

⑤ LIGHT

Подсветка кнопок пульта ДУ и дисплейного окошка.

⑥ LEVEL

Выбор канала колонки для настройки и установка выходного уровня (смотрите стр. 53).

⑦ Курсорные кнопки Δ / ∇ / \triangleleft / \triangleright , ENTER

Перемещение параметров или курсора и настройка параметров на экранах графического интерфейса пользователя или на дисплее фронтальной панели.

⑧ Селекторные кнопки программ звукового поля

Выбор программ звукового поля (смотрите стр. 46).

⑨ SUR. DECODE

Запуск декодеров для воспроизведения 2-канальных источников в режиме окружающего звучания (смотрите стр. 75).

⑩ MEMORY 1/2

Вызов “MEMORY 1” или “MEMORY 2” в “System Memory” (смотрите стр. 106).

⑪ Селекторные кнопки сети и функции USB

Выбор под-источника приема NET/USB (смотрите стр. 69).

PC/MCX

Выбор компьютерного сервера или YAMAHA MCX-2000 в качестве вторичного источника приема NET/USB.

NET RADIO

Выбор интернет-радио в качестве вторичного источника приема NET/USB.

USB

Выбор устройства памяти USB или переносного аудиоплеера, подключаемого через USB, в качестве вторичного источника приема NET/USB.

Примечания

- Нажав NET/USB, выберите “NET/USB” как источник приема до нажатия любых вышеуказанных селекторных кнопок сети и функции USB, и выберите соответствующий вторичный источник приема NET/USB.
- При нажатии любых селекторных кнопок сети и функции USB, автоматически воспроизводится материал, воспроизводившийся в прошлый раз для соответствующего вторичного источника приема NET/USB.

⑫ MACRO ON/OFF

Включение или выключение функции макроса (смотрите стр. 115).

⑬ MACRO

Программирование серии операций, выполняемых нажатием одной кнопки (смотрите стр. 115).

⑭ STANDBY

Установка основной зоны в режим ожидания (смотрите стр. 34).

Примечание

Данная кнопка работает только когда MASTER ON/OFF на фронтальной панели нажата внутрь на позицию ON.

⑮ POWER

Включение основной зоны (смотрите стр. 34).

Примечание

Данная кнопка работает только когда MASTER ON/OFF на фронтальной панели нажата внутрь на позицию ON.

⑯ AUDIO SEL

Переключение приоритетности для типа входных аудиогнезд между “AUTO”; “HDMI”; “COAX/OPT” и “ANALOG”; при подключении одного компонента к двум или более входным гнездам (смотрите стр. 42).

⑰ SLEEP

Установка таймера сна (смотрите стр. 45).

⑱ SELECT Δ / ∇

Выбор другого источника, которым можно управлять независимо от источника, выбранного от селекторной кнопки источника.

⑲ Селектор режима управления

Выбор режима работы кнопок пульта ДУ в затененном участке.

AMP

Управление функцией усилителя данного аппарата.

SOURCE

Управление компонентом, выбранным с помощью селекторной кнопки источника (смотрите стр. 110).

TV

Управление телевизором, установленным на DTV или PHONO (смотрите стр. 109).

Примечания

- Для кодов ДУ для других компонентов, смотрите стр. 111.
- При установке кодов ДУ для DTV и PHONO (смотрите стр. 111), приоритет отдается коду для DTV.

⑳ VOLUME +/-

Увеличение или уменьшение уровня громкости.

㉑ MUTE

Приглушение выводимого звучания. Нажмите еще раз для возобновления звучания на предыдущем уровне громкости (смотрите стр. 43).

㉒ PURE DIRECT

Включение или выключение режима чистого прямого воспроизведения (смотрите стр. 52).

㉓ SET MENU

Запуск экрана графического интерфейса пользователя (смотрите стр. 44).

㉔ STRAIGHT

Включение или выключение программ звуковых полей. При выборе режима “STRAIGHT”, поступающие 2-канальные или многоканальные сигналы напрямую выводятся соответствующими колонками без эффектов (смотрите стр. 51).

㉕ EXT D SUR.

Переключение 5.1- или 6.1/7.1-канального воспроизведения многоканальных источников (смотрите стр. 75).

㉖ SELECT

Выбор декодеров для 2-канальных источников (смотрите стр. 75 и 76).

㉗ ENHANCER

Включение или выключение режима Compressed Music Enhancer (смотрите стр. 54).

㉘ NIGHT

Включение или выключение режимов ночного прослушивания (смотрите стр. 55).

㉙ RENAME

Переименование названия источника на дисплейном окошке (смотрите стр. 114).

㉚ CLEAR

Удаление функций пульта ДУ, усвоенных во время использования функций запоминания, макроса и/или переименования (смотрите стр. 118).

㉛ LEARN

Программирование кодов ДУ функций от других пультов ДУ (смотрите стр. 113).

Пульт ДУ Zone 2/Zone 3

В данном разделе описаны функции всех кнопок пульта ДУ Zone 2/Zone 3, используемых для управления функциями усилителя Zone 2 или Zone 3.

Подробнее о других кнопках и функциях, смотрите следующие страницы.

- Настройка AM/FM смотрите стр. 56

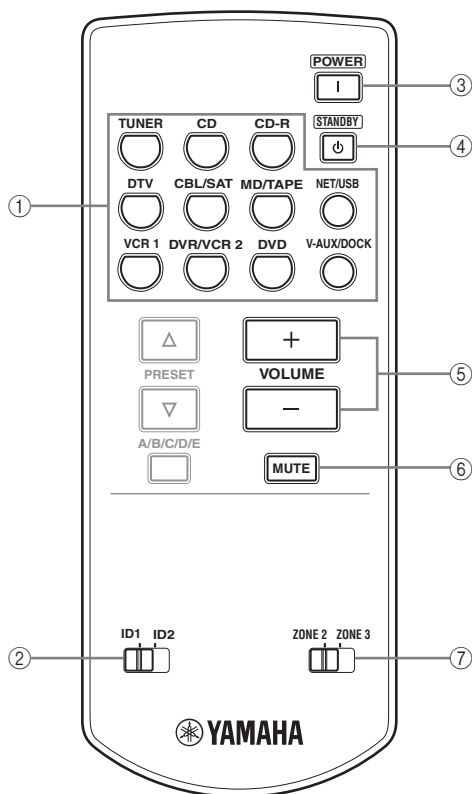

① Селекторные кнопки источника

Выбор нужного источника Zone 2 или Zone 3.

② Переключатель ID1/ID2

Переключение идентификационного режима пульта ДУ на ID1 и ID2 (смотрите стр. 112).

③ POWER

Включение Zone 2 или Zone 3.

Примечание

Данная кнопка работает только когда MASTER ON/OFF на фронтальной панели нажата внутрь на позицию ON.

④ STANDBY

Установка Zone 2 или Zone 3 в режим ожидания.

Примечание

Данная кнопка работает только когда MASTER ON/OFF на фронтальной панели нажата внутрь на позицию ON.

⑤ VOLUME +/-

Увеличение или уменьшение уровня громкости Zone 2 или Zone 3.

⑥ MUTE

Приглушение звучания Zone 2 или Zone 3.

Нажмите еще раз для возобновления звучания на предыдущем уровне громкости.

⑦ Переключатель ZONE 2/ZONE 3

Переключение режима управления Zone 2 и режима управления Zone 3.

Подготовка пульта ДУ

■ Установка батареек в пульт ДУ

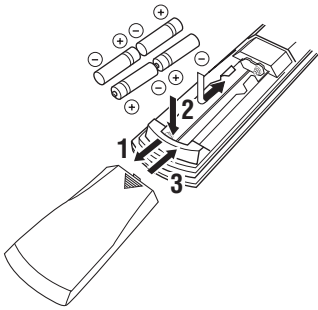

- 1 Нажмите на ▼ и выдвиньте крышку отделения для батареек.
- 2 Вставьте четыре поставляемые батарейки (AAA, LR03) в соответствии с обозначениями полярности (+ и -) на внутренней стороне отделения для батареек.
- 3 Задвиньте крышку на место до щелчка.

■ Установка батареек в пульт ДУ Zone 2/Zone 3

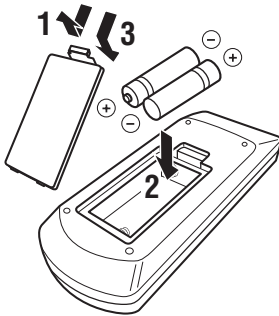

- 1 Извлеките крышку отделения для батареек.
- 2 Вставьте две поставляемые батарейки (AAA, LR03) в соответствии с обозначениями полярности (+ и -) на внутренней стороне отделения для батареек.
- 3 Установите крышку отделения для батареек на место.

Примечания

- Замените все батарейки, если вы заметите следующее:
 - уменьшилась зона управления пульта ДУ
 - не мигает индикатор TRANSMIT или он тускло светит.
- Не используйте старые батарейки вместе с новыми.
- Не используйте различные типы батареек (например, щелочные и марганцовые батарейки) одновременно. Внимательно изучите упаковку, так как такие различные типы батареек могут иметь одинаковую форму и цвет.
- Рекомендуется использовать щелочные батарейки.
- При протекании батареек, немедленно извлеките их. Избегайте контакта с материалом протекания или не давайте одежде и т.д. соприкасаться с материалом протекания. Перед установкой новых батареек, тщательно протрите отделение для батареек.
- Использованные батарейки следует выбрасывать не как обычные домашние отходы, а в соответствии с местными правилами.
- Память пульта ДУ может быть удалена, если пульт ДУ находится без батареек более 2 минут, или в нем находятся полностью использованные батарейки. Если память была удалена, вставьте новые батарейки, установите удаленные коды ДУ, и запрограммируйте любые нужные функции.

■ Использование пульта ДУ

Пульт ДУ передает направленный инфракрасный луч. Во время управления, обязательно направляйте пульт ДУ прямо на сенсор ДУ на данном аппарате.

Сенсор дистанционного управления

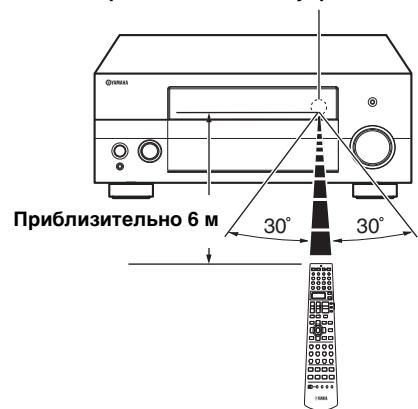

Примечания

- Избегайте проливания воды или других жидкостей на пульт ДУ.
- Не роняйте пульт ДУ.
- Не оставляйте или храните пульт ДУ в местах со следующими видами условий:
 - местах с повышенной влажностью, например, возле ванной
 - в местах с повышенной температурой, например, возле обогревателя или плиты
 - в местах с предельно низкой температурой
 - в запыленных местах

Дисплей фронтальной панели

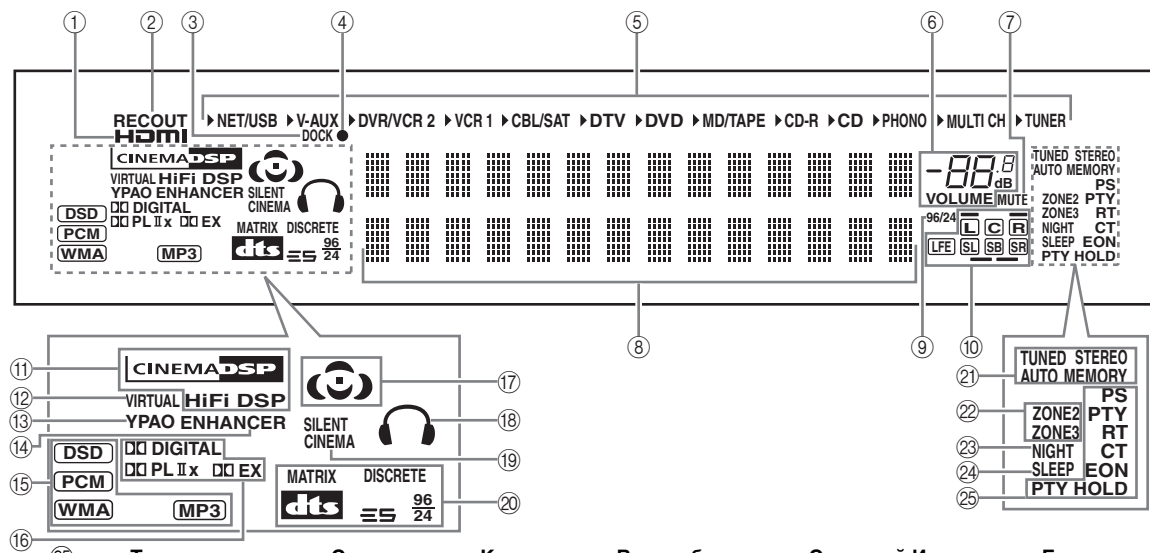

⑫..... Только модели для Соединенного Королевства Великобритании и Северной Ирландии, и Европы

① Индикатор HDMI

Высвечивается при поступлении сигнала от выбранного источника на гнезда HDMI IN 1, HDMI IN 2 или HDMI IN 3 (смотрите стр. 21).

② Индикатор RECOUT

Высвечивается во время режима выбора данным аппаратом источника приема записи (смотрите стр. 74).

③ Индикатор DOCK

Высвечивается при подключении iPod к универсальному доку YAMAHA для iPod (например, YDS-10, продающийся отдельно), подключенному к терминалу DOCK данного аппарата (смотрите стр. 29).

④ Индикатор зарядки батарейки

Высвечивается, когда данный аппарат заряжает батарейку установленного iPod в режиме ожидания данного аппарата (смотрите стр. 66).

⑤ Индикаторы источников поступающего сигнала

Для указания текущего выбранного источника приема, высвечивается соответствующий курсор.

⑥ Индикатор уровня VOLUME

Показывает уровень громкости, установленный в данный момент.

⑦ Индикатор MUTE

Высвечивается во время работы функции MUTE (смотрите стр. 43).

⑧ Многофункциональный информационный дисплей

Отображает наименование программы звукового поля, используемой в данный момент, и другую информацию во время настройки или изменения настроек.

⑨ Индикатор 96/24

Загорается во время приема данным аппаратом сигнала DTS 96/24.

⑩ Канал приема и индикаторы колонок



Индикаторы принимаемых каналов

Отображают компоненты канала цифрового сигнала, поступающего в данный момент.

Индикаторы колонок присутствия и тыловых колонок окружающего звучания

Высвечиваются в соответствии с количеством колонок присутствия и тыловых колонок окружающего звучания, установленных для “Presence” (смотрите стр. 97) и “Surround Back” (смотрите стр. 97) в “Speaker Set”, если параметр “Test Tone” в “Basic” установлен на “ON” (смотрите стр. 96).



Можно выполнить автоматическую настройку колонок присутствия и тыловых колонок окружающего звучания, запустив “Auto Setup” (смотрите стр. 35), или настроить их вручную, отрегулировав параметры “Presence” (смотрите стр. 97) и “Surround Back” (смотрите стр. 97) в “Speaker Set”.

⑪ Индикаторы DSP

При выборе любой программы звукового поля DSP, высвечивается соответствующий индикатор.

Индикатор CINEMA DSP

Загорается при выборе программы звукового поля CINEMA DSP (смотрите стр. 47).

Индикатор HiFi DSP

Загорается при выборе программы звукового поля HiFi DSP (смотрите стр. 47).

⑫ Индикатор VIRTUAL

Загорается во время работы функции Virtual CINEMA DSP (смотрите стр. 51).

⑬ Индикатор YPAO

Высвечивается при работе функции “Auto Setup” и если колонки, настроенные с помощью “Auto Setup”, используются без изменений (смотрите стр. 35).

⑭ Индикатор ENHANCER

Высвечивается при включении режима Compressed Music Enhancer (смотрите стр. 54).

⑮ Индикаторы формата сигнала

Во время воспроизведения данным аппаратом аудиосигналов DSD (Direct Stream Digital), PCM (Pulse Code Modulation), WMA (Windows Media Audio), WAV (RIFF Wave Form Audio) или MP3 (MPEG-1 Audio Layer-3), высвечивается соответствующий индикатор.

⑯ Индикаторы декодеров Dolby

Во время работы любого из декодеров Dolby данного аппарата, загорается соответствующий индикатор.

⑰ Индикаторы звукового поля

Загораются для указания действующих звуковых полей DSP.

**⑱ Индикатор наушников**

Загорается при подключении наушников (смотрите стр. 43).

⑲ Индикатор SILENT CINEMA

Загорается, когда подключены наушники и выбрана программа звукового поля (смотрите стр. 51).

⑳ Индикаторы декодеров DTS

Во время работы любого из декодеров DTS данного аппарата, загорается соответствующий индикатор.

㉑ Индикаторы тюнера

Загорается при установке данного аппарата в режим настройки FM или AM.

Индикатор TUNED

Загорается при настройке данного аппарата на радиостанцию (смотрите стр. 56).

Индикатор STEREO

Загорается во время приема данным аппаратом сильного сигнала стереофонической передачи FM диапазона при высвеченном индикаторе AUTO (смотрите стр. 56).

Индикатор AUTO

Загорается при установке данного аппарата в режим автоматической настройки (смотрите стр. 56).

Индикатор MEMORY

Высвечивается для обозначения возможности сохранения радиостанции (смотрите стр. 59).

㉒ Индикаторы ZONE2/ZONE3

Загорается при включении Zone 2 или Zone 3 (смотрите стр. 122).

㉓ Индикатор NIGHT

Загорается при выборе режима ночного прослушивания (смотрите стр. 55).

㉔ Индикатор SLEEP

Загорается при включенном таймере сна (смотрите стр. 45).

㉕ Индикаторы Системы Радиоданных (Только модели для Соединенного Королевства Великобритании и Северной Ирландии, и Европы)**PS,PTY, RT и CT**

Высвечиваются в соответствии с выбранным режимом отображения Системы Радиоданных.

EON

Высвечивается во время приема информационной услуги EON.

PTY HOLD

Высвечивается во время поиска радиостанций Системы Радиоданных в режиме PTY SEEK.

Задняя панель

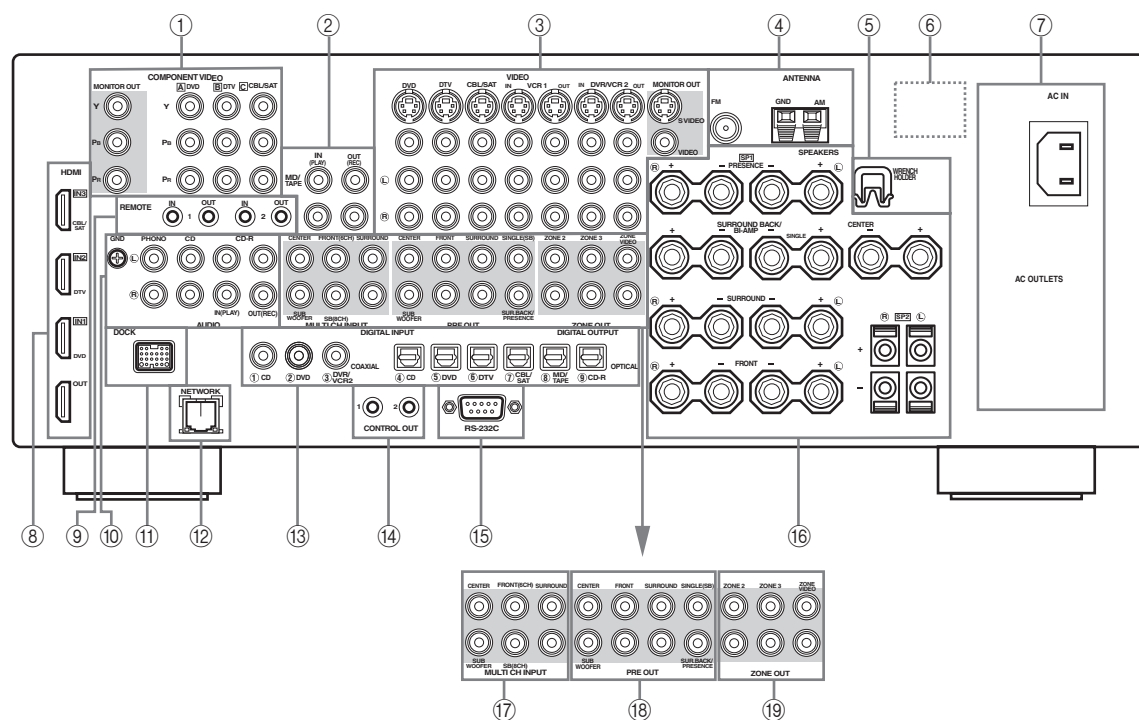

① Гнезда COMPONENT VIDEO

Для информации по подключению, смотрите стр. 23 и 24.

②⑩ Аудиокомпонентные гнезда

Для информации по подключению, смотрите стр. 26.

③ Видеоконтактные гнезда

Для информации по подключению, смотрите стр. 23 и 24.

④ Терминалы ANTENNA

Для информации по подключению, смотрите стр. 31.

⑤ WRENCH HOLDER

Используется для удерживания поставляемого ключа терминала колонки, когда он не используется (смотрите стр. 18).

⑥ VOLTAGE SELECTOR (Только модель для Азии и общая модель)

Более подробно, смотрите стр. 32.

⑦ AC IN/OUTLET(S)

Для информации по подключению, смотрите стр. 32.

⑧ Соединители HDMI

Для информации по подключению, смотрите стр. 21.

⑨ Гнезда REMOTE

Более подробно, смотрите стр. 121.

⑪ Терминал DOCK

Для информации по подключению, смотрите стр. 29.

⑫ Порт NETWORK

Используется для подключения сетевого кабеля для сетевых подключений. Для информации по подключению, смотрите стр. 30.

⑬ Гнезда DIGITAL INPUT/OUTPUT

Для информации по подключению, смотрите стр. 24.

⑭ Гнездо CONTROL OUT

Терминал вывода управления для выборочной установки.

⑮ Терминал RS-232C

Терминал вывода управления только для заводских целей. Для получения подробной информации, обратитесь к дилеру.

⑯ Терминалы колонок

Для информации по подключению, смотрите стр. 16.

⑰ Гнезда MULTI CH INPUT

Для информации по подключению, смотрите стр. 28.

⑱ Гнезда PRE OUT

Для информации по подключению, смотрите стр. 27.

⑲ Гнезда ZONE OUT

Для информации по подключению, смотрите стр. 121.

ПОДКЛЮЧЕНИЯ

Размещение колонок

На схеме ниже отображено рекомендуемое расположение колонок. Данное расположение позволяет прослушивать сигналы CINEMA DSP и многоканальные аудиоисточники.

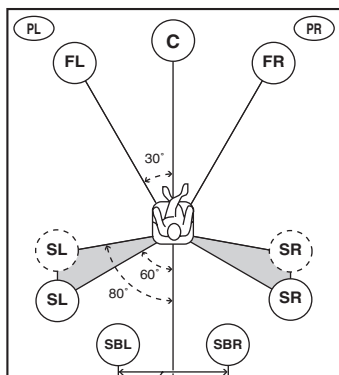

30 см или более

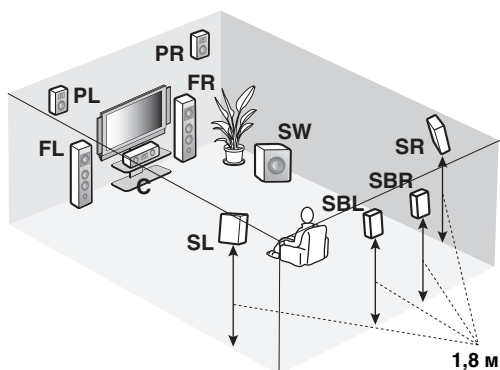

1,8 м

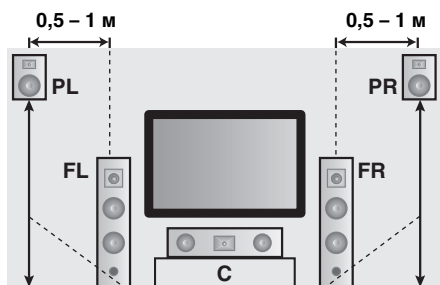

1,8 м

Фронтальные левая и правая колонки (FL и FR)

Фронтальные колонки предназначены для воспроизведения основного исходящего звучания и эффектов звучания. Разместите данные колонки на одинаковом расстоянии от идеального места слушателя. Расстояние каждой колонки с каждой стороны видеозэрана должно быть одинаковым.

Центральная колонка (C)

Центральная колонка предназначена для воспроизведения звуковых сигналов центрального канала (диалог, вокальное произведение и т.д.). Если, по некоторым причинам, использование центральной колонки невозможно, вы можете обойтись без нее. Однако, наилучший результат достигается при использовании полной системы. Разместите центральную колонку в центре между фронтальными колонками и как можно ближе к экрану, например, прямо над или под экраном.

Левая и правая колонки окружающего звучания (SL и SR)

Колонки окружающего звучания используются для эффектов и окружающего звучания. Разместите данные колонки за местом слушателя, слегка направив лицевую сторону внутрь, на высоте примерно 1,8 м над уровнем пола.

Тыловые левая и правая колонки окружающего звучания (SBL и SBR)

Тыловые колонки окружающего звучания предназначены для поддержки колонок окружающего звучания и предоставляют более реалистичные переходы с передней стороны на тыловую. Разместите данные колонки прямо за местом слушателя и на одинаковой высоте с колонками окружающего звучания. Они должны размещаться на минимальном расстоянии 30 см. В идеале, они должны быть расположены на одинаковой ширине, как и фронтальные колонки.

Левая и правая колонки присутствия (PL и PR)

Колонки присутствия обеспечивают звучание от фронтальных колонок с помощью эффектов, созданных функцией CINEMA DSP (смотрите стр. 144). Данные эффекты включают звуки, которые производители фильмов планировали расположить немного сзади за сценой для создания театральной атмосферы. Разположите данные колонки в передней части комнаты примерно на 0,5 - 1 м снаружи от фронтальных колонок, слегка повернув внутрь, и примерно на 1,8 м над уровнем пола.

Сабвуфер (SW)

Использование сабвуфера со встроенным усилителем, например, YAMAHA Active Servo Processing Subwoofer System, позволяет не только усилить низкочастотные сигналы от любого или всех каналов, но также воспроизводить с высокой точностью звучание канала LFE (низкочастотный эффект), содержащегося в источниках Dolby Digital и DTS. Расположение сабвуфера не так важно, так как низкочастотный звук не является высоконаправленным. Но все-же лучше будет расположить сабвуфер возле фронтальных колонок. Для уменьшения отражения низкочастотного звука на стенах, слегка поверните и направьте сабвуфер в центр комнаты.

Подключение колонок

Убедитесь в правильном подключении левого канала (L), правого канала (R), “+” (красный) и “-” (черный). Звучание от колонок будет отсутствовать при неправильном выполнении подключений, и звучание будет неестественным с отсутствием низкочастотного сигнала при несоблюдении полярности при подключении колонок.

ПРЕДУПРЕЖДЕНИЕ

- Перед подключением колонок, убедитесь, что данный аппарат отключен (смотрите стр. 34).
- Открытые провода колонок не должны соприкасаться друг с другом, или с любой металлической частью данного аппарата. Это может привести к поломке данного аппарата и/или колонок.
- Используйте колонки с магнитным экраном. Если данный тип колонок все-же издает помехи при использовании с экраном, разместите колонки на некотором расстоянии от экрана.
- При подключении колонок на 6 ом, обязательно установите “SPEAKER IMP.” на “6ΩMIN” до использования данного аппарата (смотрите стр. 33). Колонки на 4 Ом также могут использоваться в качестве фронтальных колонок (смотрите стр. 126).

Примечания

- Кабель колонок на самом деле состоит из двух параллельных спаренных изолированных проводов. Провода отличаются цветом или формой, например, один может быть отмечен полосками, углублениями или складками. Подключите провод с полосками (углублениями и т.д.) к терминалам “+” (красный) данного аппарата и колонки. Подключите гладкий провод к терминалам “-” (черный).
- Низкочастотные сигналы от других колонок, установленных на “Small” или на “None” в “Speaker Set” (смотрите стр. 96 и 97) направляются на колонки, выбранные в “Bass Out” (смотрите стр. 98).
- К данному аппарату можно подключать тыловые колонки окружающего звучания и колонки присутствия, однако, они не выводят звучание одновременно. Можно установить приоритетность для любой акустической системы, используя параметр “PR/SB Priority” в “Speaker Set” (смотрите стр. 98).
- Через терминалы PRESENCE можно подключить колонки Zone 2 или Zone 3, а также колонки присутствия (смотрите стр. 121).

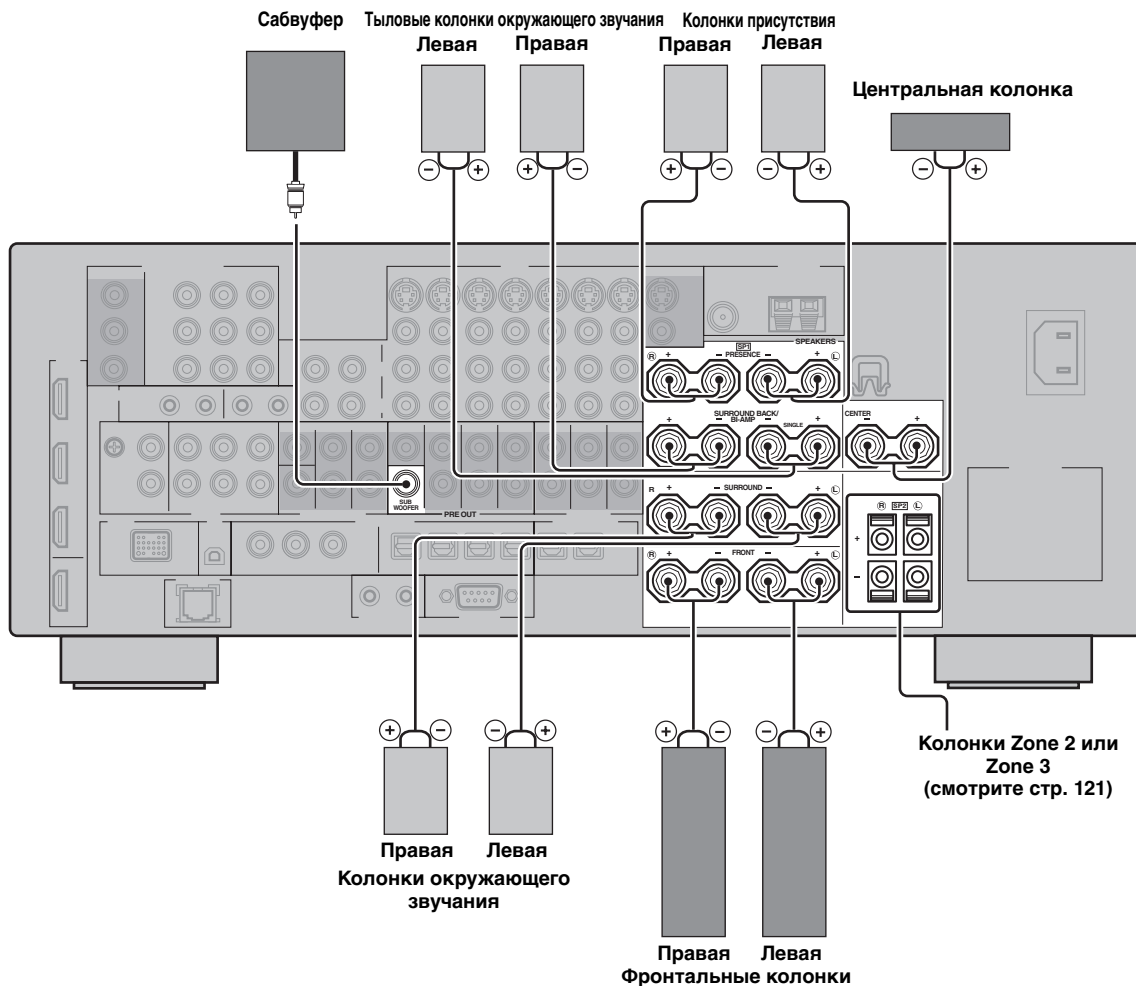

Терминалы FRONT

Подключите фронтальные левую и правую колонки к данным терминалам.

Терминалы CENTER

Подключите центральную колонку к данным терминалам.

Терминалы SURROUND

Подключите левую и правую колонки окружающего звучания к данным терминалам.

Терминалы SURROUND BACK

Подключите тыловую колонку окружающего звучания к данным терминалам.

Примечание

При использовании тыловой колонки окружающего звучания, подключите колонку к левому терминалу SURROUND BACK (SINGLE).

Терминалы PRESENCE

Подключите левую и правую колонки присутствия к данным терминалам.

Гнездо SUBWOOFER

К данному гнезду подключите сабвуфер со встроенным усилителем (например, YAMAHA Active Servo Processing Subwoofer System).

■ Подключение кабеля колонки

- 1 Удалите примерно 10 мм изоляционного слоя на конце каждого провода колонки и затем скрутите оголенные провода во избежание короткого замыкания.

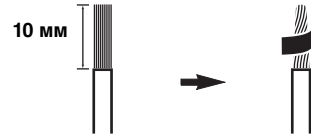

- 2 С помощью поставляемого ключа терминала колонки освободите головку.

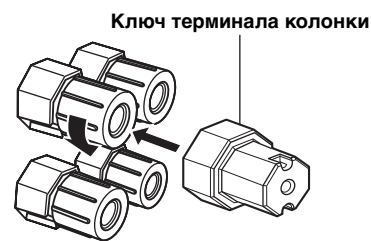

Красный: положительный (+)
Черный: отрицательный (-)

- 3 Вставьте открытый провод в промежуток с внутренней стороны каждого терминала.

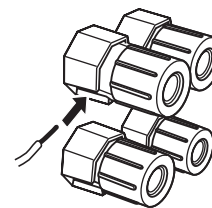

- 4 С помощью поставляемого ключа терминала колонки закрутите головку для закрепления провода.

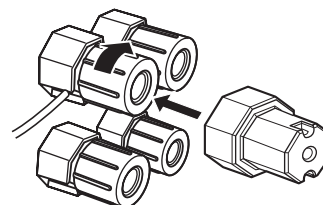

- 5** Если не используется, повесьте ключ терминала колонки на WRENCH HOLDER на задней панели данного аппарата.

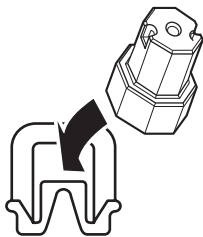

■ Подключение к терминалам колонок SP2

Подключите колонки Zone 2 или Zone 3 к данным терминалам (смотрите стр. 121).

- 1** Откройте защелку.

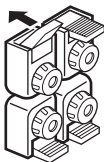

Красный: положительный (+)
Черный: отрицательный (-)

- 2** Вставьте один открытый провод в отверстие на терминале.

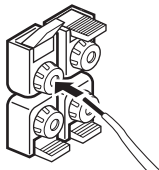

- 3** Закройте защелку для закрепления провода.

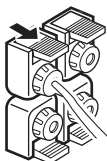

■ Подключение бананового штекера (за исключением моделей для Соединенного Королевства Великобритании и Северной Ирландии, Европы, Азии и Кореи)

Банановый штекер – это однополюсный электрический соединитель, широко используемый для завершения кабелей колонок.

Банановый штекер

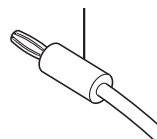

- 1** С помощью поставляемого ключа терминала колонки закрутите головку.

Ключ терминала колонки

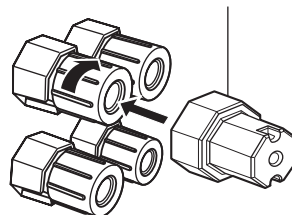

Красный: положительный (+)
Черный: отрицательный (-)

- 2** Вставьте соединитель бананового штекера в конец соответствующего терминала.

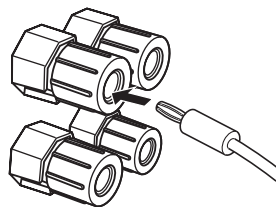

К терминалам колонок SP2 также можно подключить банановый штекер. Откройте защелку и затем вставьте один банановый штекер в отверстие на терминале. Не закрывайте защелку после подключения бананового штекера.

Использование соединений двухканального усиления

На некоторых колонках имеются соединения для проводов колонок, позволяющих выполнить двухканальное усиление для усиления воспроизведения акустической системы. Данный аппарат позволяет выполнить соединение двухканального усиления к одной акустической системе. Убедитесь, что колонки поддерживают двухканальное усиление. По получению данных колонок, можно заметить замыкающие бруски или мостики, один из которых соединяет два красных входных терминала и другой соединяет два черных входных терминала. Данные замыкающие бруски или мостики следует удалить только при использовании двухканального усиления для колонок.

Обычное соединение

Если нужно подключить колонки как обычные колонки с помощью обычного метода подключения, подключите колонки через обычные кабельные соединения левой и правой колонки и не обращайте внимания на второй набор терминалов.

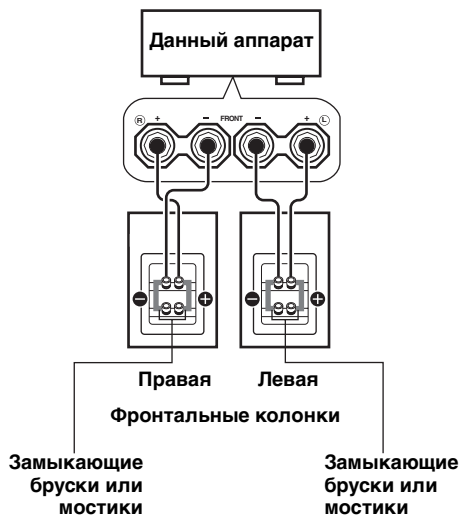

Соединение двухканального усиления

Для выполнения соединений двухканального усиления, используйте терминалы FRONT и SURROUND BACK как показано ниже. Для запуска соединения двухканального усиления, установите “BI-AMP” на “ON” в “ADVANCED SETUP” (смотрите стр. 127).

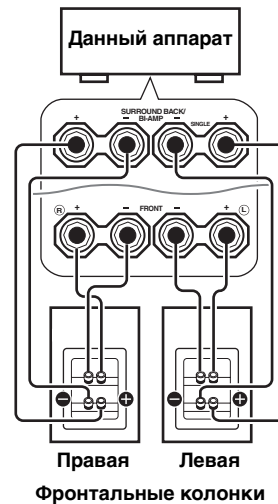

Примечание

Удалите замыкающие бруски или мостики для разделения кроссоверов LPF (фильтр низких частот) и HPF (фильтр высоких частот).

Информация о гнездах и штекерах кабелей

Аудиогнезда и штекеры кабелей

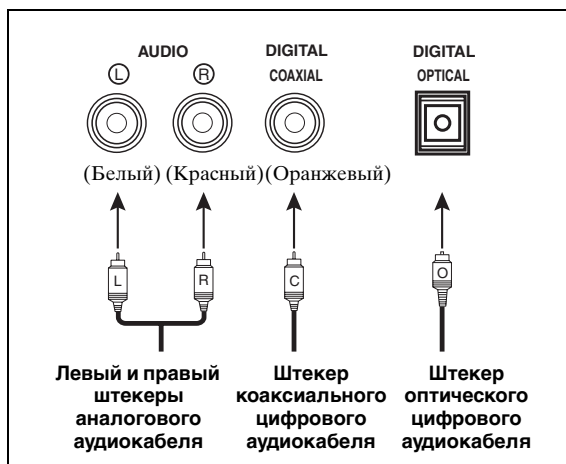

Видеогнезда и штекеры кабелей

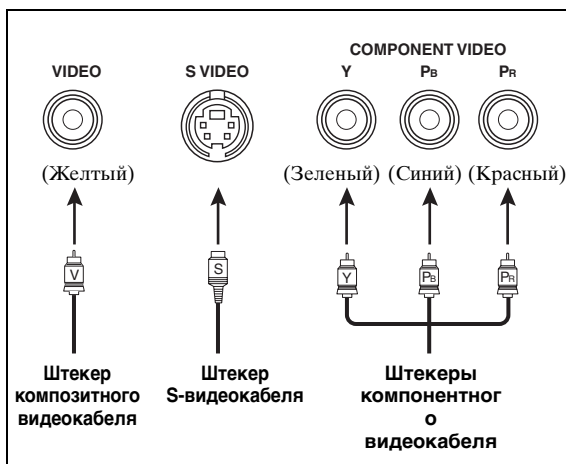

■ Аудиогнезда

Данный аппарат оборудован тремя типами аудиогнезд. Подключение зависит от наличия аудиогнезд на других компонентах.

Гнезда AUDIO

Для обычных аналоговых аудиосигналов, передающихся через левый и правый аналоговых аудиокабеля. Подключите красные штекеры к правым гнездам и белые штекеры к левым гнездам.

Гнезда DIGITAL COAXIAL

Для цифровых аудиосигналов, передающихся через коаксиальные цифровые аудиокабели.

Гнезда DIGITAL OPTICAL

Для цифровых аудиосигналов, передающихся через оптические цифровые аудиокабели.

Примечание

Вы можете использовать цифровые гнезда для приема битовых потоков PCM, Dolby Digital и DTS. При подключении компонентов к гнездам COAXIAL и OPTICAL одновременно, приоритет отдается сигналам, поступающим в гнездо COAXIAL. Все цифровые входные гнезда совместимы с цифровыми сигналами с частотой стробирования 96 кГц.

■ Видеогнезда

Данный аппарат оборудован тремя типами видеогнезд. Подключение зависит от наличия входных гнезд на видеоэкране.

Гнезда VIDEO

Для обычных композитных видеосигналов, передающихся через композитные видеокабели.

Гнезда S VIDEO

Для S-видеосигналов, разделенных на видеосигналы яркости (Y) и насыщенности (C), передающихся по отдельным проводам S-видеокабелей.

Гнезда COMPONENT VIDEO

Для компонентных видеосигналов, разделенных на видеосигналы яркости (Y) и насыщенности (Pb, Pr), передающихся по отдельным проводам компонентных видеокабелей.



Данный аппарат оборудован функцией преобразования видеосигнала. Смотрите стр. 22 и 93 для подробной информации.

Информация о HDMI

Данный аппарат оборудован гнездами HDMI IN 1, HDMI IN 2, HDMI IN 3 и HDMI OUT для приема/вывода цифровых аудио и видеосигналов. Подключите гнездо HDMI IN 1, HDMI IN 2 или HDMI IN 3 данного аппарата к выходному гнезду HDMI на других компонентах HDMI (например, DVD-проигрыватель). Подключите гнездо HDMI OUT данного аппарата к гнезду HDMI IN на других компонентах HDMI (например, телевизор и проектор).

Видео или аудиосигналы, поступающие на гнездо HDMI IN 1, HDMI IN 2 или HDMI IN 3 выбранного источника, выводятся на гнездо HDMI OUT данного аппарата.

Примечание

Можно проверить возможные трудности, связанные с подключением HDMI (смотрите стр. 108).

■ Совместимость HDMI с данным аппаратом

| Типы аудиосигнала | Форматы аудиосигнала | Компоненты, поддерживающие HDMI |
|------------------------|----------------------------------|---------------------------------|
| 2-кан. линейный PCM | 2 кан., 32–192 кГц, 16/20/24 бит | CD, DVD-Video, DVD-Audio, др. |
| Многокан. линейный PCM | 8 кан., 32–192 кГц, 16/20/24 бит | DVD-Audio, др. |
| DSD | 2/5.1 кан., 2,8224 МГц, 1 бит | SACD, др. |
| Битовый поток | Dolby Digital, DTS | DVD-Video, др. |

Интерфейс HDMI данного аппарата основан на следующих стандартах:

- HDMI Version 1.2a (High-Definition Multimedia Interface Specification Version 1.2a), лицензированная HDMI Licensing, LLC.
- HDCP Revision 1.1 (High-bandwidth Digital Content Protection System Revision 1.1), лицензированная Digital Content Protection, LLC.

Примечания

- При воспроизведении DVD аудиодиска с системой защиты от копирования CPPM, в зависимости от типа DVD-проигрывателя, видео и аудиосигналы могут не выводиться.
- Данный аппарат несовместим с несовместимыми с системой HDCP компонентами HDMI или DVI.

■ Гнездо и штекер кабеля HDMI

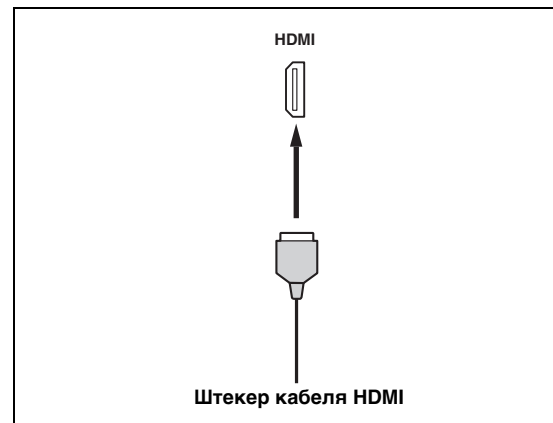

- Рекомендуется использовать кабель HDMI, не превышающий 5 метров, с логотипом HDMI на кабеле.
- С помощью преобразующего кабеля (гнездо HDMI ↔ гнездо DVI-D), подключите данный аппарат к другим компонентам DVI.

Примечания

- Не отсоединяйте или подключайте кабель или не отключайте питание компонентов HDMI, подключенных к гнезду HDMI OUT данного аппарата во время передачи данных. Это может привести к прерыванию воспроизведения или вызвать шум.
- Аудиосигналы, поступающие на входные гнезда, за исключением HDMI IN 1, HDMI IN 2 или HDMI IN 3 данного аппарата, не могут выводиться в цифровом виде на гнездо HDMI OUT.
- При отключении питания видеозащита, подключенного к гнезду HDMI OUT через соединение DVI, данный аппарат может не установить связь с компонентом.
- Аналоговые видеосигналы, поступающие на композитные видео, S-video и компонентные видеогнезда, могут выводиться в цифровом виде от гнезда HDMI OUT. Для запуска данной функции, установите “Conversion” на “On” в “Video” (смотрите стр. 93).

Поток аудио и видео сигнала

■ Поток аудиосигнала

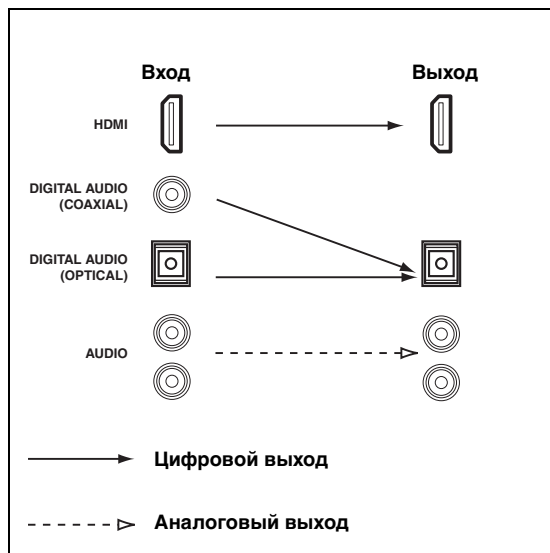

Примечания

- 2-канальные, а также многоканальные PCM, Dolby Digital и DTS сигналы, поступающие на гнездо HDMI IN 1, HDMI IN 2 или HDMI IN 3, могут выводиться от гнезда HDMI OUT только при установке “Support Audio” на “Other” (смотрите стр. 106).
- Аудиосигналы, поступающие в гнезда HDMI IN, не выводятся от аналоговых гнезд AUDIO OUT или DIGITAL OUTPUT.

■ Поток видеосигнала

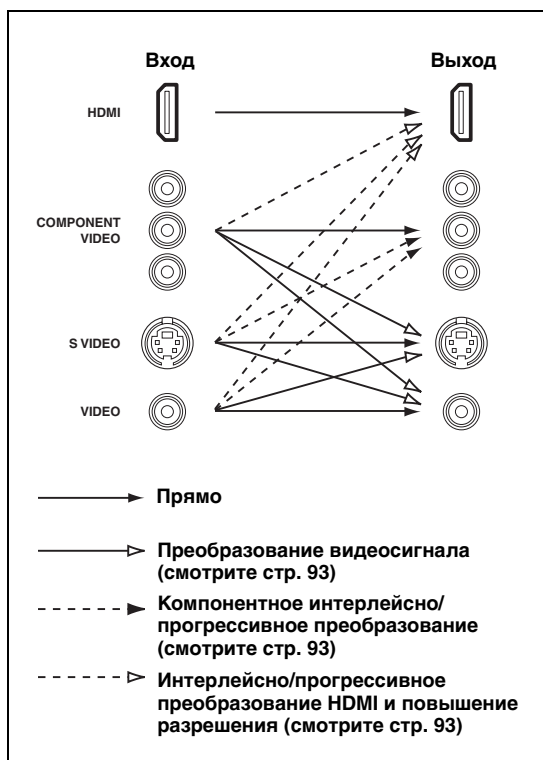

Примечания

- При приеме аналоговых видеосигналов через гнезда COMPONENT VIDEO, S VIDEO и VIDEO, применяется следующий приоритетный порядок для поступающих сигналов:
 1. COMPONENT VIDEO
 2. S VIDEO
 3. VIDEO
- Аналоговые видеосигналы, выводимые на гнезда COMPONENT VIDEO, могут подвергнуться деинтерлейсингу с 480i (NTSC)/576i (PAL) до 480p/576p. Для запуска данной функции, установите “Component I/P” на “On” в “Video” (смотрите стр. 93).
- Цифровые видеосигналы, поступающие на гнездо HDMI IN 1, HDMI IN 2 или HDMI IN 3, не могут выводиться на аналоговые видеовыходные гнезда.
- Аналоговые компонентные видеосигналы с разрешением 480i (NTSC)/576i (PAL) преобразовываются на S-видео или композитные видеосигналы, выводимые от гнезд S VIDEO MONITOR OUT и VIDEO MONITOR OUT.
- Компонентное интерлейсно/прогрессивное преобразование (смотрите стр. 93) и подъем HDMI (смотрите стр. 93) доступны только при установке “Conversion” на “On” (смотрите стр. 93).
- Используйте параметр “HDMI Up-Scaling” в “Video” для деинтерлейсинга и преобразования разрешения аналоговых видеосигналов, выводимых на гнездо HDMI OUT (смотрите стр. 93).
- Сигнал экрана графического интерфейса пользователя не выводится на гнезда VCR 1 OUT и DVR/VCR 2 OUT и не записывается.

Подключение ТВ экрана или проектора

Подключите телевизор (или проектор) к гнезду HDMI OUT, гнездам COMPONENT VIDEO MONITOR OUT, гнезду S VIDEO MONITOR OUT или гнезду VIDEO MONITOR OUT данного аппарата.

ПРЕДУПРЕЖДЕНИЕ

Не подключайте данный аппарат или другие компоненты к источникам тока переменного напряжения, пока не завершены все подключения между компонентами.



Можно выбрать воспроизведение аудиосигналов HDMI на данном аппарате или на другом компоненте HDMI, подключенном к гнезду HDMI OUT на задней панели данного аппарата. С помощью параметра “Support Audio” в “Option” выберите компонент для воспроизведения аудиосигналов HDMI (смотрите стр. 106).

Примечания

- Некоторые видеозащиты, подключенные к данному аппарату через соединение DVI, не распознают поступающие аудио/видеосигналы HDMI, если они находятся в режиме ожидания. В таком случае, беспорядочно мигает индикатор HDMI.
- Для отображения дисплеев коротких сообщений, установите “Conversion” в “Video” на “On” (смотрите стр. 93).
- Для отображения дисплеев параметров, установите “Wall Paper” в “Video” на “Yes” или “Gray” (смотрите стр. 95).
- Отображается экран графического интерфейса пользователя с обоями или серым фоном, в зависимости от формата поступающего видеосигнала и настройки параметров в “Wall Paper” (смотрите стр. 95).

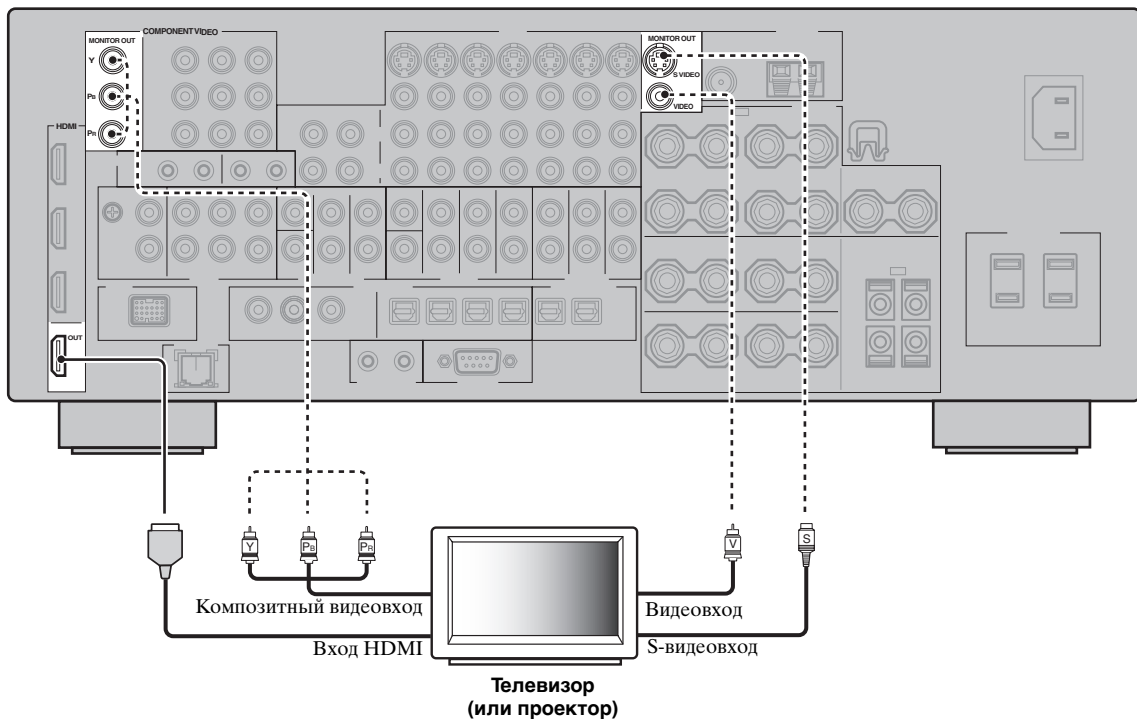

- обозначает рекомендуемые подключения
 - - - - - обозначает альтернативные подключения

Подключение других компонентов

ПРЕДУПРЕЖДЕНИЕ

Не подключайте данный аппарат или другие компоненты к источникам тока переменного напряжения, пока не завершены все подключения между компонентами.

Примечания

- При установке “Conversion” на “Off” (смотрите стр. 93), обязательно выполните такое же видеосоединение, как и для телевизора (смотрите стр. 23). Например, при подключении телевизора к гнезду VIDEO MONITOR OUT данного аппарата, подключите другие компоненты к гнездам VIDEO.
- При установке “Conversion” на “On” (смотрите стр. 93), преобразованные видеосигналы выводятся только на гнезда MONITOR OUT. Во время записи необходимо выполнить одинаковые типы видеоподключений между каждым компонентом.
- Для выполнения цифрового подключения к компоненту, кроме компонента по умолчанию для каждого гнезда DIGITAL INPUT или DIGITAL OUTPUT, выберите соответствующую установку для “Option”, “Optical Output”, или “Coaxial Input” в “I/O Assignment” (смотрите стр. 87).
- При подключении DVD-проигрывателя к гнездам DIGITAL INPUT (OPTICAL) и DIGITAL INPUT (COAXIAL) одновременно, приоритет отдается сигналам, поступающим в гнездо DIGITAL INPUT (COAXIAL).
- Дисплей коротких сообщений не отображается при приеме компонентных видеосигналов с разрешениями 720p, 1080i или 1080p.
- Дисплей коротких сообщений не отображается при приеме или выводе компонентных видеосигналов с разрешениями 480p/576p на гнездо VIDEO или S VIDEO MONITOR OUT.

■ Подключение DVD-проигрывателя

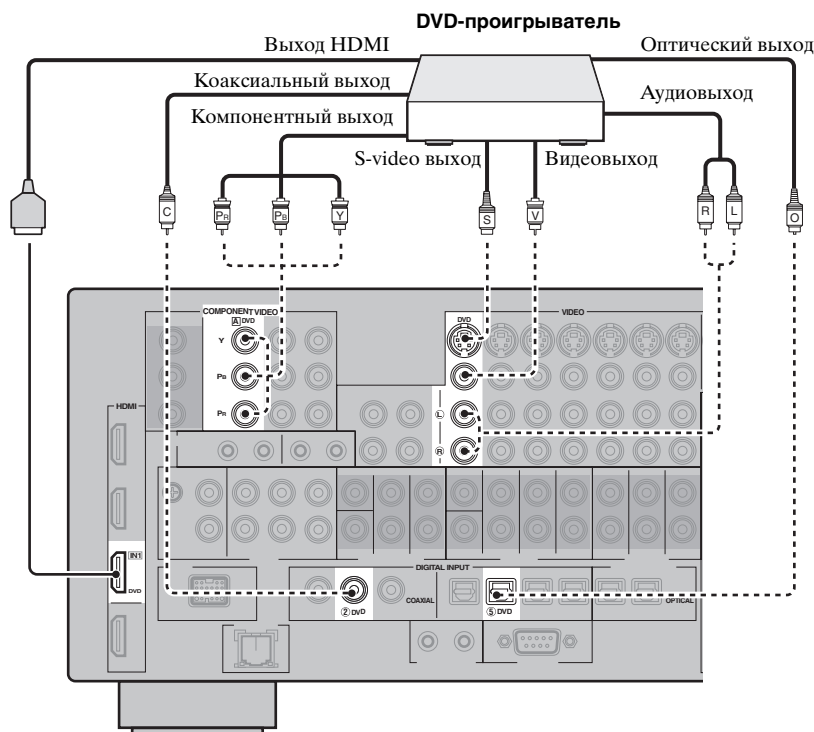

- обозначает рекомендуемые подключения
 - - - - - обозначает альтернативные подключения

■ Подключение DVD-магнитофона, персонального видеоманитофона или видеоманитофона

Примечание

*1 При подключении другого видеоманитофона к данному аппарату, подключите его к терминалам VCR 1 (гнезда S VIDEO IN, VIDEO IN, AUDIO IN, S VIDEO OUT, VIDEO OUT и AUDIO OUT), также как терминалы DVR/VCR 2, за исключением гнезда DIGITAL INPUT (COAXIAL).

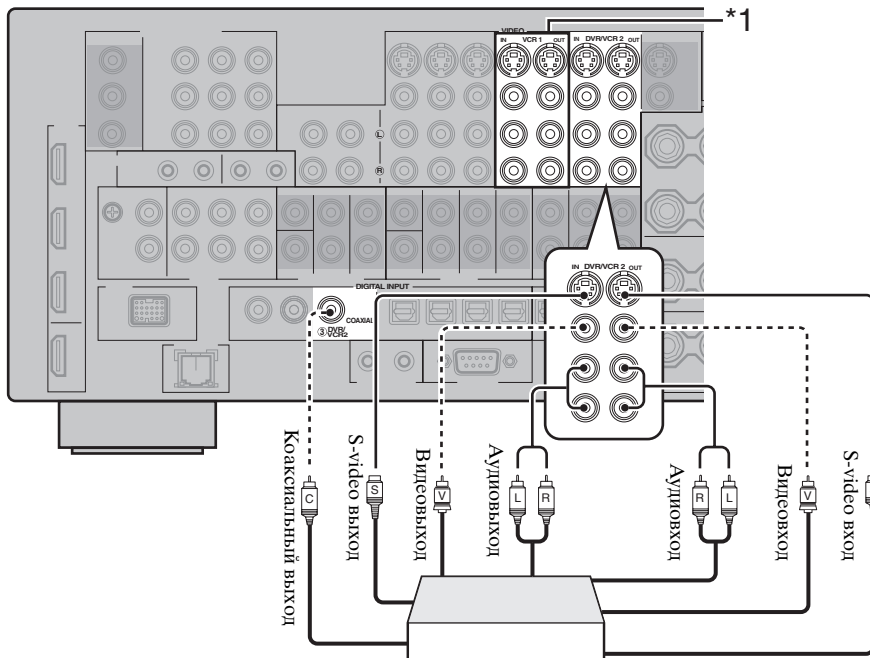

DVD-магнитофон, персональный видеоманитофон или видеоманитофон

■ Подключение кабельных коробок

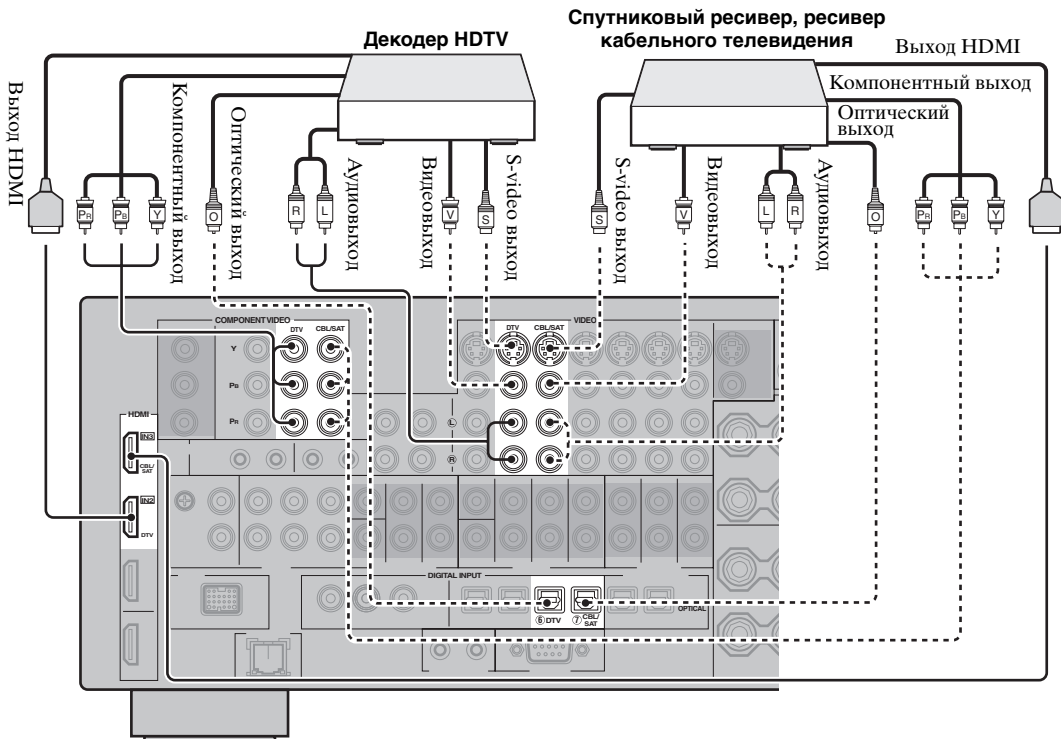

■ Подключение аудиокomпонентов

Примечания

- Для выполнения цифрового подключения к компоненту, кроме компонента по умолчанию для каждого гнезда DIGITAL INPUT или DIGITAL OUTPUT, выберите соответствующую установку для “Option”, “Optical Output”, или “Coaxial Input” в “I/O Assignment” (смотрите стр. 87).
- Подключите проигрыватель дисков к терминалу GND данного аппарата для снижения шума в сигнале. Однако, шум может быть низким для некоторых проигрывателей дисков даже без подключения к терминалу GND.
- Гнезда PHONO поддерживают только проигрыватели дисков с MM или высокопроизводительной MC головкой. Для подключения проигрывателя дисков с MC головкой с низкой производительностью к гнездам PHONO, используйте линейный трансформатор мощности или усилитель MC головки.
- При подключении одновременно гнезда DIGITAL INPUT (OPTICAL) и гнезда DIGITAL INPUT (COAXIAL) к аудиокomпоненту, приоритет отдается гнезду DIGITAL INPUT (COAXIAL).

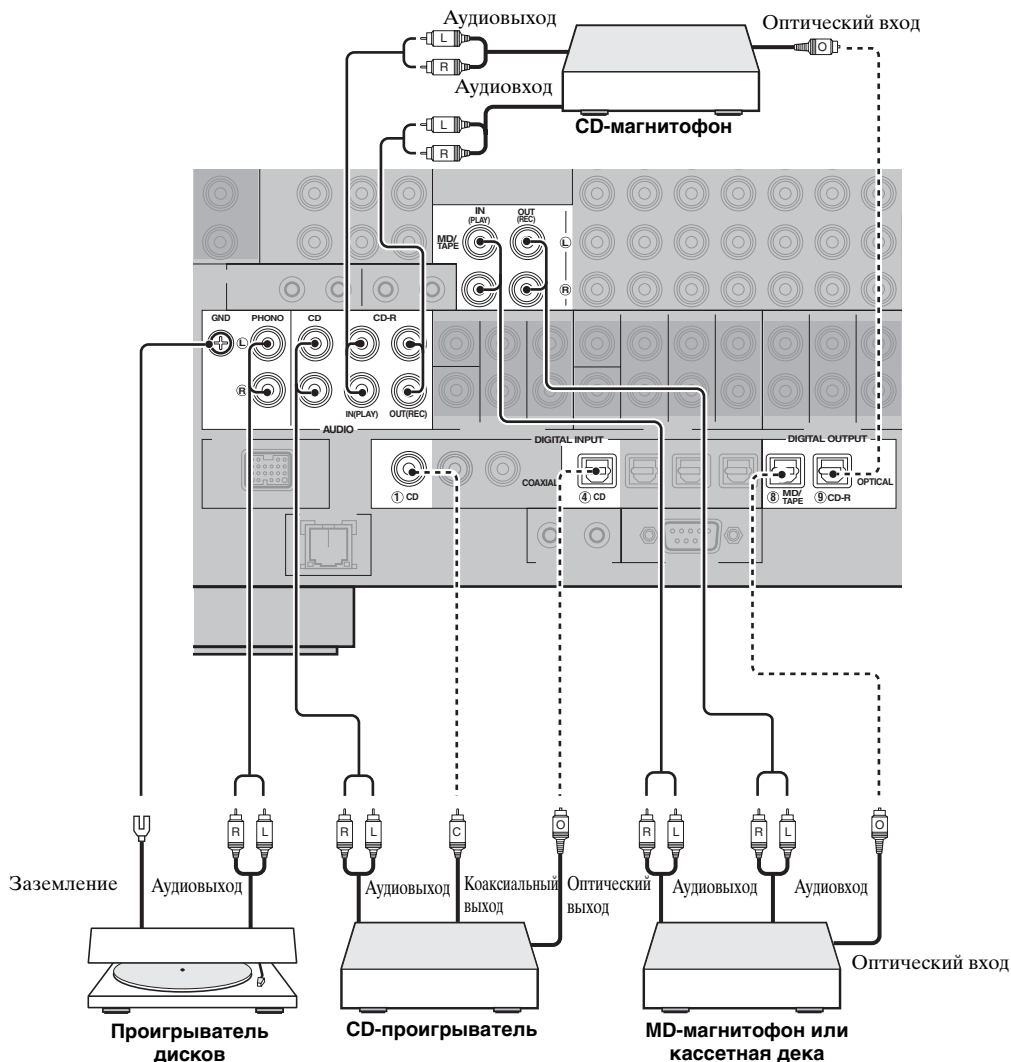

■ Подключение внешнего усилителя

Данный аппарат обладает более чем достаточной мощностью для любого домашнего использования. Однако, если нужно добавить более мощности к воспроизведению колонок или если вы хотите использовать другой усилитель, подключите внешний усилитель к гнездам PRE OUT.

Примечания

- При выполнении подключений к гнездам PRE OUT, не делайте подключений к терминалам SPEAKERS.
- Сигналы, выводящиеся на гнезда FRONT PRE OUT и CENTER PRE OUT, подвергаются влиянию настроек TONE CONTROL (смотрите стр. 52).
- Каждое гнездо PRE OUT выводит сигналы одинакового с соответствующими терминалами SPEAKERS канала.
- С помощью органов управления на сабвуфере, отрегулируйте уровень громкости сабвуфера (смотрите стр. 53).
- Некоторые сигналы не могут выводиться на гнездо SUBWOOFER PRE OUT, в зависимости от настроек “Speaker Set” (смотрите стр. 96) и “Bass Out” (смотрите стр. 98).

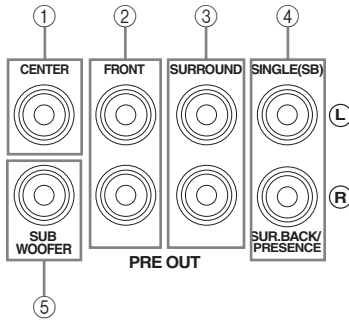

① Гнездо CENTER PRE OUT

Выходное гнездо центрального канала.

② Гнезда FRONT PRE OUT

Выходные гнезда фронтального канала.

③ Гнезда SURROUND PRE OUT

Выходные гнезда канала окружающего звучания.

④ Гнезда SURROUND BACK/PRESENCE PRE OUT

Выходные гнезда тылового канала окружающего звучания или канала присутствия. При подключении только одного внешнего усилителя к тыловому каналу окружающего звучания, подключите его к гнезду SINGLE (SB).



- Установите “Surround Back” на “Large x2”; “Large x1”; “Small x2” или “Small x1” и “Presence” на “None” (смотрите стр. 97) для вывода сигналов тылового канала окружающего звучания на гнезда SURROUND BACK/PRESENCE PRE OUT.
- Установите “Presence” на “Yes” и “Surround Back” на “None” (смотрите стр. 97) для вывода сигналов канала присутствия на гнезда SURROUND BACK/PRESENCE PRE OUT.

⑤ Гнездо SUBWOOFER PRE OUT

Подключение сабвуфера со встроенным усилителем.

Подключение многоформатного проигрывателя или внешнего декодера

Данный аппарат оборудован 6-ю дополнительными входными гнездами (левым и правым FRONT, CENTER, левым и правым SURROUND и SUBWOOFER) для дискретного многоканального приема от многоформатного проигрывателя, внешнего декодера, звукового процессора или предусилителя.

При установке “Input Channels” на “8ch” в “MULTI CH” (смотрите стр. 88), для приема 8-канальных сигналов, можно использовать входные гнезда, назначенные как “Front Input” в “Multi CH Assign” (смотрите стр. 88) вместе с гнездами MULTI CH INPUT.

Подключите выходные гнезда многоформатного проигрывателя или внешнего декодера к гнездам MULTI CH INPUT. Убедитесь, что левое и правое выходные гнезда подключены к левому и правому входным гнездам для фронтального канала и канала окружающего звучания.

Примечания

- При выборе компонента, подключенного к гнездам MULTI CH INPUT как источника поступающего сигнала (смотрите стр. 43), данный аппарат автоматически выключает цифровой процессор звукового поля, и выбор программ звукового поля становится невозможным.
- Данный аппарат не перенаправляет сигналы, поступающие в гнезда MULTI CH INPUT, для компенсации звучания от отсутствующих колонок. Перед использованием данной функции, рекомендуется подключить как минимум 5.1-канальную акустическую систему.

Для 6-канального входа

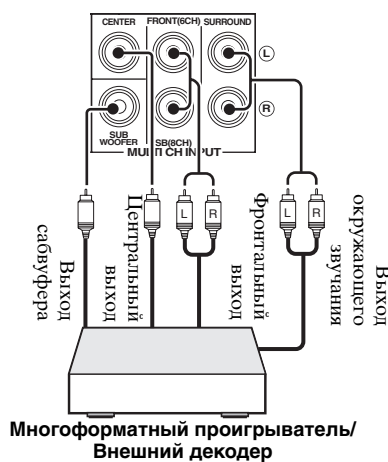

Для 8-канального входа

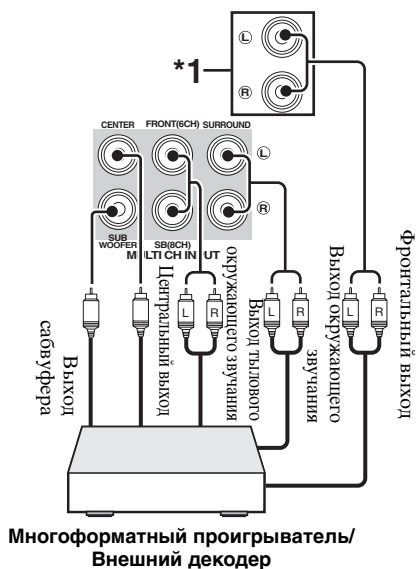

Примечание

- *1 Входные аналоговые аудиогнезда, назначенные как “Front Input” в “Multi CH Assign” (смотрите стр. 88).

Подключение универсального дока YAMAHA для iPod

Данный аппарат оборудован терминалом DOCK на задней панели, что позволяет подключить универсальный док YAMAHA для iPod (например, YDS-10, продающийся отдельно), на который можно установить iPod и управлять воспроизведением iPod через поставляемый пульт ДУ. Подключите универсальный док YAMAHA для iPod (например, YDS-10, продающийся отдельно) к терминалу DOCK на задней панели данного аппарата через предназначенный кабель.

ПРЕДУПРЕЖДЕНИЕ

Не подключайте данный аппарат к сети переменного тока, пока не завершены все подключения между компонентами.

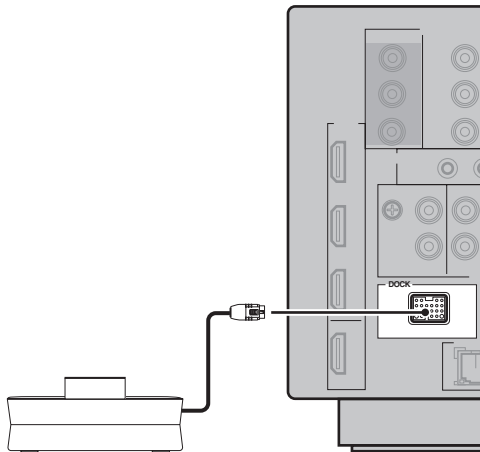

Универсальный док YAMAHA для iPod (например, YDS-10, продающийся отдельно)

Использование гнезд VIDEO AUX на фронтальной панели

Для подключения игровой приставки или видеокamеры к данному аппарату, используйте гнезда VIDEO AUX на фронтальной панели.

ПРЕДУПРЕЖДЕНИЕ

Перед выполнением подключений, обязательно выключите звук данного аппарата и других компонентов.

Примечание

Приоритет отдается аудиосигналам, поступающим на терминал DOCK на задней панели, над сигналами, поступающими на гнезда VIDEO AUX.

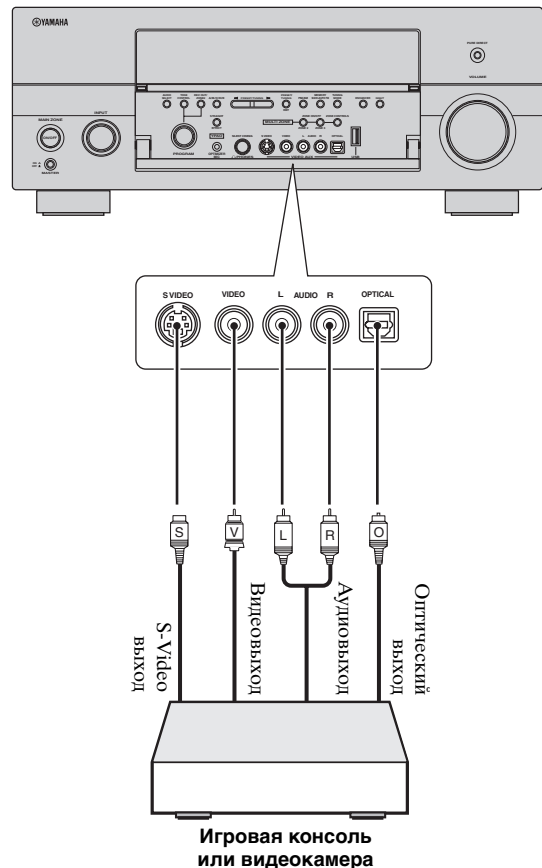

Игровая консоль или видеокamera

Подключение к сети

Для подключения данного аппарата к сети, подключите один конец сетевого кабеля (прямой кабель CAT-5 или выше) к порту NETWORK данного аппарата, и подключите другой конец к одному из портов LAN на маршрутизаторе, поддерживающем серверную функцию DHCP (Dynamic Host Configuration Protocol). На следующей диаграмме показан пример подключения, где данный аппарат подключен к одному из портов LAN на 4-портовом маршрутизаторе. Для прослушивания музыкальных файлов, сохраненных на компьютере и YAMAHA MCX-2000, или доступа к интернет-радио, каждое устройство должно быть соответствующим образом подключено к сети.

Примечание

Если серверная функция DHCP маршрутизатора не срабатывает, требуется сконфигурировать сетевые настройки вручную (смотрите стр. 100).

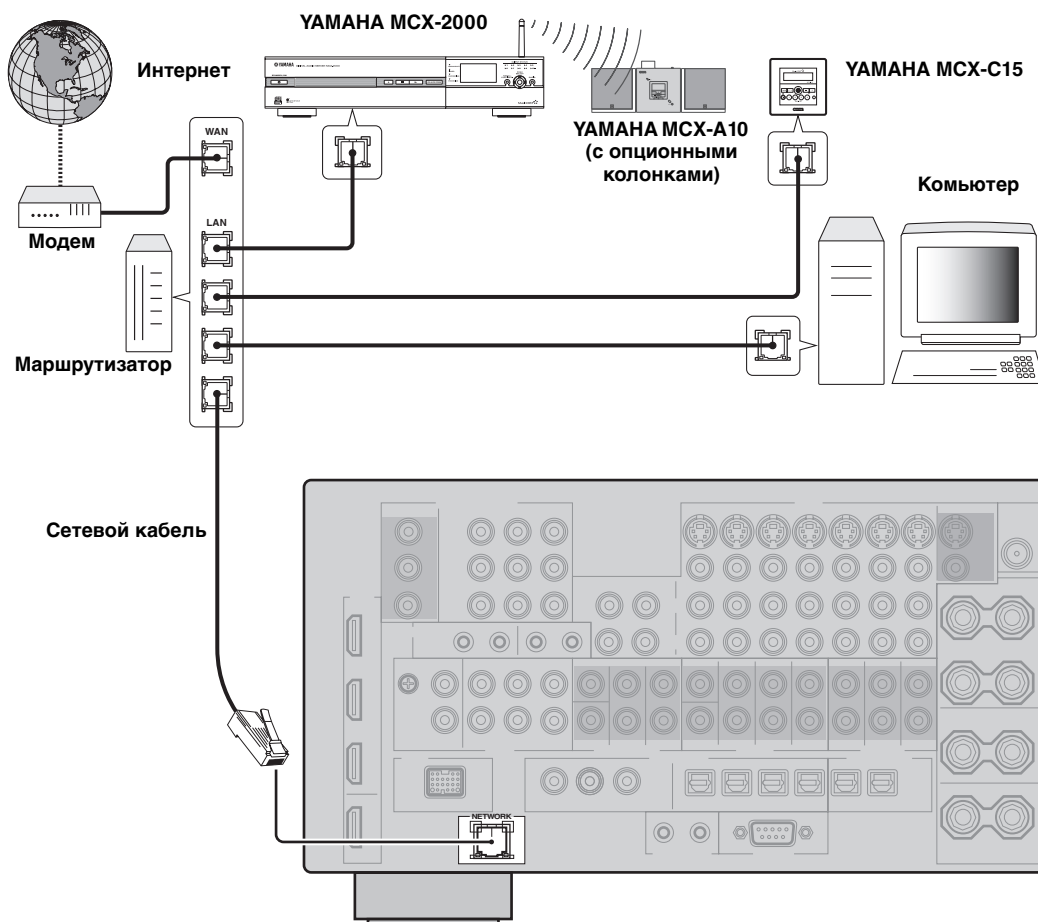

Подключение FM- и AM-антенн

Внутренние FM- и AM-антенны поставляются вместе с данным аппаратом. Подключите каждую антенну надлежащим образом к соответствующим терминалам. Вообще, данные антенны должны обеспечивать достаточно сильный прием сигнала.

Примечания

- Обязательно установите шаг частоты тюнера (только модель для Азии и общая модель) в соответствии с шагом частоты вашего региона (смотрите стр. 127).
- Рамочная AM-антенна должна быть установлена на расстоянии от данного аппарата.
- Рамочная AM-антенна должна всегда оставаться подключенной, даже при подключении внешней AM-антенны к данному аппарату.
- Внешняя антенна, установленная надлежащим образом, принимает радиоволны чище, чем внутренняя антенна. При плохом качестве приема, установите внешнюю антенну. Для получения более подробной информации о внешних антеннах, обратитесь к ближайшему авторизованному дилеру YAMAHA или в сервис центр.

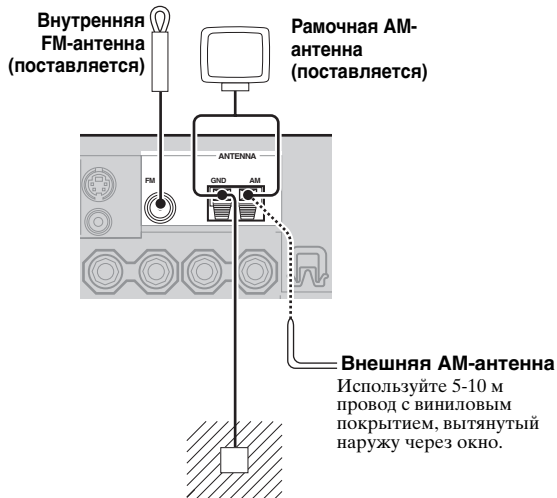

■ Подключение рамочной AM-антенны

1 Установите рамочную AM-антенну.

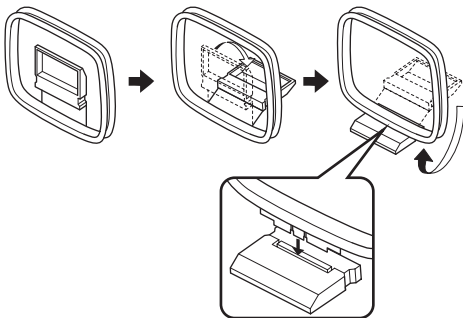

2 Нажмите и удерживайте язычок терминала AM ANT.



3 Вставьте один конец провода рамочной AM-антенны в терминал AM ANT.



4 Опустите язычок терминала AM ANT.

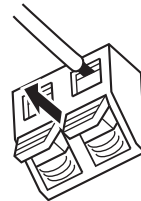

5 Повторяя шаги 2 – 4, подключите другой провод к терминалу GND.



По завершению подключения рамочной AM-антенны к данному аппарату, настройте направление рамочной AM-антенны для оптимального приема при настройке AM-радиостанций (смотрите стр. 56).

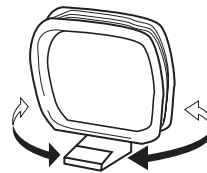

Подключение силового кабеля

■ Подключение силового кабеля переменного тока

ПРЕДУПРЕЖДЕНИЕ

Используйте поставляемый кабель переменного тока. Не используйте другие силовые кабели переменного тока, так как это может вызвать пожар или электрошок.

Вставьте поставляемый силовой кабель переменного тока в терминал переменного тока после завершения всех соединений, затем подключите силовой кабель переменного тока к сети переменного тока.

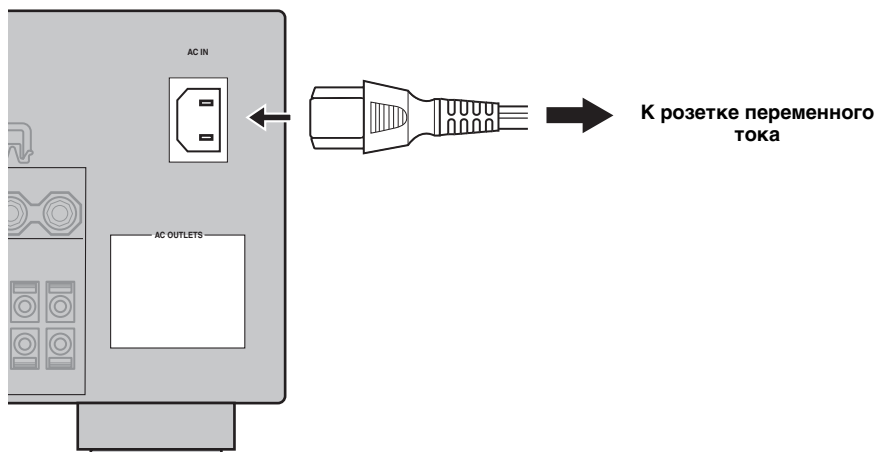

■ VOLTAGE SELECTOR (Только модель для Азии и общая модель)

ПРЕДУПРЕЖДЕНИЕ

Селектор VOLTAGE SELECTOR на задней панели данного аппарата должен быть установлен на местное напряжение ДО подключения силового кабеля к розетке переменного тока. Неправильная установка VOLTAGE SELECTOR может повредить данный аппарат и создать риск возможного пожара.

Поворачивая VOLTAGE SELECTOR по часовой или против часовой стрелки с помощью отвертки, установите его на соответствующую позицию.

Напряжения:

..... 110/120/220/230–240 В переменного тока, 50/60 Гц

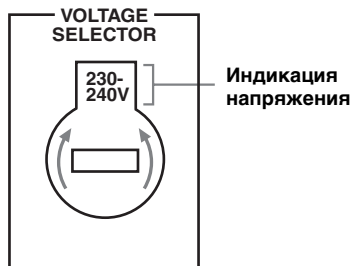

■ AC OUTLET(S) (SWITCHED)

Модели для Соединенного Королевства Великобритании и Северной Ирландии, и Австралии 1 выход
 Модель для Кореи Отсутствует
 Другие модели 2 выхода
 Данный(ые) выход(ы) используются для подачи питания на любые подключенные компоненты. Подключите силовые кабели других компонентов к данному(ым) выходу(ам). Питание на данный(е) выход(ы) подается, когда данный аппарат находится во включенном состоянии. Однако, питание на данный(е) выход(ы) прерывается при отключении данного аппарата. Для информации по максимальному напряжению или общему энергопотреблению компонентов, подключаемых к данному(ым) выходу(ам), смотрите “ТЕХНИЧЕСКИЕ ХАРАКТЕРИСТИКИ” на стр. 146.

Резервная копия памяти

Схема резервной копии памяти предотвращает сохраненные данные от удаления, даже если данный аппарат находится в режиме ожидания. Однако, если силовой кабель отключен от розетки переменного тока, или если подача электроэнергии прервана более чем на одну неделю, сохраненные данные могут быть удалены.

Установка импеданса колонки

ПРЕДУПРЕЖДЕНИЕ

При подключении колонок на 6 ом, установите “SPEAKER IMP.” на “6ΩMIN” ДО использования данного аппарата. Колонки на 4 ом также могут использоваться в качестве фронтальных колонок.

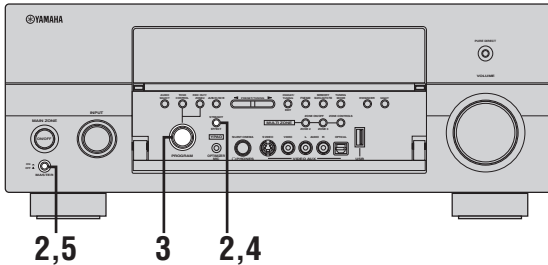

1 Убедитесь, что данный аппарат отключен.

Смотрите стр. 34 о включении или отключении данного аппарата.

2 Нажмите и удерживайте STRAIGHT на фронтальной панели и затем нажмите MASTER ON/OFF внутрь на позицию ON для включения данного аппарата.

Данный аппарат включается, и на дисплее фронтальной панели появляется меню дополнительных настроек.

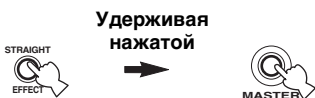

3 Поворачивая селектор PROGRAM на фронтальной панели, выберите “SPEAKER IMP.”

На дисплее фронтальной панели отображается следующий экран.

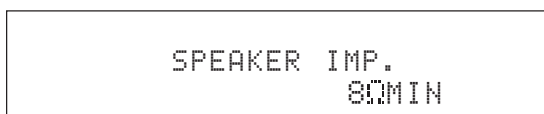

4 Повторно нажимая кнопку STRAIGHT на фронтальной панели, выберите “6ΩMIN”

На дисплее фронтальной панели отображается следующий экран.

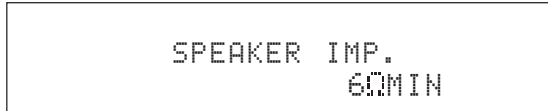

5 Для сохранения новой настройки и отключения данного аппарата, нажмите MASTER ON/OFF на фронтальной панели и установите его наружу на позицию OFF.



Примечание

Выполненная настройка будет работать при следующем включении данного аппарата.

Включение и выключение питания

Когда все подключения завершены, включите питание данного аппарата.

MAIN ZONE ON/OFF

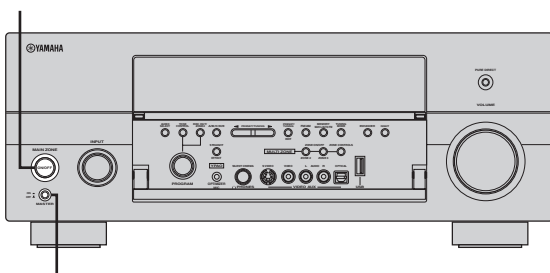

MASTER ON/OFF

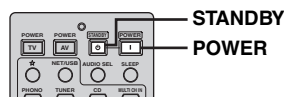

STANDBY

POWER

■ Включение данного аппарата

Для включения данного аппарата, нажмите **MASTER ON/OFF** на фронтальной панели **внутри** на позицию **ON**.

При включении данного аппарата нажатием **MASTER ON/OFF**, включается основная зона.



Фронтальная панель

■ Выключение данного аппарата

Для выключения данного аппарата, снова нажмите **MASTER ON/OFF** на фронтальной панели **наружу** на позицию **OFF**.



Фронтальная панель

Примечания

- **MAIN ZONE ON/OFF** на фронтальной панели, а также кнопки **POWER** и **STANDBY** на пульте ДУ работают только после нажатия **MASTER ON/OFF** **внутри** на позицию **ON**.
- Как обычно, рекомендуется отключать данный аппарат, установив его в режим ожидания.

■ Включение основной зоны от режима ожидания

Нажмите **MAIN ZONE ON/OFF** на фронтальной панели (или кнопку **POWER** на пульте ДУ) для включения **основной зоны**.

MAIN ZONE



Фронтальная панель

или



Пульт ДУ

■ Установка основной зоны в режим ожидания

Нажмите **MAIN ZONE ON/OFF** на фронтальной панели (или кнопку **STANDBY** на пульте ДУ) для установки **основной зоны** в режим ожидания.

MAIN ZONE



Фронтальная панель

или



Пульт ДУ

АВТОМАТИЧЕСКАЯ НАСТРОЙКА (AUTO SETUP)

Данный аппарат содержит технологию YPAO (YAMAHA Parametric Room Acoustic Optimizer), позволяющую избежать хлопотливый процесс настройки колонок с прослушиванием, и помогающую автоматически выполнить высокоточные настройки звучания. Поставляемый микрофон оптимизатора собирает и данный аппарат анализирует звучание от колонок в вашей непосредственной среде прослушивания.

Использование Auto Setup

При подключении поставляемого микрофона оптимизатора к гнезду OPTIMIZER MIC на фронтальной панели и после его установки в подходящем месте в комнате для прослушивания, запустите “Auto Setup” на экране графического интерфейса пользователя.

Примечания

- Подключите видеоскрин для запуска “Auto Setup” (смотрите стр. 23).
- Помните, что громкие тестовые тональные звуки во время процедуры “Auto Setup” являются обычным явлением.
- Для достижения наилучшего результата, во время процедуры “Auto Setup”, комната должна быть максимально тихой. При слишком большом внешнем шуме, результаты могут быть неудовлетворительными.



- При возникновении ошибки во время процедуры “Auto Setup” или при появлении сообщения об ошибке или предупреждения на экране графического интерфейса пользователя или дисплее фронтальной панели, смотрите раздел “Auto Setup” в “ВОЗМОЖНЫЕ НЕИСПРАВНОСТИ И СПОСОБЫ ИХ УСТРАНЕНИЯ” на стр. 138 и 139, где приведен полный список сообщений об ошибках и предупреждений и соответствующие шаги по исправлению.
- Исходная настройка для каждого параметра выделена жирным.
- Если можно настроить уровень громкости и частоту перехода сабвуфера, установите уровень громкости на половину (или немного ниже) и установите частоту перехода на максимум.

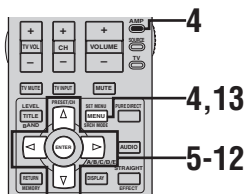

- 1 Подключите поставляемый микрофон оптимизатора к гнезду OPTIMIZER MIC на фронтальной панели.

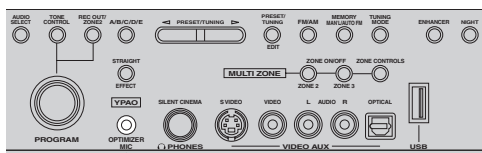

Всенаправленный микрофон

- 2 Установите микрофон оптимизатора на обычном месте прослушивания на ровной поверхности и направьте всенаправленную головку микрофона вверх.

Микрофон оптимизатора

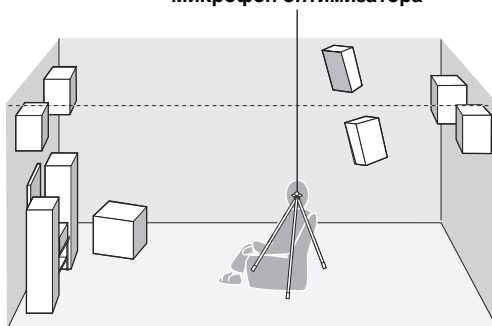

Для фиксации микрофона на одинаковой высоте, на какой находятся ваши уши в сидячем положении во время прослушивания, рекомендуется использовать треножник (др.). Микрофон оптимизатора можно закрепить на треножнике (др.) с помощью шурупа диаметром 6 мм.

3 Перед началом операций Auto Setup, проверьте следующие моменты.

- Колонки правильно подключены.
- Поставляемый микрофон оптимизатора подключен к данному аппарату и правильно расположен.
- Наушники отсоединены от данного аппарата.
- В комнате достаточно тихо.
- Видеоэкран, подключенный к данному аппарату, включен.

4 Установите селектор режима управления на AMP и затем нажмите SET MENU и включите экран графического интерфейса пользователя. На видеоэкране отображается экран графического интерфейса пользователя.

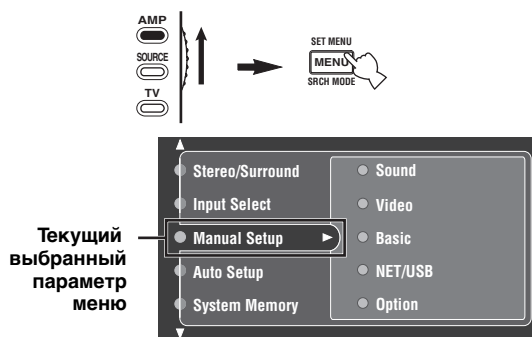

5 Повторно нажимая кнопку Δ / ∇ и затем кнопку \triangleright , выберите параметр "Auto Setup". Выбирается "Setup Menu" в качестве текущего выбранного параметра меню.

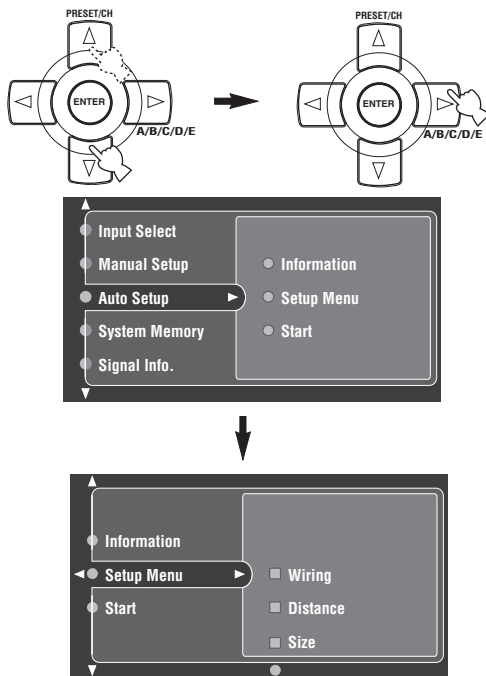

6 Нажав кнопку \triangleright , войдите в "Setup Menu"?

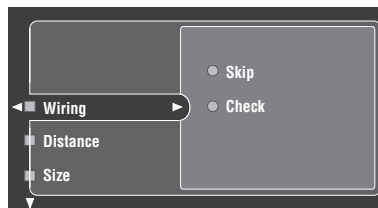

7 Повторно нажимая Δ / ∇ , выберите "Wiring", "Distance", "Size", "Equalizing", или "Level", и затем нажмите \triangleright для установки выбранного параметра.

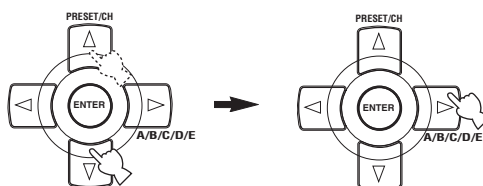

8 Повторно нажимая Δ / ∇ , выберите нужный параметр, и затем нажмите ENTER для подтверждения выбора.

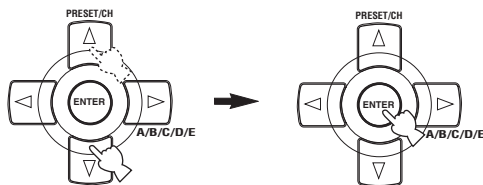

9 Повторяйте шаги 7 и 8 для установки всех нужных параметров.

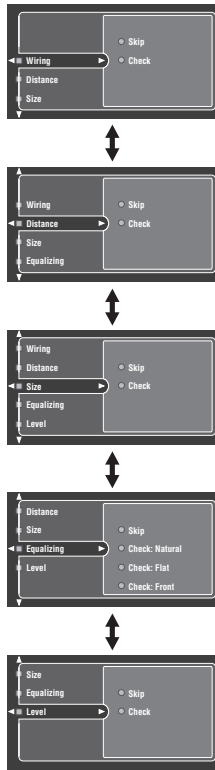

Данный аппарат выполняет следующие проверки:

Wiring (Подключение колонок)

Проверяет подключенные колонки и полярность каждой колонки.

Distance (Расстояние колонок)

Измеряет расстояние каждой колонки от места слушателя и настраивает время каждой колонки.

Size (Размер колонок)

Проверяет частотную характеристику каждой колонки и устанавливает соответствующий уровень низкочастотного перехода для каждого канала.

Выбор: **Check**, Skip

- Выберите “Check” для автоматической проверки и настройки параметра.
- Выберите “Skip” для пропуска параметра без выполнения настроек.

Equalizing (Уровень параметрического эквалайзера)

Настраивает частоту и уровень параметрического эквалайзера каждого канала для снижения разницы между каналами и создания единого звукового поля. Это особенно важно при использовании колонок различных производителей и размеров для некоторых каналов, или для комнаты с особенными звуковыми характеристиками. В дополнение, частотная характеристика каждого канала настраивается в соответствии со звучанием, выводимым от фронтальных колонок.

Выбор: **Check:Natural**, Check:Flat, Check:Front, Skip

- Выберите “Check:Natural” для уравнивания частотной характеристики всех колонок, с меньшим акцентом высоких частот. Рекомендуется, когда звучание параметра “Check:Flat” звучит чуть жестко.
- Выберите “Check:Flat” для уравнивания частотной характеристики всех колонок. Рекомендуется, когда все колонки имеют одинаковое качество звучания.
- Выберите “Check:Front” для настройки частотной характеристики каждой колонки в соответствии со звучанием фронтальных колонок. Рекомендуется, если фронтальные колонки более лучшего качества по сравнению с другими колонками.
- Выберите “Skip” для пропуска выбранного параметра без выполнения настроек.

Level (Уровень громкости)

Проверяет и настраивает уровень громкости каждой колонки.

Выбор: **Check**, Skip

- Выберите “Check” для автоматической проверки и настройки данного параметра.
- Выберите “Skip” для пропуска данного параметра без выполнения настроек.

10 По завершению выбора нужных настроек для каждого параметра, нажмите **<** для возврата на предыдущий уровень меню, и затем нажмите **∇** для выбора “Start”



11 Нажмите ENTER для запуска процедуры настройки.

Данный аппарат начинает процедуру автонастройки. Во время процедуры автонастройки, каждая колонка воспроизводит громкие тестовые тональные сигналы. Во время процедуры настройки, на экране графического интерфейса пользователя отображается “Measuring...”. Во время выполнения процедуры автонастройки на данном аппарате, рекомендуется выйти из комнаты. Время, необходимое для процедуры автонастройки, зависит от среды комнаты для прослушивания и подключенной колонки (от 30 секунд до 3 минут).

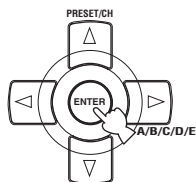

- Для остановки процедуры Auto Setup и установки данного аппарата в режим паузы, нажмите одну из курсорных кнопок (Δ / ▽ / ◀ / ▶) или ENTER. В режиме паузы, нажмите Δ для возобновления процедуры, и ◀ для отмены процедуры Auto Setup.
- При отображении сообщения об ошибке и остановке данного аппарата во время процедуры настройки, смотрите раздел “Auto Setup” в “ВОЗМОЖНЫЕ НЕИСПРАВНОСТИ И СПОСОБЫ ИХ УСТРАНЕНИЯ” на стр. 138, и после выполнения исправляющих шагов, возобновите процедуру Auto Setup.

12 Как только все параметры установлены, на экране графического интерфейса пользователя отображается следующий экран.

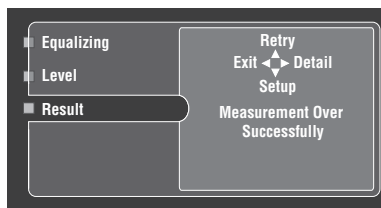

- Нажмите ▽ и выберите “Setup” для установки измеренных значений.
- Нажмите Δ и выберите “Retry” для возобновления процедуры Auto Setup.
- Нажмите ▷ и выберите “Detail” для просмотра информации о результатах измерений и предупреждений. Более подробно о предупреждениях, смотрите раздел “Auto Setup” в “ВОЗМОЖНЫЕ НЕИСПРАВНОСТИ И СПОСОБЫ ИХ УСТРАНЕНИЯ” на стр. 138.
- Нажмите ◀ и выберите “Exit” для выхода из процедуры Auto Setup. При выборе “Exit”, на экране отображается “Don’t Setup?”. Для установки измеренных значений и выхода, выберите “Yes”. Для отмены настроек и выхода, выберите “No”.



При неудовлетворительных результатах или если нужно настроить каждый параметр вручную, настройте параметры в “Basic” (смотрите стр. 95).

Примечания

- При замене колонок, изменении расположения колонок, или изменении среды прослушивания, для выверки системы, снова запустите “Auto Setup”.
- Расстояние, отображенное в результатах для “Distance”, может быть длинее, чем настоящее расстояние, в зависимости от характеристик сабвуфера.
- В результатах для “Equalizing”, для более точных настроек, можно настроить различные значения для одинакового диапазона.

13 Для выхода из экрана графического интерфейса пользователя, нажмите SET MENU.



Примечания

- После завершения процедуры “Auto Setup”, обязательно отключите микрофон оптимизатора.
- Микрофон оптимизатора чувствителен к теплу. Храните его вдали от прямого попадания солнечных лучей и не располагайте его на данном аппарате.

■ Просмотр результатов автонастройки

Данная функция используется для просмотра результатов автонастройки.

1 Установите селектор режима управления на AMP и затем нажмите SET MENU и включите экран графического интерфейса пользователя.

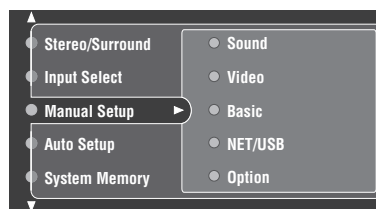
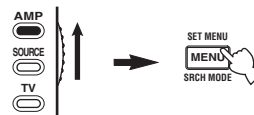

2 Повторно нажимая кнопку Δ / ∇ и затем кнопку \triangleright , выберите параметр “Auto Setup”:

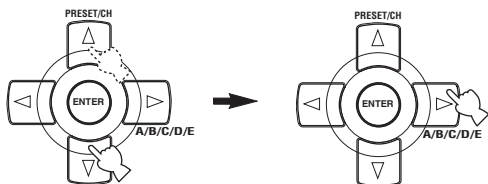

3 Нажимая кнопку Δ , выберите режим “Information”:



4 Нажмите \triangleright и затем повторно нажимайте ∇ и выберите нужный параметр для проверки.

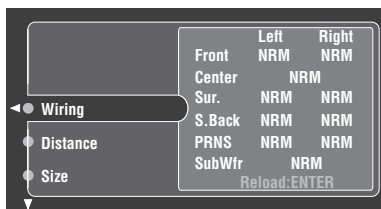
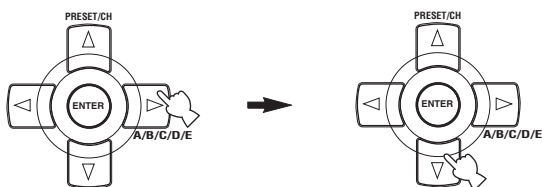

Wiring (Подключение колонок)

Отображает полярность каждой подключенной колонки.

- При нормальной полярности подключенной колонки, отображается “NRM”;
- При обратной полярности подключенной колонки, отображается “REV”.

Примечание

Если к соответствующему каналу колонки не подключена колонка, отображается “---”.

Distance (Расстояние колонок)

Отображает расстояние колонок от места слушателя. Нажимайте \triangleleft / \triangleright для переключения параметра для отображения значения расстояния каждой колонки.

Примечание

Если к соответствующему каналу колонки не подключена колонка, отображается “---”.

Size (Размер колонок)

Отображает размер подключенных колонок. В нижней части меню отображается частота перехода басов (“Cross”).

- Если подключенная колонка может эффективно воспроизводить низкочастотные сигналы, отображается “LRG”;
- Если подключенная колонка не может эффективно воспроизводить низкочастотные сигналы, отображается “SML”.

Примечание

Если к соответствующему каналу колонки не подключена колонка, отображается “---”.

Equalizing (Выравнивание колонок)

Отображает результаты настройки частотных характеристик каждой подключенной колонки.

Примечание

Если к соответствующему каналу колонки не подключена колонка, отображается серая линия.

Level (Уровень громкости)

Отображает уровень громкости подключенных колонок.

Примечание

Если к соответствующему каналу колонки не подключена колонка, отображается серая линия.

ВОСПРОИЗВЕДЕНИЕ

ПРЕДУПРЕЖДЕНИЕ

При воспроизведении CD-дисков, закодированных по системе DTS, нужно соблюдать предельную предосторожность. При воспроизведении CD-диска, закодированного по DTS, на CD-проигрывателе, не поддерживающем DTS, будет слышаться только нежелательный шум, который может повредить колонки. Убедитесь, поддерживает ли CD-проигрыватель CD-диски, закодированные по DTS. Также, проверьте уровень выходного звучания CD-проигрывателя до начала воспроизведения CD-диска, закодированного по DTS.



Для воспроизведения CD-дисков, закодированных по системе DTS, во время использования цифрового аудиоподключения, установите "Decoder Mode" в "Input Select" на "DTS" до начала воспроизведения (смотрите стр. 87).

Основная процедура

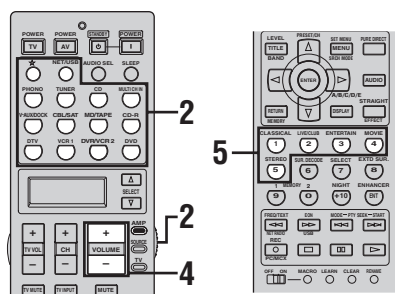
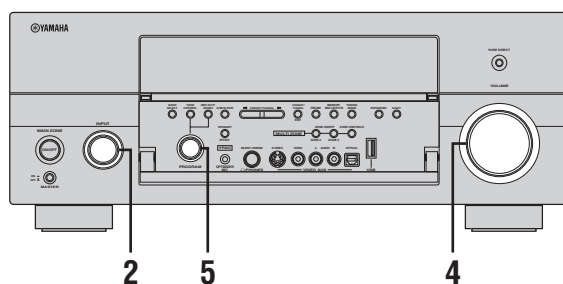

- 2 Поворачивая селектор INPUT на фронтальной панели (или установив селектор режима управления на AMP и затем нажав одну из селекторных кнопок источника на пульте ДУ), выберите нужный источник.



или

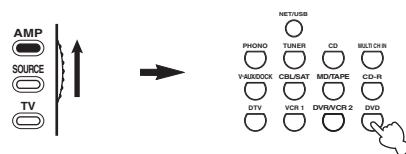

Пульт ДУ

На дисплее фронтальной панели и на экране коротких сообщений на несколько секунд отображается наименование текущего выбранного источника приема.

Доступные источники приема

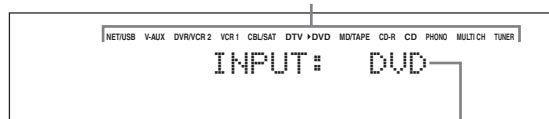

Текущий выбранный источник приема

- 1 Включите видеозэкран, подключенный к данному аппарату.



- Данным аппаратом можно управлять с помощью экрана графического интерфейса пользователя (GUI). Смотрите стр. 44 для более подробной информации.
- Можно включать или выключать экраны коротких сообщений на видеозэкране. Смотрите стр. 94 для более подробной информации.

3 Начните воспроизведение на выбранном компоненте-источнике или выберите радиостанцию.

- Смотрите инструкцию по эксплуатации, приложенную к компоненту-источнику.
- Смотрите стр. 56 для инструкций по настройке.

4 Поворачивая VOLUME на фронтальной панели (или нажимая кнопку VOLUME +/- на пульте ДУ), настройте желаемый уровень громкости.

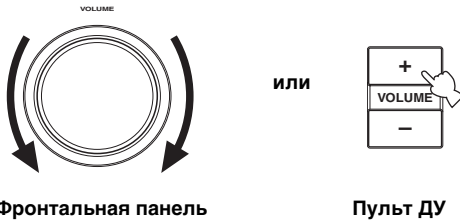

Смотрите стр. 53 для настройки уровня звучания каждой колонки.

5 Поворачивая селектор PROGRAM на фронтальной панели (или повторно нажимая одну из селекторных кнопок программ звукового поля на пульте ДУ), выберите нужную программу звукового поля.

Наименование выбранной программы звукового поля отображается на дисплее фронтальной панели и экране коротких сообщений. Смотрите стр. 47 для подробной информации о программах звукового поля.



Категория текущей выбранной программы звукового поля

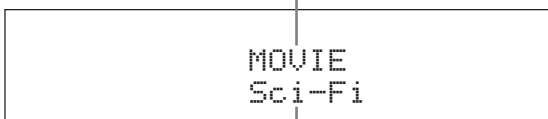

Текущая выбранная программа звукового поля

Примечание

Невозможно выбрать программы звукового поля и режим Compressed Music Enhancer при выборе компонента, подключенного к гнездам MULTI CH INPUT, в качестве источника (смотрите стр. 43) и установке селектора аудиовходного гнезда на "ANALOG" (смотрите стр. 42).



- При выборе программы звукового поля, основывайтесь на собственном вкусе прослушивания, а не только на самих наименованиях программ.
- При выборе источника поступающего сигнала, данный аппарат автоматически выбирает программу звукового поля, использованную в последний раз для соответствующего источника приема.

Руководство к содержанию

| Если вы хотите... | Смотрите стр. |
|---------------------------------------------------------------------------|---------------|
| Прослушать чистое высокочастотное стереофоническое звучание | 52 |
| Настроить тональное качество центральной колонки | 52 |
| Прослушать сжатые музыкальные источники с усиленным звучанием | 54 |
| Отредактировать параметры программ звукового поля | 79 |
| Прослушать источники с широким динамическим диапазоном в ночное время | 55 |
| Использовать наушники | 43 |
| Прослушать многоканальные источники в 2-канальном стереофоническом режиме | 53 |
| Выбрать декодер для воспроизведения источников | 75 |
| Автоматически установить данный аппарат в режим ожидания | 45 |

Выбор аудиовходных гнезд (AUDIO SELECT)

Данный аппарат оборудован разнообразными входными гнездами. Данная функция (селектор аудиовходного гнезда) используется для переключения входного гнезда источника, если для источника используется более чем одно гнездо.



- В большинстве случаев, рекомендуется установить селектор аудиовходного гнезда на "AUTO".
- Можно установить селектор аудиовходного гнезда по умолчанию с помощью параметра "Audio Select" в "Option" (смотрите стр. 105).
- Также можно выбрать установку селектора аудиовходного гнезда в "Audio Select" в "Input Select" (смотрите стр. 87).

1 Поворачивая селектор INPUT на фронтальной панели (или нажав одну из селекторных кнопок источника на пульте ДУ), выберите нужный источник приема.

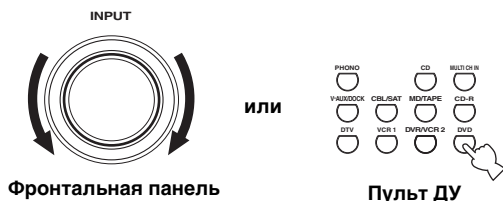

- AUTO** Автоматический выбор поступающего сигнала в следующем порядке:
(1)HDMI
(2)Цифровые сигналы
(3)Аналоговые сигналы
- HDMI** Выбор только сигналов HDMI. Звучание отсутствует при отсутствии поступающих сигналов HDMI.
- COAX/OPT** Автоматический выбор поступающего сигнала в следующем порядке:
(1)Цифровые сигналы, поступающие на гнездо COAXIAL.
(2)Цифровые сигналы, поступающие на гнездо OPTICAL.
Звучание отсутствует при отсутствии поступающих сигналов.
- ANALOG** Выбор только аналоговых сигналов. Звучание отсутствует при отсутствии поступающих аналоговых сигналов.

Примечание

Данная функция недоступна, если не установлено цифровое входное гнездо (OPTICAL, COAXIAL и HDMI). Для переназначения соответствующего входного гнезда, воспользуйтесь "I/O Assignment" в "Input Select" (смотрите стр. 87).

2 Повторно нажимая AUDIO SELECT на фронтальной панели (или AUDIO SEL на пульте ДУ), выберите нужную настройку селектора аудиовходного гнезда.

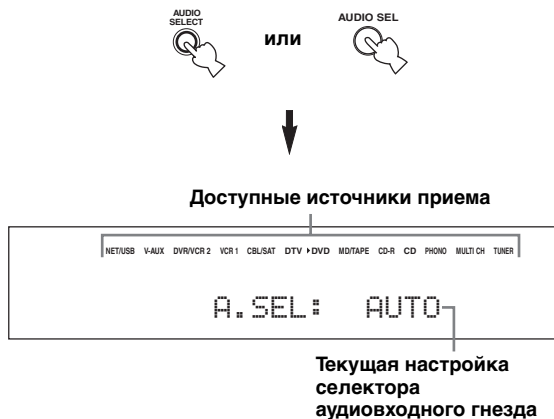

Выбор компонента MULTI CH INPUT

Данная функция используется для выбора компонента, подключенного к гнездам MULTI CH INPUT (смотрите стр. 28), как источника приема.

Поворачивая селектор источника на фронтальной панели, выберите MULTI CH INPUT (или MULTI CH IN на пульте ДУ).



С помощью меню “MULTI CH” в “Input Select” установите параметры для MULTI CH INPUT (смотрите стр. 88).

Примечание

Невозможно выбрать программы звукового поля и режим Compressed Music Enhancer при выборе компонента, подключенного к гнездам MULTI CH INPUT, в качестве источника (смотрите стр. 46) и установке селектора аудиовходного гнезда на “ANALOG” (смотрите стр. 42).

Использование наушников

Подключите пару наушников со штекером стереофонического аналогового кабеля к гнезду PHONES на фронтальной панели.

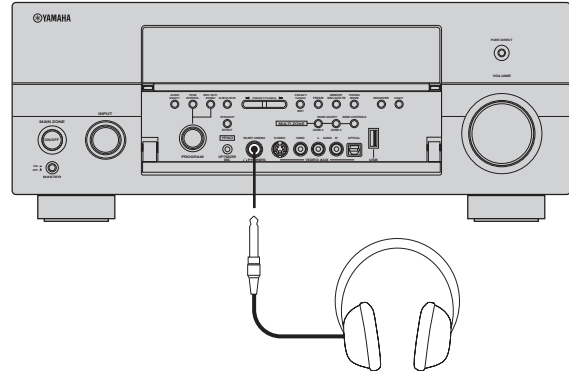

При выборе программы звукового поля, автоматически запускается режим SILENT CINEMA (смотрите стр. 51).

Примечания

- При подключении наушников, выходные сигналы на терминалы колонок отсутствуют.
- При использовании наушников, выводятся сигналы только фронтального Л/П канала.
- Все аудиосигналы форматов Dolby Digital и DTS микшируются с выходом на левый и правый каналы наушников.

Приглушение выводимого звучания

Для приглушения выводимого звучания, нажмите MUTE на пульте ДУ. Для возобновления вывода звучания, снова нажмите кнопку MUTE.



- Для возобновления вывода звучания, можно также повернуть VOLUME на фронтальной панели или нажать VOLUME +/-.
- Уровень приглушения можно настроить с помощью параметра “Muting Type” в “Sound” (смотрите стр. 91).
- При приглушении звучания, на дисплее фронтальной панели мигает индикатор MUTE, и он отключается при возобновлении вывода звучания.

Управление функциями усилителя данного аппарата с помощью экрана графического интерфейса пользователя (GUI)

Данный аппарат оборудован усовершенствованным экраном графического интерфейса пользователя (GUI), помогающим в управлении функцией усилителя данного аппарата. С помощью экрана графического интерфейса пользователя, можно просматривать информацию о поступающих сигналах и состоянии данного аппарата. Также, с помощью экрана графического интерфейса пользователя, можно настроить данный аппарат (смотрите стр. 78).

■ Параметры экрана графического интерфейса пользователя

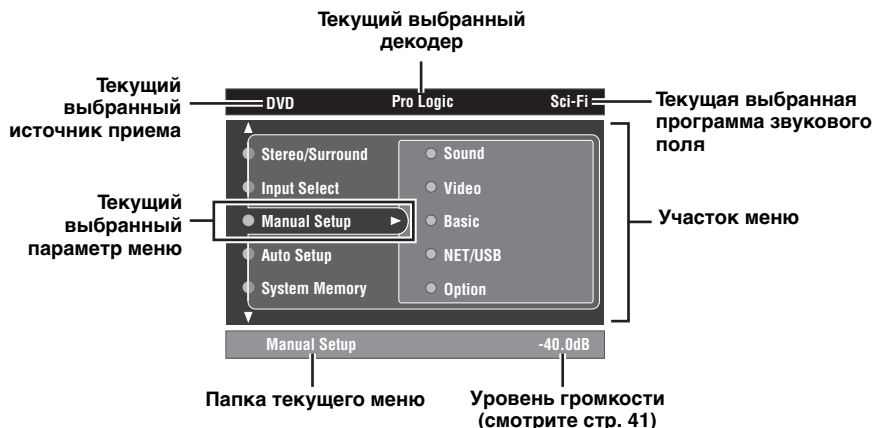

- При управлении данным аппаратом с помощью экрана графического интерфейса пользователя, установите селектор режима управления на AMP.
- Смотрите стр. 78 для подробной информации о содержании участка меню.
- Данный аппарат хранит ранее выбранный экран графического интерфейса пользователя.

■ Основные органы управления для экрана графического интерфейса пользователя

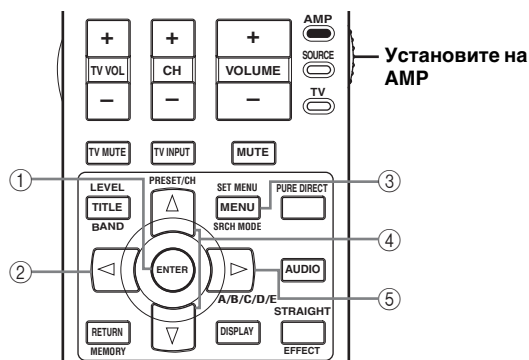

① ENTER

Нажмите для выбора текущего выбранного параметра меню и перехода на следующий уровень меню.

② Курсор ◀

Нажмите для возврата на предыдущий уровень меню.

③ SET MENU

Нажмите для отображения или отключения экрана графического интерфейса пользователя.

④ Курсор ▲ / ▽

Нажмите для выбора параметра на текущем уровне меню.

⑤ Курсор ▶

Нажмите для выбора текущего выбранного параметра меню и перехода на следующий уровень меню.

Воспроизведение видеосигналов в качестве фона для аудиосигнала

Вы можете скомбинировать видеокартинку от видеосигнала и звучание от аудиосигнала. Например, вы можете прослушивать классическую музыку, и в то же время просматривать прекрасный пейзаж от видеосигнала на видеоэкране.

Нажимая селекторные кнопки источника на пульте ДУ, выберите видеосигнал, и затем аудиосигнал.

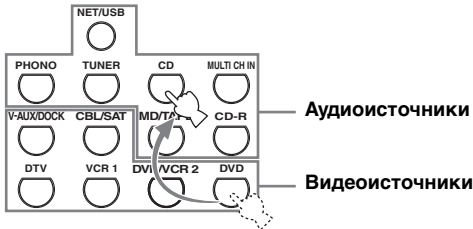

Установите параметр "BGV" в меню "MULTI CH" на нужную настройку и выберите нужный видеосигнал для фона из источников MULTI CH INPUT (смотрите стр. 88).

Применение таймера сна

Данная функция позволяет автоматически устанавливать основную зону в режим ожидания после определенного промежутка времени. Таймер сна полезен, когда вы ложитесь спать, в то время как данный аппарат воспроизводит или производит запись с источника. Таймер сна также автоматически отключает любые внешние компоненты, подключенные к AC OUTLET(S) (смотрите стр. 32).

1 Для выбора желаемого источника приема, нажмите одну из селекторных кнопок источника на пульте ДУ.

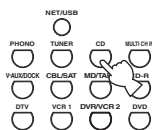

2 Начните воспроизведение на выбранном компоненте-источнике или выберите радиостанцию.

Смотрите инструкцию по эксплуатации, приложенную к компоненту-источнику. Смотрите стр. 56 для инструкций по настройке.

3 Повторно нажимая кнопку SLEEP на пульте ДУ, установите количество времени. С каждым нажатием кнопки SLEEP, индикации на дисплее фронтальной панели переключаются следующим образом.

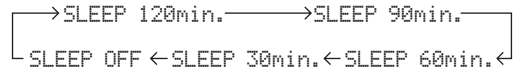

Во время переключения временных промежутков таймера сна, мигает индикация SLEEP. После установки таймера сна, на дисплее фронтальной панели загорается индикация SLEEP, и дисплей возвращается на выбранную программу звукового поля.

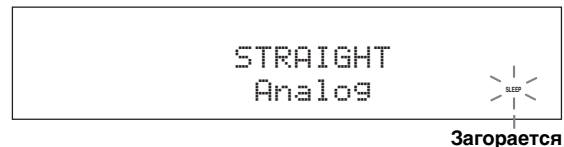
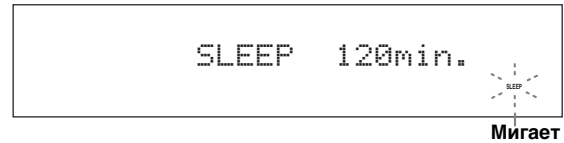

Отмена таймера сна

Повторно нажимайте SLEEP на пульте ДУ до отображения "SLEEP OFF" на дисплее фронтальной панели.

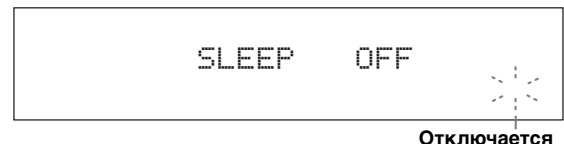

Отключается индикатор SLEEP, и на дисплее фронтальной панели через несколько секунд отключается "SLEEP OFF".

Вы можете также отменить таймер сна, нажав кнопку STANDBY на пульте ДУ (или кнопку MAIN ZONE ON/OFF на фронтальной панели), и установив основную зону в режим ожидания.

ПРОГРАММЫ ЗВУКОВОГО ПОЛЯ

Данный аппарат оборудован различными точными цифровыми декодерами, позволяя прослушивать многоканальное воспроизведение от почти любого стереофонического или многоканального источника. Данный аппарат также оборудован чипом YAMAHA для цифровой обработки звукового поля (DSP), содержащий различные программы звукового поля, которые могут быть использованы для улучшения звучания.



- При установке параметра “Decoder Mode” в “Input Select” на “Auto”, данный аппарат выбирает соответствующий цифровой декодер в соответствии с поступающим сигналом.
- Режимы YAMAHA CINEMA DSP совместимы со всеми источниками форматов Dolby Digital, DTS и Dolby Surround.
- Основываясь на точных данных, собранных в существующих концертных залах, музыкальных пространствах, кинотеатрах и т.д., программы звукового поля YAMAHA HiFi DSP позволяют воспроизводить среду существующих акустических пространств. Таким образом, вы можете почувствовать разницу в силе отражений, исходящих спереди, сзади, слева и справа.
- С помощью экрана графического интерфейса пользователя можно выбрать программы звукового поля и настроить параметры. Смотрите стр. 79 для подробной информации.

Выбор программ звукового поля

Примечания

- При выборе источника поступающего сигнала, данный аппарат автоматически выбирает программу звукового поля, использованную в последний раз для соответствующего источника приема.
- Невозможно выбрать программы звукового поля при выборе компонента, подключенного к гнездам MULTI CH INPUT, в качестве источника (смотрите стр. 43) и установке селектора аудиовходного гнезда на “ANALOG” (смотрите стр. 42).
- При воспроизведении источников DSD с помощью любой программы звукового поля, данный аппарат преобразовывает сигналы DSD на сигналы PCM и затем применяет выбранную программу.
- При воспроизведении источников DTS 96/24 с помощью любой программы звукового поля, данный аппарат использует выбранную программу без запуска декодера DTS 96/24.
- Сигналы с частотой стробирования, превышающей 48 кГц, преобразовываются в сигналы с частотой стробирования 48 кГц или меньше, и затем применяются программы звукового поля.



С помощью экрана графического интерфейса пользователя можно выбрать нужные программы звукового поля и настройки параметров. Смотрите стр. 79 для подробной информации.

■ Операции фронтальной панели

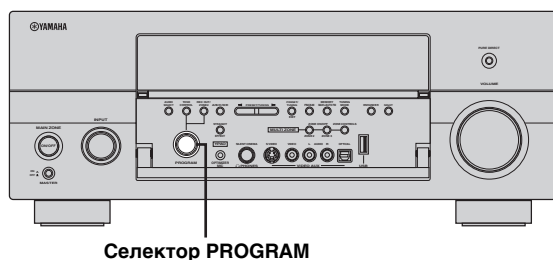

■ Операции пульта ДУ

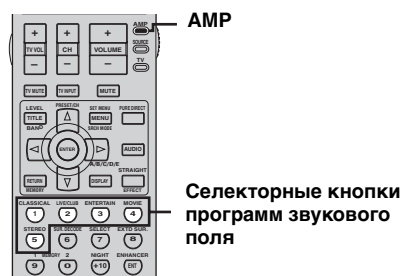

Поверните селектор PROGRAM на фронтальной панели.

Наименование выбранной программы звукового поля отображается на дисплее фронтальной панели и экране коротких сообщений.

Установите селектор режима управления на AMP и затем повторно нажимайте одну из селекторных кнопок программы звукового поля на пульте ДУ.

Наименование выбранной программы звукового поля отображается на дисплее фронтальной панели и экране коротких сообщений.

Описание программ звукового поля



При выборе программы звукового поля, основывайтесь на собственном вкусе прослушивания, а не только на самих наименованиях программ и т.д.



| Кнопка пульта ДУ | Категория программы | Название программы | Созданные звуковые поля (смотрите стр. 13) | CINEMA DSP или HiFi DSP |
|----------------------------------------------------------------------------------------------------------------------------------------------------------------------------------------------------------------------------------------------------------------------------------------------------------------------------------------------------------------------------------------------------------------------------------------------------|-------------------------------|-----------------------------------|--------------------------------------------|-------------------------|
| | MOVIE | Sci-Fi | | CINEMA DSP |
| Данная программа чисто воспроизводит диалоги и звуковые эффекты самых последних форм звуковых сигналов кинофильмов из жанра фантастики, таким образом создавая широкое и увеличивающееся кинематическое пространство в тишине. Вы можете насладиться виртуально-пространственным звуковым полем фантастических кинофильмов, закодированных по системе Dolby Surround, Dolby Digital и DTS, и использующих наиболее усовершенствованные технологии. | | | | |
| DSP Level Init. Delay | Room Size Sur. Init. Delay | Sur. Room Size SB. Init. Delay | SB Room Size Dialogue Lift | |
| Доступные параметры звукового поля (смотрите стр. 80) | | | Описание программы | |

■ Для музыкальных аудиоисточников



Для музыкальных аудиоисточников, рекомендуется использовать режим Pure Direct (смотрите стр. 52), режим "STRAIGHT" (смотрите стр. 51) или режим декодирования окружающего звучания (смотрите стр. 75).



| | | | | |
|------------------------------------------------------------------------------------------------------------------------------------------------------------------------------------------------------|-----------------------|--------------------------|---------------|----------|
| | CLASSICAL | Hall in Munich | | HiFi DSP |
| Это большой концертный зал веерной формы приблизительно на 2500 мест. Почти весь интерьер изготовлен из дерева. Относительно малое отражение от стен, и звучание распространяется хорошо и красиво. | | | | |
| DSP Level Init. Delay | Room Size Liveness | Dialogue Lift | | |
| | CLASSICAL | Hall in Vienna | | HiFi DSP |
| Классический концертный зал типа "обувной коробки" примерно на 1700 мест. Колонны и резьба орнаментов воспроизводят предельно сложные отражения, выдавая очень полное богатое звучание. | | | | |
| DSP Level Init. Delay | Room Size Liveness | Dialogue Lift | | |
| | CLASSICAL | Hall in Amsterdam | | HiFi DSP |
| Большой концертный зал типа "обувной коробки" на 2200 мест в Амстердаме. Имеет округлую сцену с сиденьями, расположенными за сценой. | | | | |
| DSP Level Init. Delay | Room Size Liveness | Dialogue Lift | | |
| | CLASSICAL | Church in Freiburg | | HiFi DSP |
| Данная программа воспроизводит акустическую среду большой церкви на юге Германии. Очень длинная задержка реверберации и малые ранние реверберации по сравнению с другими программами звукового поля. | | | | |
| DSP Level Init. Delay | Liveness Rev. Time | Rev. Delay Rev. Level | Dialogue Lift | |



| | | | | |
|------------------------------------------------------------------------------------------------------------------------------------------------------------------------------------------------------------------|-------------------------------------|----------------------------------------|-----------------------------------------------------------------------------------|-----------------|
|  | CLASSICAL | Chamber |  | HiFi DSP |
| <p>Данная программа воспроизводит относительно широкое пространство с высоким потолком, как в приемном зале дворца. Предоставляет приятные реверберации, подходящие для изысканной музыки и камерной музыки.</p> | | | | |
| DSP Level Init. Delay | Liveness Rev. Time | Rev. Delay Rev. Level | Dialogue Lift | |

| | | | | |
|------------------------------------------------------------------------------------------------------------------------------------------------------------------------------------------------------|-------------------------------------|----------------------|-----------------------------------------------------------------------------------|-----------------|
|  | LIVE/CLUB | Village Vanguard |  | HiFi DSP |
| <p>Традиционный джаз-клуб в Нью-Йорке на 7-й Авеню. Эта комната имеет низкий потолок, и “сцена” расположена в углу комнаты. Данная программа воспроизводит имитацию чувства “близости к музыке”.</p> | | | | |
| DSP Level Init. Delay | Room Size Liveness | Dialogue Lift | | |

| | | | | |
|---------------------------------------------------------------------------------------------------------------------------------------|-------------------------------------|---------------------------------------|-----------------------------------------------------------------------------------|-----------------|
|  | LIVE/CLUB | Warehouse Loft |  | HiFi DSP |
| <p>Данная программа копирует пространство, окруженное бетоном. Энергичное звуковое поле с относительно четким отражением от стен.</p> | | | | |
| DSP Level Init. Delay | Room Size Liveness | Rev. Time Rev. Delay | Rev. Level Dialogue Lift | |

| | | | | |
|-------------------------------------------------------------------------------------------------------------------------------------------------------------------------------------------------------|-------------------------------------|----------------------|-----------------------------------------------------------------------------------|-----------------|
|  | LIVE/CLUB | Cellar Club |  | HiFi DSP |
| <p>Данная программа воспроизводит атмосферу живого дома с низким потолком и уютной атмосферой. Реалистичное, живое звуковое поле с мощным звуком, с местом слушателя в переднем ряду малой сцены.</p> | | | | |
| DSP Level Init. Delay | Room Size Liveness | Dialogue Lift | | |

| | | | | |
|-----------------------------------------------------------------------------------------------------------------------------------------------------------------------------------------------------------|-------------------------------------|---------------------------------------|------------------------------------------------------------------------------------|-----------------|
|  | LIVE/CLUB | The Roxy Theatre |  | HiFi DSP |
| <p>Идеальная программа для живой, динамичной рок-музыки. Данные для данной программы были записаны в самом жарком рок-клубе Лос-Анжелеса. Виртуальное место слушателя в центральной левой части зала.</p> | | | | |
| DSP Level Init. Delay | Room Size Liveness | Rev. Time Rev. Delay | Rev. Level Dialogue Lift | |

| | | | | |
|----------------------------------------------------------------------------------------------------------------------------------------------------------------------------------------------------|-------------------------------------|----------------------|-------------------------------------------------------------------------------------|-----------------|
|  | LIVE/CLUB | The Bottom Line |  | HiFi DSP |
| <p>Это звуковое поле передней сцены в The Bottom Line, знаменитом джаз-клубе Нью-Йорка. Места на 300 человек слева направо, со звуковым полем, обеспечивающим реальное и вибрирующее звучание.</p> | | | | |
| DSP Level Init. Delay | Room Size Liveness | Dialogue Lift | | |

■ Для различных источников

Примечание

Доступные параметры звукового поля и созданные звуковые поля различаются в зависимости от источника и настроек данного аппарата.

| | | | | |
|--------------------------------------------------------------------------------------------------------------------------------------------------------------------------------------------------------------------------------------------------------------------------------------------------------------------------------------------------------------------------|---------------------------------------------|-------------------------------------------------|-------------------------------------------------------------------------------------|-------------------|
|  | ENTERTAINMENT | Sports |  | CINEMA DSP |
| <p>Данная программа позволяет слушателям прослушивать очень живые стереофонические спортивные трансляции и различные студийные программы. Для спортивных трансляций, голоса комментатора и спортивного журналиста четко расположены в центре, с расширением атмосферы стадиона до оптимального пространства для придания слушателям чувства присутствия на стадионе.</p> | | | | |
| DSP Level Init. Delay | Room Size Sur. Init. Delay | Sur. Room Size SB. Init. Delay | SB. Room Size Dialogue Lift | |

| | | | | |
|-------------------------------------------------------------------------------------------------------------------------------------------------------------------------------------------------------------------------------------------------------------------------------------------------------------------------------------|-------------------------|------------------------|----------------------|--|
| | ENTERTAINMENT | Action Game | | |
| <p>Данное звуковое поле оптимизировано для экшн-игр как автогонки или игр жанра FPS. Использует данные отражений, ограничивающих диапазон эффектов на канал для предоставления сильной игровой среды с чувством присутствия, путем усиления различных тонов эффектов, с одновременным сохранением четкого ощущения направлений.</p> | | | | |
| DSP Level | Room Size | Sur. Room Size | SB. Room Size | |
| Init. Delay | Sur. Init. Delay | SB. Init. Delay | Dialogue Lift | |

| | | | | |
|-------------------------------------------------------------------------------------------------------------------------------------------------------------------------------------------------------------------------------------------------------------------------------------------------------------------------------------------------------|-------------------------|------------------------|----------------------|--|
| | ENTERTAINMENT | Roleplaying Game | | |
| <p>Данное звуковое поле было оптимизировано для ролевых и приключенческих игр. Оно содержит эффекты звукового поля для кинофильмов и дизайн звукового поля, используемый для "Action Game" для воспроизведения глубины и трехмерного чувства поля во время игры, и одновременно обеспечивает киноэффектами окружающего звучания в киносценах игр.</p> | | | | |
| DSP Level | Room Size | Sur. Room Size | SB. Room Size | |
| Init. Delay | Sur. Init. Delay | SB. Init. Delay | Dialogue Lift | |

■ Для визуальных музыкальных источников

Примечание

Доступные параметры звукового поля и созданные звуковые поля различаются в зависимости от источника и настроек данного аппарата.

| | | | | |
|------------------------------------------------------------------------------------------------------------------------------------------------------------------------------------------------------------------------------------------------------------------------------------------------------------------------------------------------------------------------------------------------------------------|-------------------------|------------------------|----------------------|--|
| | ENTERTAINMENT | Music Video | | |
| <p>Данное звуковое поле воспроизводит атмосферу концертного зала для живого исполнения поп, рок и джаз-музыки. Слушатель может получать удовольствие в горячем живом пространстве, благодаря звуковому полю присутствия, подчеркивающему яркость звуков и соловое исполнение и удары ритмических инструментов, а также звуковому полю окружающего звучания, воспроизводящему атмосферу большого живого зала.</p> | | | | |
| DSP Level | Room Size | Sur. Room Size | SB. Room Size | |
| Init. Delay | Sur. Init. Delay | SB. Init. Delay | Dialogue Lift | |

| | | | | |
|------------------------------------------------------------------------------------------------------------------------------------------------------------------------------------------------------------------------------------------------------------------------------------------------------------------------------------------------------------------------------------------------------------------------------------------------------------------------------------------------------------------------------------------------|-------------------------|------------------------|----------------------|--|
| | ENTERTAINMENT | Recital/Opera | | |
| <p>Данная программа управляет количеством реверберации на оптимальном уровне и подчеркивает глубину и четкость человеческих голосов. "Opera" предоставляет реверберации оркестровой ямы перед слушателем и одновременно позволяет почувствовать акустическое расположение и придает чувство присутствия на сцене. Относительно умеренное звуковое поле окружающего звучания, но используются данные для эффектов концертного зала для представления свойственной красоты музыки. Слушатель не будет утомлен даже после многочасовой оперы.</p> | | | | |
| DSP Level | Room Size | Sur. Room Size | SB. Room Size | |
| Init. Delay | Sur. Init. Delay | SB. Init. Delay | Dialogue Lift | |

■ Для киноисточников



Можно выбрать нужный декодер, используемый для следующей программы звукового поля (за исключением "Mono Movie"). Смотрите стр. 76 для подробной информации.

Примечание



Доступные параметры звукового поля и созданные звуковые поля различаются в зависимости от источника и настроек данного аппарата.



| | | | | |
|--------------------------------------------------------------------------------------------------------------------------------------------------------------------------------------------------------------------------------------------------------------------------------------------------------------------------------|-----------------------|------------------------|----------------------|--|
| | MOVIE | Standard | | |
| <p>Данная программа воспроизводит звуковое поле с усиленным чувством окружения без нарушения исходного акустического расположения многоканального звучания как Dolby Digital и DTS. Она была разработана с концепцией "идеального кинотеатра", где присутствующие окружены красивыми реверберациями слева, справа и сзади.</p> | | | | |
| DSP Level | Sur. Room Size | SB. Init. Delay | SB. Liveness | |
| Sur. Init. Delay | Sur. Liveness | SB. Room Size | Dialogue Lift | |

| | | | | |
|-----------------------------------------------------------------------------------------------------------------------------------------------------------------------------------------------------------------------------------------------------------------------------------------------------------------------------------------------------------------------|-------------------------|------------------------|-----------------------------------------------------------------------------------|-------------------------------------------------------------------------------------|
|  | MOVIE | Spectacle |  |  |
| <p>Данная программа воспроизводит предельно широкое звуковое поле 70-мм кинотеатра. Она четко и подробно воспроизводит исходящее звучание, что делает видеоизображение и звуковое поле предельно реальным. Идеальна для любых типов видеоисточников, закодированных по системе Dolby Surround, Dolby Digital или DTS (особенно для крупномасштабных кинофильмов).</p> | | | | |
| DSP Level | Room Size | Sur. Room Size | SB. Room Size | |
| Init. Delay | Sur. Init. Delay | SB. Init. Delay | Dialogue Lift | |



| | | | | |
|-----------------------------------------------------------------------------------------------------------------------------------------------------------------------------------------------------------------------------------------------------------------------------------------------------------------------------------------------------------------------------------------------------------------------------------------------------------|-------------------------|------------------------|-----------------------------------------------------------------------------------|-------------------------------------------------------------------------------------|
|  | MOVIE | Sci-Fi |  |  |
| <p>Данная программа чисто воспроизводит диалоги и звуковые эффекты самых последних форм звуковых сигналов кинофильмов из жанра фантастики, таким образом создавая широкое и увеличивающееся кинематическое пространство в тишине. Вы можете насладиться виртуально-пространственным звуковым полем фантастических кинофильмов, закодированных по системе Dolby Surround, Dolby Digital и DTS, и использующих наиболее усовершенствованные технологии.</p> | | | | |
| DSP Level | Room Size | Sur. Room Size | SB. Room Size | |
| Init. Delay | Sur. Init. Delay | SB. Init. Delay | Dialogue Lift | |



| | | | | |
|----------------------------------------------------------------------------------------------------------------------------------------------------------------------------------------------------------------------------------------------------------------------------------------|-------------------------|------------------------|-----------------------------------------------------------------------------------|-------------------------------------------------------------------------------------|
|  | MOVIE | Adventure |  |  |
| <p>Данная программа идеальна для четкого воспроизведения звучания новейших 70-мм фильмов и фильмов с многоканальными звуковыми дорожками. Звуковое поле, идентичное тому, что присутствует в новейших кинотеатрах, с максимальным сдерживанием ревербераций самого звукового поля.</p> | | | | |
| DSP Level | Room Size | Sur. Room Size | SB. Room Size | |
| Init. Delay | Sur. Init. Delay | SB. Init. Delay | Dialogue Lift | |

| | | | | |
|-----------------------------------------------------------------------------------------------------------------------------------------------------------------------------------------------------------------------------------------------------------------------------------------------------------------------------------------------------------------------------------------------------------------------|-------------------------|------------------------|-----------------------------------------------------------------------------------|-------------------------------------------------------------------------------------|
|  | MOVIE | Drama |  |  |
| <p>Данное звуковое поле имеет устойчивые реверберации, подходящие для широкого круга жанров кинофильмов, от серьезных драм до мюзиклов и комедий. Умеренные реверберации с оптимальным чувством трехмерности, воспроизводящие тональные эффекты и фоновую музыку мягко, но кубически вокруг четких слов и позиции центра таким образом, чтобы это было неуместно для слушателя даже после долгих часов просмотра.</p> | | | | |
| DSP Level | Room Size | Sur. Room Size | SB. Room Size | |
| Init. Delay | Sur. Init. Delay | SB. Init. Delay | Dialogue Lift | |

| | | | | |
|--------------------------------------------------------------------------------------------------------------------------------------------------------------------------------------------------------------------------------------------------|------------------|-------------------|-------------------------------------------------------------------------------------|---------------------------------------------------------------------------------------|
|  | MOVIE | Mono Movie |  |  |
| <p>Данная программа предусмотрена для воспроизведения монофонических видеоисточников (например, старые кинофильмы). Программа воспроизводит оптимальную реверберацию и с помощью только звукового поля присутствия создает глубину звучания.</p> | | | | |
| DSP Level | Room Size | Rev. Time | Rev. Delay | |
| Init. Delay | Liveness | Rev. Level | Dialogue Lift | |

■ **Стереофоническое воспроизведение**

| | | | | |
|-----------------------------------------------------------------------------------------------------------------------------------------|--------|------------|--------------------------------------------------------------------------------------|---------------------------------------------------------------------------------------|
|  | STEREO | 2ch STEREO |  |  |
| <p>Данная программа используется для микширования многоканальных источников на 2 канала. Смотрите стр. 53 для подробной информации.</p> | | | | |
| Direct | | | | |

| | | | | |
|---------------------------------------------------------------------------------------------------------------------------------------------------------------------------------------------------------------------------------------------------------------------------------------------------------------------|-------------------------|-------------------------|--------------------------------------------------------------------------------------|-----------------|
|  | STEREO | 7ch STEREO |  | HiFi DSP |
| <p>Данная программа используется для вывода звучания от всех колонок. При воспроизведении многоканальных источников, данный аппарат микширует источник на 2 канала, и затем выводит звучание со всех колонок. Данная программа создает большое звуковое поле и идеальна для фоновой музыки на вечеринках и т.д.</p> | | | | |
| Center Level | Surround R Level | Presence L Level | | |
| Surround L Level | Sur. Back Level | Presence R Level | | |

■ Использование программ звукового поля без колонок окружающего звучания (Virtual CINEMA DSP)

Режим Virtual CINEMA DSP позволяет прослушивать программы CINEMA DSP без колонок окружающего звучания. В данном режиме, создаются виртуальные колонки для воспроизведения естественного звукового поля. При установке параметра “Surround” на “None” (смотрите стр. 97), режим Virtual CINEMA DSP автоматически запускается каждый раз, когда выбрана программа звукового поля CINEMA DSP (смотрите стр. 47).

Примечание

Режим Virtual CINEMA DSP недоступен, даже если параметр “Surround” установлен на “None” (смотрите стр. 97), в следующих случаях:

- выбран компонент, подключенный к гнездам MULTI CH INPUT, как источник приема (смотрите стр. 43).
- к гнезду PHONES подключены наушники.
- выбран режим Pure Direct (смотрите стр. 52) или “2ch Stereo” (смотрите стр. 53), или когда данный аппарат находится в режиме “STRAIGHT” (смотрите стр. 51).

■ Прослушивание многоканальных источников и программ звукового поля через наушники (SILENT CINEMA)

Функция SILENT CINEMA позволяет прослушивать через обычные наушники музыку многоканального формата или звуковое сопровождение кинофильмов, включая источники Dolby Digital и DTS. Функция SILENT CINEMA включается автоматически при подключении наушников к гнезду PHONES во время прослушивания программ звукового поля CINEMA DSP или HiFi DSP (смотрите стр. 47). При включении функции, на дисплее фронтальной панели загорается индикатор SILENT CINEMA.

Примечания

- Функция SILENT CINEMA не включается при выборе компонента, подключенного к гнездам MULTI CH INPUT, как источника приема (смотрите стр. 43).
- Функция SILENT CINEMA недоступна при выборе режима Pure Direct (смотрите стр. 52) или “2ch Stereo” (смотрите стр. 53), или когда данный аппарат находится в режиме “STRAIGHT” (смотрите стр. 51).

Прослушивание необработанных источников

Когда данный аппарат находится в режиме “STRAIGHT”, 2-канальные стереоисточники выводятся только от фронтальных левой и правой колонок. Многоканальные источники напрямую декодируются в соответствующие каналы без никакой дополнительной обработки эффектов.



С помощью экрана графического интерфейса пользователя, также можно выбрать режим “STRAIGHT”. Смотрите стр. 79 для подробной информации.

Нажмите STRAIGHT на фронтальной панели (или на пульте ДУ) и выберите “STRAIGHT”:

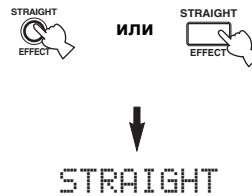

| Формат | Описание |
|---------------|---------------------------------------------------------------------------------------------------------------------------------------------------------------------------------|
| Dolby Digital | Стандартная обработка для источников Dolby Digital. |
| DTS | Стандартная обработка для источников DTS. При приеме источника формата DTS-ES Discrete или DTS-ES Matrix, на дисплее фронтальной панели отображается соответствующий индикатор. |
| DSD | Воспроизведение источников DSD (Direct Stream Digital). |
| PCM | Воспроизведение источников PCM (Pulse Code Modulation – импульсно-кодовая модуляция). |
| MPCM | Воспроизведение многоканальных источников PCM (Pulse Code Modulation – импульсно-кодовая модуляция). |
| Analog | Воспроизведение аналоговых источников. |

■ Отключение режима “STRAIGHT”

Нажимайте STRAIGHT на пульте ДУ до отключения “STRAIGHT” на дисплее фронтальной панели.

Снова включается режим звукового эффекта.



ИСПОЛЬЗОВАНИЕ АУДИОФУНКЦИЙ

Прослушивание чистого высокоточного звучания

С помощью режима Pure Direct можно прослушивать чистое высокоточное звучание выбранного источника. При запуске режима Pure Direct, данный аппарат воспроизводит выбранный источник по минимальной схеме.

Нажимайте PURE DIRECT на фронтальной панели (или на пульте ДУ) для включения или отключения режима Pure Direct.

Когда данный аппарат находится в режиме PURE DIRECT, на фронтальной панели высвечивается кнопка Pure Direct. Дисплей фронтальной панели автоматически тускнеет.

PURE DIRECT



Фронтальная панель

или

PURE DIRECT



Пульт ДУ

Примечания

- При воспроизведении многоканальных источников PCM (менее 192 кГц), данный аппарат микширует многоканальные сигналы в соответствии с “Speaker Set” в “Basic” (смотрите стр. 96).
- При выборе компонента, подключенного к гнездам HDMI IN, как источника приема, и при установке селектора аудиовходного гнезда на “AUTO” или “HDMI”, данный аппарат не отключает видеосхему в режиме Pure Direct.
- При установке селектора аудиовходного гнезда на “AUTO”, “HDMI” или “COAX/OPT” (смотрите стр. 42) и воспроизведении Dolby Digital, DTS или многоканальных PCM источников, данный аппарат запускает соответствующий декодер.
- Если аппарат находится в режиме Pure Direct, следующие операции недоступны:
 - переключение программы звукового поля
 - отображение экрана графического интерфейса пользователя
 - управление видеофункциями (видеопреобразование, др.)
- При отключении данного аппарата, режим Pure Direct автоматически отменяется.



При выполнении операции, на мгновение включается дисплей фронтальной панели.

Настройка тонального качества

Данная функция используется для настройки баланса низких и высоких частот для каналов фронтальных Л/П, центральной колонок, Л/П колонок присутствия и канала сабвуфера.

- 1 Повторно нажимая TONE CONTROL на фронтальной панели, выберите высокочастотную характеристику (TREBLE) или низкочастотную характеристику (BASS).



- 2 Поворачивая селектор PROGRAM, настройте высокочастотную характеристику (TREBLE) или низкочастотную характеристику (BASS).



Обход схемы контроля тональности

Повторно нажимая кнопку TONE CONTROL, выберите параметр BYPASS и отмените контроль тональности.



Примечания

- При увеличении или уменьшении высокочастотного или низкочастотного звучания до предельного уровня, тональное качество колонок окружающего звучания может отличаться от тонального качества фронтальных Л/П, центральной колонок, Л/П колонок присутствия и сабвуфера.
- TONE CONTROL недействителен при выборе PURE DIRECT, или при выборе MULTI CH INPUT в качестве источника.



С помощью параметра “Tone Control” в меню “Sound”, настройте баланс воспроизведения басов и верхних частот колонок или наушников на экране графического интерфейса пользователя. Смотрите стр. 90 для подробной информации.

Настройка уровня колонок

Вы можете отрегулировать уровни громкости каждой колонки во время прослушивания звучания. Данная функция также доступна при воспроизведении источников, поступающих на гнезда MULTI CH INPUT.

Примечание

Данная операция отменит настройки уровней, произведенные в “Auto Setup” (смотрите стр. 35) и “Speaker Level” (смотрите стр. 100).

- 1 Установите селектор режима управления на AMP и затем, повторно нажимая кнопку LEVEL на пульте ДУ, выберите фронтальную колонку для настройки.



| Дисплей | Настроенная колонка |
|---------|---------------------------------------------|
| FRONT L | Фронтальная левая колонка |
| CENTER | Центральная колонка |
| FRONT R | Фронтальная правая колонка |
| SUR. R | Правая колонка окружающего звучания |
| SB R | Тыловая правая колонка окружающего звучания |
| SB L | Тыловая левая колонка окружающего звучания |
| SUR. L | Левая колонка окружающего звучания |
| SWFR | Сабвуфер |
| PRNS L | Левая колонка присутствия |
| PRNS R | Правая колонка присутствия |



- При нажатии кнопки LEVEL на пульте ДУ, вы можете также выбрать колонку, нажимая кнопку Δ / ∇ .
- Вместо “SB R” и “SB L”, отображается “SB”, если “Surround Back” установлен на “Small x1” или “Large x1” (смотрите стр. 97).

- 2 Нажмите кнопку \triangleleft / \triangleright на пульте ДУ для регулировки уровня звучания колонки.

- Для увеличения значения, нажимайте кнопку \triangleright .
 - Для уменьшения значения, нажимайте кнопку \triangleleft .
- Диапазон настройки: -10 dB – +10 dB

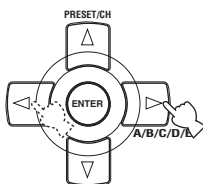

Прослушивание многоканальных источников в 2-канальном стереофоническом режиме

Многоканальные источники можно микшировать в 2 канала и прослушивать 2-канальное стереофоническое звучание.

- Установите режим управления на AMP и затем, повторно нажимая кнопку STEREO на пульте ДУ, выберите “2ch Stereo”.

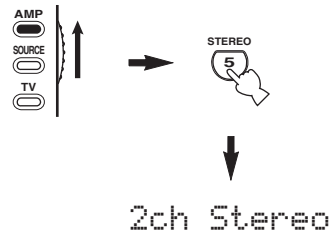

- Вы можете использовать сабвуфер с данной программой, если параметр “Bass Out” установлен на “SWFR” или “Both” (смотрите стр. 98).
- Также можно выбрать режим “2ch Stereo”, поворачивая селектор PROGRAM на фронтальной панели.
- С помощью экрана графического интерфейса пользователя, также можно выбрать режим “2ch Stereo” и настроить параметр. Смотрите стр. 79 для подробной информации.

Выбор режима Compressed Music Enhancer

Искажения сжатия (например формат MP3) создаются схемой сжатия с потерями, когда звучание повторно создается с целью уменьшения битовой характеристики и удаления звуков, недоступных обычному человеческому слуху. Функция Compressed Music Enhancer данного аппарата улучшает прослушивание путем регенерации отсутствующих гармоник в искажении сжатия. В результате, компенсируется уравновешивание сложности из-за потери высокочастотной точности, а также недостаток басов из-за потери низкочастотного баса, обеспечивая улучшенное звучание всей акустической системы.

Примечания

- При воспроизведении источников DSD или источников PCM с частотой выборки выше 48 кГц, данный аппарат уменьшает частоту до 48 кГц или ниже и применяет режим Compressed Music Enhancer.
- Режим Compressed Music Enhancer не работает с никакими программами звуковых полей.



С помощью меню графического интерфейса пользователя, также можно выбрать режим Compressed Music Enhancer и настроить параметр. Смотрите стр. 79 для подробной информации.

Повторно нажимая ENHANCER на фронтальной панели (или установив селектор режима управления на AMP и затем нажимая ENHANCER на пульте ДУ), выберите нужный режим Compressed Music Enhancer.

На видеозэкране отображается следующее короткое сообщение, и на дисплее фронтальной панели высвечивается индикатор ENHANCER.

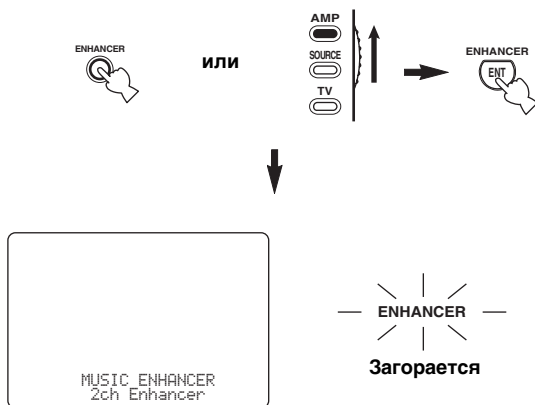

Выбор: **2ch Enhancer**, 7ch Enhancer, Off

- Выберите “2ch Enhancer” для воспроизведения искажений сжатия в 2-канальном стереофоническом режиме.
- Выберите “7ch Enhancer” для воспроизведения искажений сжатия в 7-канальном стереофоническом режиме.
- Выберите “Off” для отключения режима Compressed Music Enhancer.

Примечание

При выборе “Off”, данный аппарат возвращается на ранее выбранную программу звукового поля.

Выбор режима ночного прослушивания

Режимы ночного прослушивания разработаны с целью улучшения прослушиваемости на низких уровнях громкости или в ночное время. В зависимости от воспроизводимого типа материала, выберите режим “NIGHT:CINEMA” или “NIGHT:MUSIC”:

- 1 Повторно нажимая NIGHT на фронтальной панели (или установив селектор режима управления на AMP и затем нажимая NIGHT на пульте ДУ), выберите “NIGHT:CINEMA” или “NIGHT:MUSIC”:

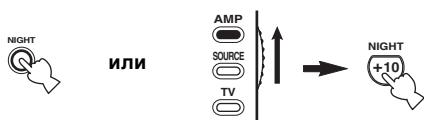

Выбор: NIGHT:CINEMA, NIGHT:MUSIC, OFF

- При просмотре кинофильмов, выберите режим “NIGHT:CINEMA” для уменьшения динамического диапазона звукового сопровождения кинофильма и улучшения слышимости диалога на низких уровнях громкости.
- При прослушивании музыкальных источников, выберите режим “NIGHT:MUSIC” для сохранения легкости прослушивания всех звуков.
- Выберите “OFF”, если вы не хотите использовать данную функцию.



При выборе режима ночного прослушивания, на дисплее фронтальной панели загорается индикатор NIGHT.

- 2 Для настройки уровня эффекта, нажимайте кнопку </> на пульте ДУ, пока на дисплее фронтальной панели отображена индикация “NIGHT:CINEMA” или “NIGHT:MUSIC”:

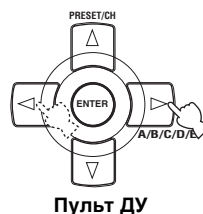

Пульт ДУ



Effect.Lvl: MID

Выбор: MIN, MID, MAX

- Выберите “MIN” для минимального сжатия.
- Выберите “MID” для стандартного сжатия.
- Выберите “MAX” для максимального сжатия.



Настройки “NIGHT:CINEMA” и “NIGHT:MUSIC” сохраняются независимо.

Примечания

- Режимы ночного прослушивания недоступны в следующих случаях:
 - выбран режим Pure Direct (смотрите стр. 52).
 - выбран компонент, подключенный к гнездам MULTI CH INPUT, как источник приема (смотрите стр. 43).
 - к гнезду PHONES подключены наушники.
- Режимы ночного прослушивания могут различаться по действию, в зависимости от источника поступающего сигнала и используемых настроек окружающего звучания.

НАСТРОЙКА РАДИОПРОГРАММ ДИАПАЗОНА FM/AM

Существуют 2 метода настройки: автоматическая и ручная. Автоматическая настройка эффективна в тех случаях, когда поступающие от радиостанций сигналы достаточно сильны и отсутствуют помехи. При слабом сигнале желаемой радиостанции, произведите ручную настройку. Также можно использовать функцию автоматической и ручной настройки и предустановки и сохранить до 40 радиостанций (A1 – E8: 8 номеров предустановленных радиостанций в каждой из 5 групп предустановленных радиостанций). Более того, можно вызвать любые предустановленные радиостанции и заменить местами две предустановленные радиостанции.

Примечание

Выберите направление подключенных FM и AM-антенн для оптимального приема.

Органы управления FM/AM и функции

■ Функции фронтальной панели

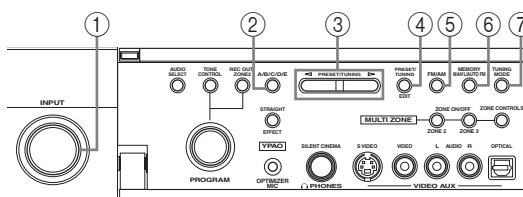

① Селектор INPUT

Выбор “TUNER” как источника приема.

② A/B/C/D/E

Выбор одной из 5 групп предустановленных радиостанций (A – E) (смотрите стр. 59).

③ PRESET/TUNING </>

- Выбор одного из 8 номеров предустановленных радиостанций (1 – 8), при отображении двоеточия (:) на дисплее фронтальной панели (смотрите стр. 59).
- Выбор частоты настройки, если на дисплее фронтальной панели отключено двоеточие (:) (смотрите стр. 58).

④ PRESET/TUNING, EDIT

- Переключение функции PRESET/TUNING </> между режимами выбора номеров предустановленных радиостанций и выбора настраиваемой частоты.
- Редактирование назначений предустановленных радиостанций (смотрите стр. 60).

⑤ FM/AM

Переключение диапазона приема FM и AM (смотрите стр. 57).

⑥ MEMORY

Сохранение предустановленной радиостанции в памяти. Для начала автоматической настройки и предустановки, удерживайте данную кнопку нажатой более чем на 3 секунды (смотрите стр. 59).

⑦ TUNING MODE

Переключение режимов автоматической настройки (индикация AUTO включена) и ручной настройки (индикация AUTO выключена) (смотрите стр. 57).

■ Функции пульта ДУ

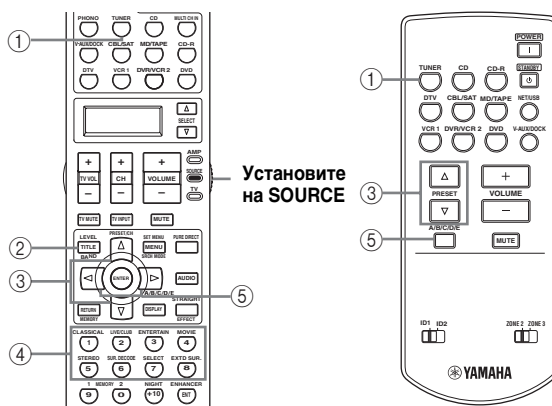

① TUNER

Выбор “TUNER” как источника приема. Данный аппарат настроен на последнюю выбранную радиостанцию.

② BAND

Переключение диапазона приема FM и AM (смотрите стр. 57). Данный аппарат настроен на последнюю выбранную радиостанцию AM или FM.

③ PRESET/CH Δ / ∇

Выбор одного из 8 номеров предустановленных радиостанций (1 – 8), при отображении двоеточия (:) на дисплее фронтальной панели (смотрите стр. 60).

④ Цифровые кнопки

Выбор предустановленных радиостанций от кнопок 1 - 8 (смотрите стр. 61).

⑤ A/B/C/D/E </>, A/B/C/D/E

Выбор одной из групп предустановленных радиостанций (A – E) (смотрите стр. 59).

Автоматическая настройка

Автоматическая настройка эффективна в тех случаях, когда поступающие от радиостанций сигналы достаточно сильны и отсутствуют помехи.

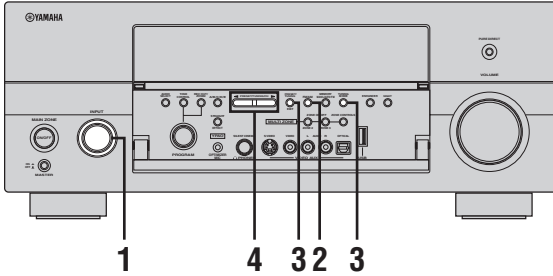

- 1 Поворачивая селектор INPUT, выберите функцию "TUNER" как источник приема.



- 2 Нажимая кнопку FM/AM, выберите диапазон приема.

Индикация "FM" или "AM" появится на дисплее фронтальной панели.



- 3 Нажимайте кнопку TUNING MODE до появления индикатора AUTO на дисплее фронтальной панели.



Настройка невозможна при появлении двоеточия (:) на дисплее фронтальной панели. Нажав кнопку PRESET/TUNING, отключите двоеточие (:).



- 4 Нажмите кнопку PRESET/TUNING </> один раз для начала автоматической настройки.

При настройке данного аппарата на радиостанцию, загорается индикатор TUNED и частота принимаемой радиостанции отображается на дисплее фронтальной панели.

- Нажмите кнопку > для настройки на высокую частоту.
- Нажмите кнопку < для настройки на низкую частоту.

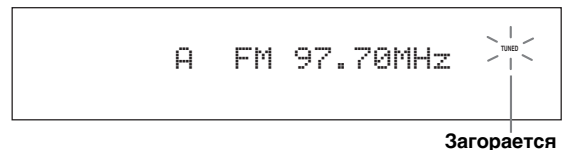
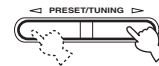

Ручная настройка

При слабом поступающем сигнале желаемой радиостанции, произведите ручную настройку.

Примечание

При ручной настройке на FM-радиостанцию, тюнер автоматически переключается на монофонический режим приема для улучшения качества поступающего сигнала.

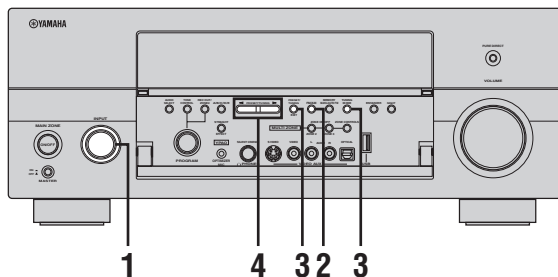

- 1 Поворачивая селектор INPUT, выберите функцию "TUNER" как источник приема.

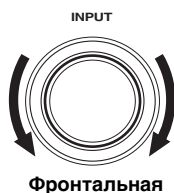

- 2 Нажимая кнопку FM/AM, выберите диапазон приема.

Индикация "FM" или "AM" появится на дисплее фронтальной панели.



- 3 Нажимайте кнопку TUNING MODE до отключения индикатора AUTO на дисплее фронтальной панели.

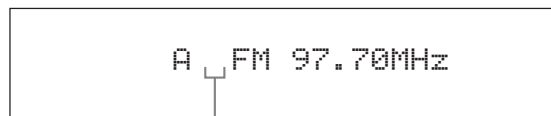

Нет двоеточия (:)

Настройка невозможна при появлении двоеточия (:) на дисплее фронтальной панели. Нажав кнопку PRESET/TUNING (EDIT), отключите двоеточие (:).



- 4 Нажмите кнопку PRESET/TUNING </> для ручной настройки на желаемую радиостанцию.

Для продолжения поиска, удерживайте кнопку нажатой.



Автоматическая предустановка

С помощью функции автоматической предустановки можно сохранить до 40 FM радиостанций с сильными сигналами (A1 – E8: 8 номеров предустановленных радиостанций в каждой из 5 групп предустановленных радиостанций) в последовательности. Затем вы сможете легко вызвать любую предустановленную радиостанцию, выбрав номер предустановленной радиостанции.

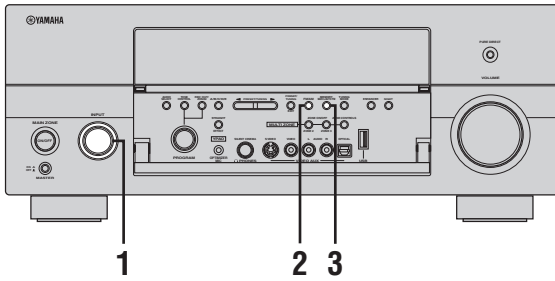

- 1 Поворачивая селектор INPUT, выберите функцию “TUNER” как источник приема.



- 2 Нажимая кнопку FM/AM, выберите “FM” как диапазон приема.
Индикация “FM” отображается на дисплее фронтальной панели.



- 3 Нажмите и удерживайте нажатой MEMORY более чем 3 секунды.

Мигают номер предустановленной радиостанции, а также индикаторы MEMORY и AUTO. Автоматическая предустановка начинается примерно через 5 секунд от текущей частоты, и идет в направлении высоких частот.



По завершению автоматической предустановки, на дисплее фронтальной панели высвечивается частота последней предустановленной радиостанции.



- Можно указать номер предустановки, от которого данный аппарат будет сохранять FM радиостанции. Нажав A/B/C/D/E и потом повторно нажимая PRESET/TUNING <1/> после выполнения шага 3, выберите номер предустановленной радиостанции, под которым нужно сохранить первую радиостанцию.
- Во время автоматического сохранения FM радиостанций, можно начать настройку в направлении низких частот. Нажимайте PRESET/TUNING до отключения двоеточия (:) на дисплее фронтальной панели и затем нажмите PRESET/TUNING <1/> после нажатия и удерживания MEMORY более чем 3 секунды.

Примечания

- Любая информация о радиостанции, сохраненной под существующим номером предустановки, стирается при сохранении новой радиостанции на тот-же номер.
- Если количество принятых радиостанций не достигает 40 (E8), это означает, что автоматическая предустановка была автоматически завершена после поиска всех доступных радиостанций.
- Функция автоматической предустановки позволяет сохранить только FM-радиостанции с достаточно сильным сигналом. При слабом сигнале желаемой радиостанции, произведите ручную настройку, и сохраните ее, следуя описанию в разделе “Ручная предустановка” на стр. 60.
- При автоматической настройке и предустановке, сохраняются только радиостанции, транслирующие Систему Радиоданных (только модели для Соединенного Королевства Великобритании и Северной Ирландии, и Европы).

Ручная предустановка

Можно сохранить до 40 радиостанций (A1 – E8: 8 номеров предустановленных радиостанций в каждой из 5 групп предустановленных радиостанций) вручную.

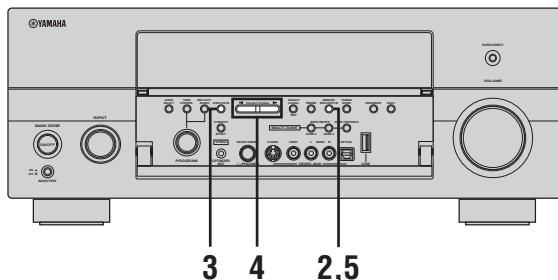

1 Настройтесь на радиостанцию путем автоматической или ручной настройки. Смотрите стр. 57 и 58 по инструкциям по настройке.

2 Нажмите кнопку MEMORY. Примерно 5 секунд на дисплее фронтальной панели мигает индикатор MEMORY.



3 Пока мигает индикатор MEMORY, повторно нажимая кнопку A/B/C/D/E, выберите группу предустановленной радиостанции (A – E). Отображается выбранная буква группы предустановленной радиостанции. Убедитесь, что двоеточие (:) отображено на дисплее фронтальной панели.



4 Пока мигает индикатор MEMORY, нажимая кнопку PRESET/TUNING <|/>, выберите номер предустановленной радиостанции (1 – 8).

- Для выбора большего номера предустановки, нажимайте кнопку >.
- Для выбора меньшего номера предустановки, нажимайте кнопку <.



5 Нажмите кнопку MEMORY во время мигания индикации MEMORY. Диапазон и частота радиостанции, а также выбранная группа и номер предустановленной радиостанции отображаются на дисплее фронтальной панели. Индикатор MEMORY исчезает с дисплея фронтальной панели.

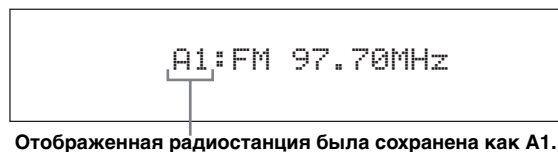

Примечания

- Любая информация о радиостанции, сохраненной под существующим номером предустановки, стирается при сохранении новой радиостанции на тот-же номер.
- Режим приема (стереофонический или монофонический) сохраняется наряду с частотой радиостанции.

Выбор предустановленных радиостанций

Вы можете легко настроиться на любую желаемую радиостанцию, выбрав группу и номер предустановленной радиостанции, под которым она была сохранена.

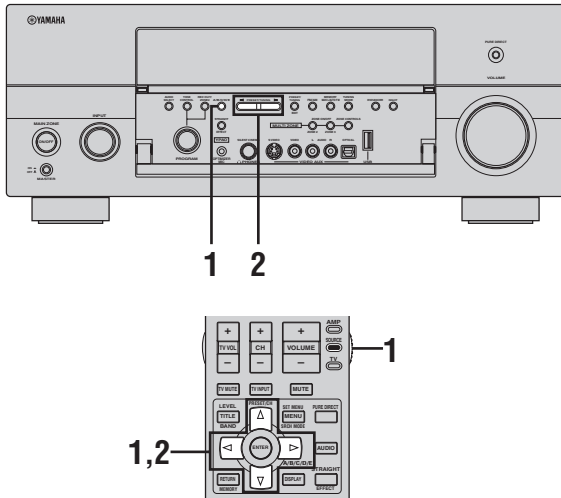

☀
При выполнении данной операции от пульта ДУ, установите селектор режима управления на SOURCE и затем нажмите кнопку TUNER и выберите "TUNER" как источник приема.

- 1 Нажимая A/B/C/D/E на фронтальной панели (или установите селектор режима управления на SOURCE и затем нажимайте A/B/C/D/E </> на пульте ДУ), выберите нужную группу предустановленных радиостанций (A – E).

Буква группы предустановленной радиостанции отображается на дисплее фронтальной панели, и изменяется при каждом нажатии кнопки.

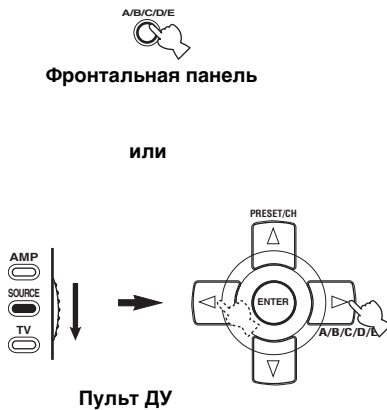

- 2 Нажимая PRESET/TUNING </> на фронтальной панели (или кнопку PRESET/CH Δ / ▽ на пульте ДУ), выберите нужный номер предустановленной радиостанции (1 – 8).

Диапазон и частота радиостанции, а также группа и номер предустановленной радиостанции отображаются на дисплее фронтальной панели.

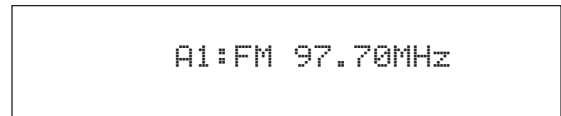
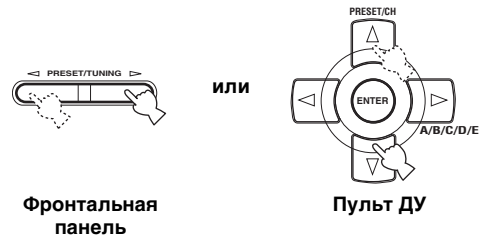

Замена предустановленных радиостанций

Вы можете заменить местами две предустановленные радиостанции. На примере ниже описана процедура замены предустановленной радиостанции “E1” на “A5”:

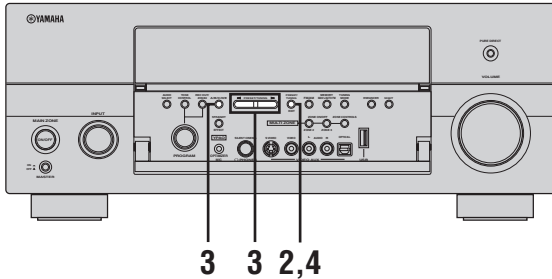

- 1 Выберите предустановленную радиостанцию “E1”; используя кнопки A/B/C/D/E и PRESET/TUNING </>.**

Смотрите “Выбор предустановленных радиостанций” на стр. 61.

- 2 Нажмите и удерживайте нажатой кнопку EDIT на более чем 3 секунды.**

На дисплее фронтальной панели мигают “E1” и индикатор MEMORY.

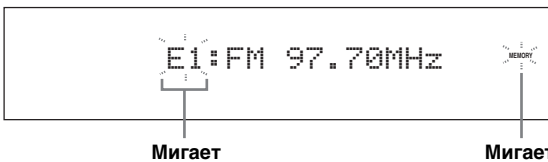

- 3 Выберите предустановленную радиостанцию “A5”; используя кнопки A/B/C/D/E и PRESET/TUNING </>.**

На дисплее фронтальной панели мигают “A5” и индикатор MEMORY.

Смотрите “Выбор предустановленных радиостанций” на стр. 61.

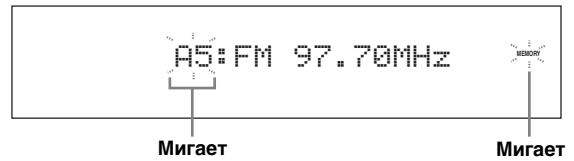

- 4 Нажмите кнопку EDIT снова.**

На дисплее фронтальной панели отображается “EDIT E1-A5” и две предустановленные радиостанции заменяются местами.

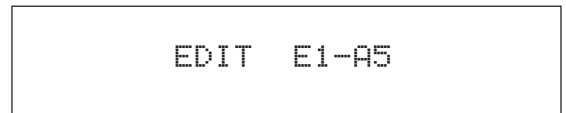

НАСТРОЙКА СИСТЕМЫ РАДИОДАННЫХ (ТОЛЬКО МОДЕЛИ ДЛЯ СОЕДИНЕННОГО КОРОЛЕВСТВА ВЕЛИКОБРИТАНИИ И СЕВЕРНОЙ ИРЛАНДИИ, И ЕВРОПЫ)

Система Радиоданных – это система передачи информации, используемая FM-радиостанциями многих стран. При приеме радиостанций Системы Радиоданных, данный аппарат может принимать различную информацию Системы Радиоданных, как PS (наименование программы), PTY (тип программы), RT (радиотекст), CT (текущее время) и EON (другие радиостанции с расширенными возможностями).

Примечание

Смотрите “Органы управления FM/AM и функции” на стр. 56 об управлении и работе органов управления и функций Системы Радиоданных.

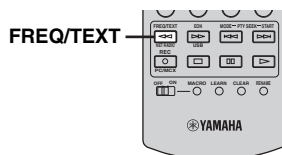

Отображение информации Системы Радиоданных

Данная функция используется для отображения 4 типов информации Системы Радиоданных: PS (наименование программы), PTY (тип программы), RT (радиотекст) и CT (текущее время). На дисплее фронтальной панели загораются соответствующие индикаторы.

Примечания

- Можно выбрать один из режимов отображения Системы Радиоданных только при включении соответствующего индикатора Системы Радиоданных на дисплее фронтальной панели. До завершения приема всех информации Системы Радиоданных от радиостанции, данному аппарату может потребоваться некоторое время.
- Можно выбрать только доступные режимы отображения Системы Радиоданных, предоставляемые радиостанцией.
- При слабом поступающем сигнале, данный аппарат может не использовать информацию Системы Радиоданных. В особенности, режим “RT” содержит большое количество информации и может быть недоступен, даже при доступности других режимов отображения Системы Радиоданных.
- При плохих условиях приема, нажимайте TUNING MODE (AUTO/MAN'L) на фронтальной панели до отключения индикатора AUTO на дисплее фронтальной панели.
- Если сила сигнала ослаблена по причине внешних помех во время приема данным аппаратом информации Системы Радиоданных, прием может внезапно прерваться и на дисплее фронтальной панели отобразится “...WAIT”.
- При выборе режима “RT”, данный аппарат может отображать программную информацию из максимум 64 буквенно-цифровых знаков, включая символ умяют. Недоступные знаки отображаются как “_” (подчеркивание).
- Если прием прервался при выборе режима “CT”, на дисплее фронтальной панели отображается “CT WAIT”.

1 Настройтесь на желаемую радиостанцию, транслирующую Систему Радиоданных.

- Рекомендуется использовать автоматическую предустановку для настройки на радиостанции, транслирующие Систему Радиоданных (смотрите стр. 59).
- Для настройки на предустановленные радиостанции, транслирующие Систему Радиоданных, также можно использовать режим PTY SEEK.

2 Повторно нажимая кнопку FREQ/TEXT на пульте ДУ, выберите нужный режим отображения Системы Радиоданных.

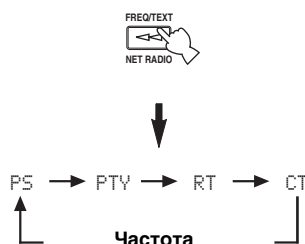

- Выберите “PS” для отображения наименования текущей принимаемой программы Системы Радиоданных.
- Выберите “PTY” для отображения типа текущей принимаемой программы Системы Радиоданных.
- Выберите “RT” для отображения информации о текущей принимаемой программе Системы Радиоданных.
- Выберите “CT” для отображения текущего времени.

Выбор типа программы Системы Радиоданных (режим PTY SEEK)

Данная функция используется для выбора желаемой радиопрограммы по типу программы со всех предустановленных радиостанций, транслирующих Систему Радиоданных.



Для предустановки радиостанций, транслирующих Систему Радиоданных, используйте функцию автоматической предустановки (смотрите стр. 59).

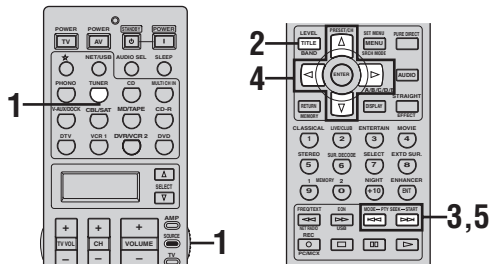

- 1 Установите селектор режима управления на SOURCE и затем, нажимая кнопку TUNER на пульте ДУ, выберите "TUNER" как источник приема.

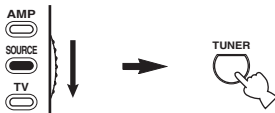

- 2 Повторно нажимая кнопку BAND, выберите "FM" как диапазон приема.



- 3 Нажав кнопку PTY SEEK MODE на пульте ДУ, установите данный аппарат на режим PTY SEEK. Наименование типа программы или "NEWS" мигает на дисплее фронтальной панели.

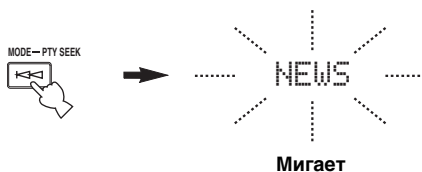

Для отмены режима PTY SEEK, снова нажмите кнопку PTY SEEK MODE на пульте ДУ.

- 4 Нажимая кнопку PRESET/CH Δ / ∇ на пульте ДУ, выберите желаемый тип программы.

Наименование выбранного типа программы появится на дисплее фронтальной панели.

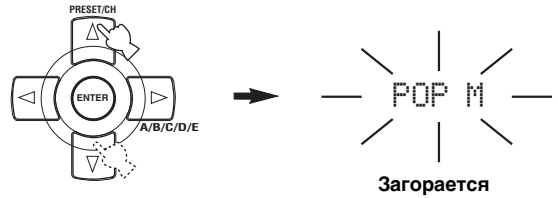

| Тип программы | Описание |
|---------------|-------------------------------------------|
| NEWS | Новости |
| AFFAIRS | Текущие актуальные вопросы |
| INFO | Общая информация |
| SPORT | Спорт |
| EDUCATE | Образование |
| DRAMA | Драма |
| CULTURE | Культура |
| SCIENCE | Наука |
| VARIED | Развлечение |
| POP M | Популярная музыка |
| ROCK M | Рок музыка |
| M.O.R. M | Музыка в пути (для легкого прослушивания) |
| LIGHT M | Легкая классическая музыка |
| CLASSICS | Классическая музыка для знатоков |
| OTHER M | Другие виды музыки |

5 Для начала поиска всех предустановленных радиостанций Системы Радиоданных, нажмите кнопку PTY SEEK START на пульте ДУ.

Во время поиска радиостанций данным аппаратом, на дисплее фронтальной панели мигает название выбранного типа программы и загорается индикатор PTY HOLD.

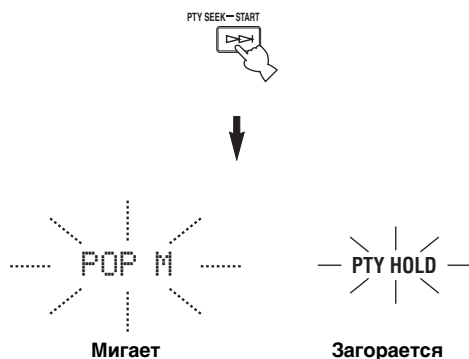

Для остановки поиска всех радиостанций, снова нажмите кнопку PTY SEEK START на пульте ДУ.

Примечания

- При нахождении радиостанции, передающей нужный тип программы, данный аппарат прерывает поиск радиостанций.
- Если найдена не та радиостанция, снова нажмите кнопку PTY SEEK START для возобновления поиска другой радиостанции, передающей такой же тип программы.

Использование информационной услуги других радиостанций с усиленными возможностями (EON)

Данная функция используется для приема информационной услуги EON (другие радиостанции с улучшенными возможностями) сети радиостанций Системы Радиоданных. При выборе одной из 4 типов программ Системы Радиоданных (NEWS, AFFAIRS, INFO, или SPORT), данный аппарат автоматически начинает поиск всех доступных предустановленных радиостанций, планирующих трансляцию информационной услуги EON выбранного типа программы на определенный промежуток времени. При начале запланированной информационной услуги EON, данный аппарат автоматически переключается на местную радиостанцию, транслирующую информационную услугу EON, и затем по завершению информационной услуги EON, переключается на национальную радиостанцию.

Примечания

- Данная функция может использоваться только при наличии информационной услуги EON.
- Индикатор EON высвечивается на дисплее фронтальной панели только при приеме информационной услуги EON от радиостанции Системы Радиоданных.

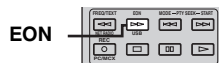

1 Настройтесь на желаемую радиостанцию, транслирующую Систему Радиоданных.

2 Убедитесь, что индикатор EON высвечен на дисплее фронтальной панели.

Если индикатор EON отключен на дисплее фронтальной панели, выберите другую радиостанцию Системы Радиоданных, при приеме которой загорается индикатор EON.



3 Повторно нажимая кнопку EON на пульте ДУ, выберите один из 4 типов программ Системы Радиоданных (NEWS, AFFAIRS, INFO или SPORT).

Наименование выбранного типа программы появится на дисплее фронтальной панели.

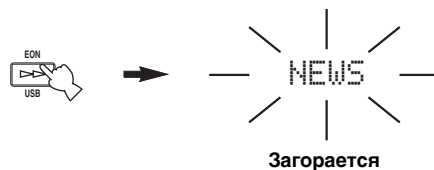

- Для отмены функции EON, повторно нажимайте кнопку EON на пульте ДУ до отключения названия типа программы и включения индикации "EON OFF" на дисплее фронтальной панели.
- При выполнении данной операции от пульта ДУ, установите селектор режима управления на SOURCE и затем нажмите кнопку TUNER и выберите "TUNER" как источник приема.

ОСНОВНОЕ
УПРАВЛЕНИЕ

Русский

ИСПОЛЬЗОВАНИЕ iPod

Установив iPod на универсальном доке YAMAHA для iPod (например, YDS-10, продающийся отдельно), подключенный к терминалу DOCK данного аппарата (смотрите стр. 29), можно воспроизводить iPod с помощью поставляемого пульта ДУ. Также, можно использовать режим Compressed Music Enhancer данного аппарата для улучшения качества звучания искажений сжатия (например, формат MP3), сохраненных на iPod (смотрите стр. 54).

Примечания

- Поддерживаются только iPod (Click and Wheel), iPod nano, и iPod mini.
- Некоторые функции могут не поддерживаться, в зависимости от модели или версии программного обеспечения iPod.



- Полный список функций пульта ДУ, используемых для управления iPod, указан в колонке “iPod” в “Управление другими компонентами” на стр. 110.
- Полный список рабочих сообщений, отображающихся на дисплее фронтальной панели и видеозэкране, указан в разделе “iPod” в “ВОЗМОЖНЫЕ НЕИСПРАВНОСТИ И СПОСОБЫ ИХ УСТРАНЕНИЯ” на стр. 137.
- Как только iPod установлен на универсальный док YAMAHA для iPod (например, YDS-10, продающийся отдельно), подключенный к терминалу DOCK данного аппарата, данный аппарат начинает обмен сигналами с iPod.
- По завершению подключения между iPod и данным аппаратом, на дисплее фронтальной панели отображается “iPod connected” и на дисплее фронтальной панели включается индикатор DOCK.
- От iPod на терминал DOCK поступают только аналоговые аудио и видеосигналы, и аналоговые аудиосигналы могут выводиться на аналоговые гнезда AUDIO OUT (REC) для записи.
- Все время, пока данный аппарат включен, батарейка iPod автоматически подзаряжается при установке iPod на универсальный док YAMAHA для iPod (например, YDS-10, продающийся отдельно), подключенный к терминалу DOCK данного аппарата. Когда данный аппарат находится в режиме ожидания, можно выбрать или отменить режим зарядки данным аппаратом батарейки установленного iPod, выбрав параметр “Standby Charge” в “iPod” (смотрите стр. 95).
- Пока данный аппарат в режиме ожидания подзаряжает установленный iPod, на дисплее фронтальной панели отображается индикатор зарядки батарейки (смотрите стр. 12). По завершению зарядки (или после 4 часов с начала зарядки), индикатор отключается.

Управление iPod

Можно управлять iPod при выборе “V-AUX” в качестве источника приема. Операции iPod могут выполняться с помощью экрана графического интерфейса пользователя данного аппарата (режим просмотра меню) или без него (простой дистанционный режим).

■ Управление iPod с помощью простого дистанционного режима

Используя поставляемый пульт ДУ, можно выполнять основные операции iPod (воспроизведение, остановка, пропуск, др.) без помощи экрана графического интерфейса пользователя данного аппарата.



- Можно просматривать фотографии или видеоклипы, сохраненные на iPod.
- Операции также могут выполняться от органов управления на iPod.

■ Управление iPod в режиме просмотра меню

Используя поставляемый пульт ДУ, можно выполнять дополнительные операции iPod с помощью экрана графического интерфейса пользователя данного аппарата. Название воспроизводимой песни отображается на дисплее фронтальной панели в соответствии с параметром “Scroll” в “Front Panel Disp.” (смотрите стр. 103). С помощью экрана графического интерфейса пользователя, также можно искать песни, сохраненные на iPod. Более того, можно менять или переключать настройки iPod для соответствия вашим предпочтениям.

Примечания

- Операции не могут выполняться от органов управления на iPod.
- На дисплейном окошке iPod отображается логотип YAMAHA.
- Некоторые знаки могут не отображаться на дисплее фронтальной панели или экране графического интерфейса пользователя данного аппарата. Такие знаки заменяются нижними черточками “_”.
- Параметры “Settings” могут изменяться или регулироваться только на экране графического интерфейса пользователя. Нажимайте кнопку ENTER на пульте ДУ для переключения настроек параметров “Settings”.
- Прокрутка фотографий или видеоклипов, сохраненных на iPod, на экране графического интерфейса пользователя невозможна. Вместо этого, следует использовать органы управления на iPod для выбора нужных фотографий или видеоклипов.
- Можно выбрать длительность отображения экрана графического интерфейса пользователя iPod на видеозэкране с помощью параметра “On Screen” в “Manual Setup” (смотрите стр. 94).

1 Установите селектор режима управления на SOURCE и затем нажмите DISPLAY на пульте ДУ.

На видеозэкране отобразится следующий экран.

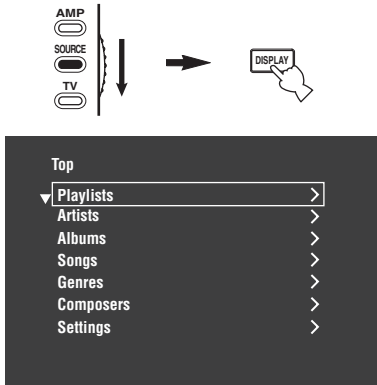

2 Нажимайте Δ / ∇ / \triangleleft / \triangleright на пульте ДУ для переключения меню iPod и затем нажмите ENTER для начала воспроизведения выбранной песни.

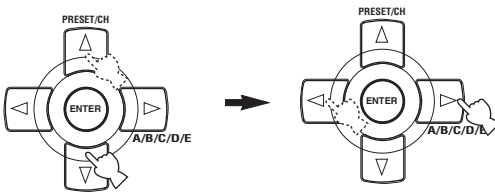

Выбор: Playlists (списки воспроизведения), Artists (артисты), Albums (альбомы), Songs (песни), Genres (жанры), Composers (композиторы), Settings (настройки)

- Playlists > Songs
- Artists > Albums > Songs
- Albums > Songs
- Songs
- Genres > Artists > Albums > Songs
- Composers > Albums > Songs
- Settings > Shuffle, Repeat

Shuffle (Смешать)

Данная функция используется для установки данного аппарата на воспроизведение песен или альбомов в случайном порядке.

Выбор: **Off**, Songs, Albums

- Для отключения данной функции, выберите “Off.”
- Выберите “Songs” для установки данного аппарата на воспроизведение песен в случайном порядке.
- Выберите “Albums” для установки данного аппарата на воспроизведение альбомов в случайном порядке.

Примечание

При установке “Shuffle” на режим, за исключением “Off.”, во время смешанного воспроизведения песен или альбомов в верхнем правом углу отображается “ \square ”:

Repeat (Повторить)

Данная функция используется для установки данного аппарата на повторное воспроизведение одной песни или ряда последовательности песен.

Выбор: **Off**, One, All

- Для отключения данной функции, выберите “Off.”
- Выберите “One” для установки данного аппарата на повтор одной песни.
- Выберите “All” для установки данного аппарата на повтор последовательности песен.

Примечание

При установке “Repeat” на режим, за исключением “Off.”, во время повторного воспроизведения одной песни или последовательности песен, в верхнем правом углу отображается “ \square ” или “ \square ”:

■ Функции информационного дисплея воспроизведения

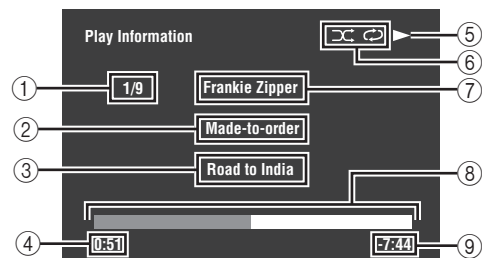

- 1 Номер фонограммы/всего фонограмм
- 2 Название альбома
- 3 Название песни
- 4 Прошедшее время воспроизведения
- 5 \triangleright (воспроизведение) или \square (пауза)
- 6 Иконки смешивания и повтора
- 7 Имя исполнителя
- 8 Индикатор выполнения
- 9 Оставшееся время

ИСПОЛЬЗОВАНИЕ СЕТЕВЫХ/USB ФУНКЦИЙ

Данный аппарат оборудован сетевыми и USB функциями, позволяющими прослушивать файлы WAV (только формат PCM), MP3 и WMA, сохраненные на компьютере, YAMAHA MCX-2000, устройстве памяти USB и переносном аудиоплеере USB, или прослушивать интернет-радио.

Примечания

- YAMAHA MCX-2000 может не продаваться в некоторых регионах.
- Подробнее о сети, смотрите инструкции по эксплуатации к сетевым устройствам. При необходимости, смотрите также техническую литературу.
- Некоторые файлы WAV, MP3 и WMA могут не воспроизводиться или могут вызывать шум во время воспроизведения.



- Полный список функций ДУ, используемых для управления сетевыми и USB функциями, смотрите колонку “PC/MCX-2000/Интернет-радио/USB” в “Управление другими компонентами” на стр. 110.
- Полный список рабочих сообщений, отображающихся на дисплее фронтальной панели и видеозэкране, указан в разделе “Сеть и USB” в “ВОЗМОЖНЫЕ НЕИСПРАВНОСТИ И СПОСОБЫ ИХ УСТРАНЕНИЯ” на стр. 135.

Использование сетевого и USB меню

В следующей диаграмме отображена структура сетевого и USB меню.

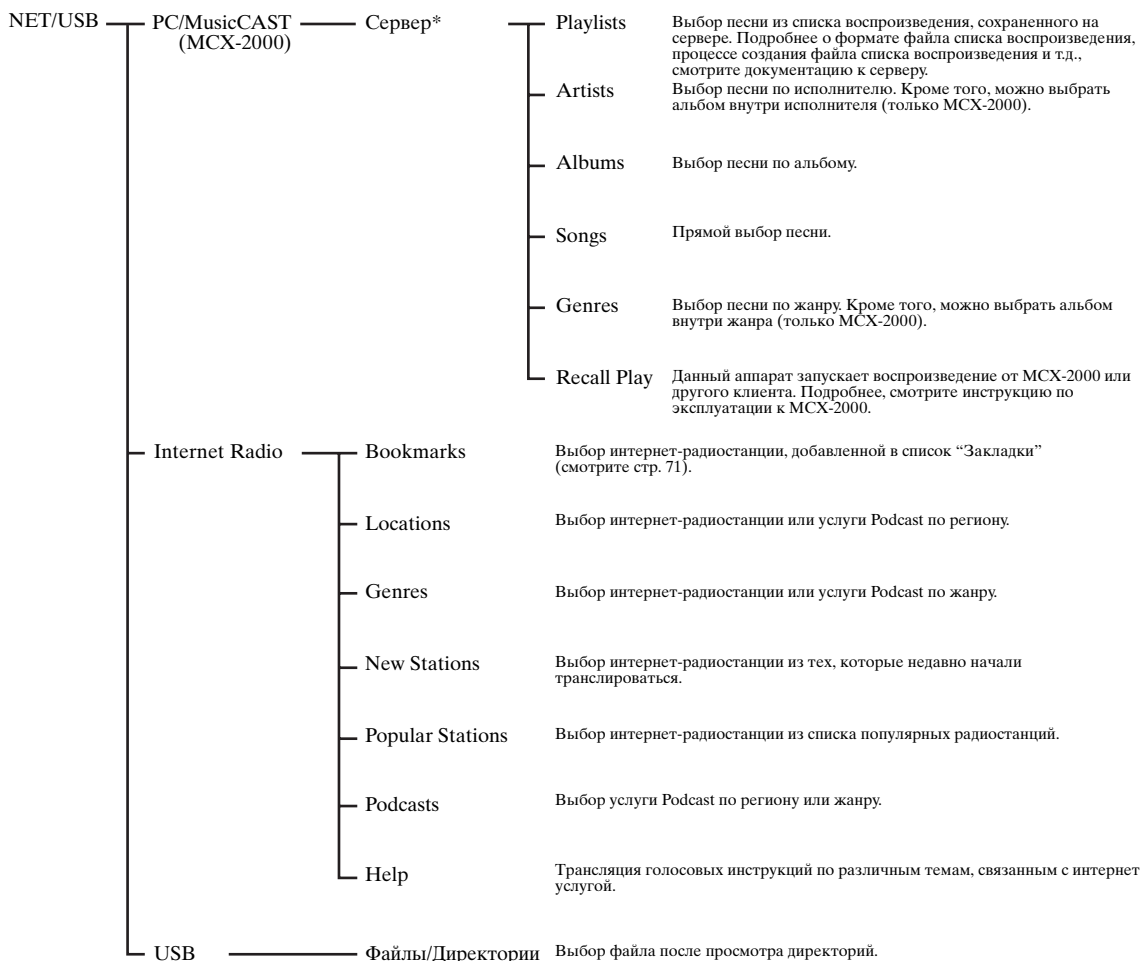

Примечание

* Отображаются только доступные компьютерные серверы и MCX-2000.

Следующая процедура показывает основные шаги просмотра сетевого и USB меню. Смотрите стр. 70 и 71 подробнее о каждом под-источнике приема.

Примечание

Каждый раз, когда уходит время для установки связи, может отображаться "Please wait". Это не является системной ошибкой. Подождите немного.

1 Установите селектор режима управления на SOURCE и затем нажмите кнопку NET/USB на пульте ДУ и выберите "NET/USB" как источник приема.

На дисплее фронтальной панели слева от индикатора NET/USB включается курсор, и автоматически воспроизводится материал, ранее воспроизводимый для соответствующего под-источника приема NET/USB.



Загорается

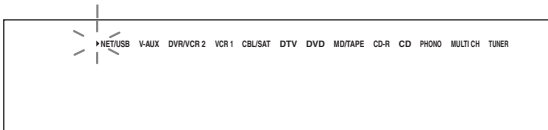

2 Нажмите кнопку DISPLAY на пульте ДУ для отображения главного меню NET/USB.

На видеоэкране отобразится следующий экран.

При отображении любого другого экрана на видеоэкране, повторно нажимайте MENU на пульте ДУ до отображения верхнего меню NET/USB.

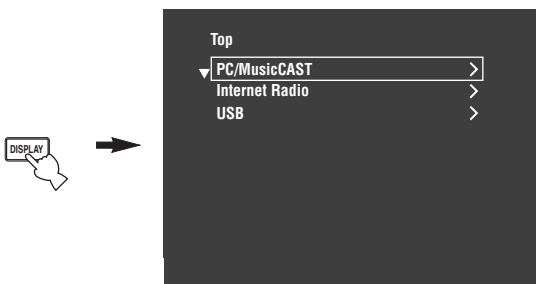

3 Нажимая Δ / ∇ , выберите нужный под-источник, и затем нажмите \triangleright или ENTER.



Нужный под-источник также можно выбрать, нажав соответствующую кнопку на пульте ДУ (смотрите стр. 8).

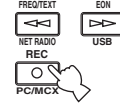

4 Нажимая Δ / ∇ / \triangleleft / \triangleright на пульте ДУ, выберите желаемую песню или интернет-радиостанцию.

- Нажимая кнопку Δ / ∇ , выберите желаемое меню.
- Нажимая кнопку \triangleright , войдите в выбранное меню.
- Для возврата на предыдущий уровень меню, нажмите кнопку \triangleleft .



- Если в правом углу каждой строки меню отображено " \triangleright " это означает, что в следующем уровне меню имеется под-меню.
- Для входа в выбранное меню или возврата на предыдущий уровень меню, можно нажать ENTER или MENU.

5 Нажмите ENTER для воспроизведения выбранной песни или прослушивания выбранной радиостанции.



- Смотрите стр. 67 для подробной информации о функциях информационного дисплея воспроизведения.
- В зависимости от выбранного под-источника приема, некоторые параметры не отображаются на информационном дисплее воспроизведения.

Использование компьютерного сервера или YAMAHA MCX-2000

Данная функция используется для прослушивания музыкальных файлов, сохраненных на компьютере или YAMAHA MCX-2000. MCX-2000 – это музыкальный сервер, усиливающий эксклюзивную концепцию YAMAHA MusicCAST, что является методом цифровой трансляции музыки выше частной сети.

1 Установите Windows Media Connect 2.0 на компьютер, или зарегистрируйте данный аппарат на YAMAHA MCX-2000.

- Смотрите “Установка Windows Media Connect 2.0 на компьютере” на стр. 70 и “Регистрация данного аппарата на YAMAHA MCX-2000” на стр. 71.
- Данную процедуру требуется выполнить только в первый раз.

2 Включите компьютер или MCX-2000.

Компьютерный сервер или MCX-2000 добавляются в список серверов в под-меню PC/MusicCAST.

3 Выберите нужный сервер или MusicCAST для начала воспроизведения.

Примечания

- YAMAHA MCX-2000 может не продаваться в некоторых регионах.
- Данный аппарат можно подключить до максимум к 4 компьютерным серверам и 1 MCX-2000, и каждый сервер должен быть подключен к одинаковой подсети, как данный аппарат.
- Некоторые файлы WAV, MP3 и WMA на компьютере могут не воспроизводиться или могут вызывать шум во время воспроизведения.
- (Только MCX-2000) Файлы, обозначенные звездочкой (*), не были преобразованы в формат MP3. Невозможно сразу-же воспроизвести такие файлы, пока настройка “Receive PCM Stream” данного аппарата не установлена на “ON” на MCX-2000. Подробнее, смотрите инструкцию по эксплуатации к MCX-2000.



- Во время воспроизведения песни, в нижней части информационного дисплея воспроизведения отображается прошедшее время воспроизведения.
- Можно использовать <<< / >>> для пропуска назад/вперед и ▷ / ◻ для начала/остановки воспроизведения непосредственно в меню на видеозэкране.
- Можно установить настройки для режима повтора и смешанного воспроизведения, используя параметры “Play Style” в “NET/USB” (смотрите стр. 101).
- Можно установить постоянный режим отображения рабочего состояния на дисплее фронтальной панели или с помощью первых 14 знаков после одновременной прокрутки всех знаков, используя “Scroll” в “Front Panel Disp.” (смотрите стр. 103).

■ Установка Windows Media Connect 2.0 на компьютере

С помощью Windows Media Connect 2.0, можно воспроизводить аудиофайлы на компьютере. Подробнее, смотрите документацию к Windows Media Connect 2.0.

1 Установите Windows Media Connect 2.0 на компьютер.

Установочную версию Windows Media Connect 2.0 можно загрузить с сайта Microsoft.

2 Включите компьютер и затем установите папку на компьютере для общего просмотра.

Общая папка добавляется в список серверов в под-меню PC/MusicCAST.

Примечания

- Некоторые программы защиты, установленные на компьютере (антивирусные программы, брандмауэры, др.), могут блокировать доступ данного аппарата к компьютеру. В таких случаях, правильно сконфигурируйте программу защиты.
- При использовании компьютера с Windows XP Professional, и если компьютер загружается как домен, подключение к компьютерному серверу может быть невозможно. В таких случаях, загрузитесь как локальный компьютер, а не как домен.

■ Регистрация данного аппарата на YAMAHA MCX-2000

Данный аппарат должен быть зарегистрирован на YAMAHA MCX-2000 для распознавания данного аппарата на YAMAHA MCX-2000. Подробнее, смотрите инструкцию по эксплуатации к YAMAHA MCX-2000.

1 Отключите данный аппарат.

2 Установите YAMAHA MCX-2000 на режим “Auto Config”.

3 Включите данный аппарат.

- MCX-2000 добавляется в список серверов в под-меню PC/MCX.
- Клиентское ID данного аппарата отображается на дисплее-на-экране YAMAHA MCX-2000 (отображается как CL-XXXXX), и процедура автоматической конфигурации завершена.

Примечания

- Последняя часть клиентского ID данного аппарата совпадает с последними 5 цифрами MAC-адреса данного аппарата. Подробнее о MAC-адресе, смотрите стр. 102.
- Для удаления зарегистрированного клиентского ID данного аппарата, используйте режим “Manual Config” на YAMAHA MCX-2000 (смотрите инструкцию по эксплуатации к MCX-2000), и затем установите “N-RESET” в меню дополнительных настроек данного аппарата на “RESET” (смотрите стр. 127).
- Функции управления клиентом MusicCAST для данного аппарата, за исключением “View Play Info”, “Receive PCM Stream” и “Edit Client title” недоступны. Избегайте использования данных функций, так как это приведет к остановке воспроизведения данного аппарата.

Использование интернет-радио

Данная функция используется для прослушивания интернет-радиостанций. Данный аппарат использует услугу базы данных интернет-радиостанций vTuner, специально настроенной для данного аппарата, и обеспечивающей доступ к базе данных свыше 2000 радиостанций. Более того, можно сохранить свои любимые радиостанции с помощью закладок.

Примечания

- Данная услуга может прерваться без предупреждения.
- Некоторые интернет-радиостанции не могут воспроизводиться, даже если они выбраны в меню NET RADIO.
- Для прослушивания интернет-радио, подключите данный аппарат к сети (смотрите стр. 30).
- Узкополосное интернет-соединение (например, 56К-модем, ISDN) не приведет к удовлетворительному результату, и очень рекомендуется широкополосное соединение (например, кабельный модем, xDSL модем, др.). Подробнее, обратитесь к поставщику интернет услуги.



- Можно использовать / для непосредственного начала/остановки воспроизведения в меню на видеоскрине.
- “Podcast” – это тип услуги интернет-радиостанции, и существуют несколько видов услуг Podcast, доступных в Интернете. Podcast – не постоянная услуга. Это означает, что данный аппарат останавливает воспроизведение по завершению эпизода Podcast.
- Некоторые устройства защиты (например, брандмауэр) могут блокировать доступ данного аппарата к интернет-радиостанциям. В таких случаях, правильно сконфигурируйте настройки защиты.

■ Сохранение любимых интернет-радиостанций с помощью закладок

Данная функция используется для быстрого выбора любимой интернет-радиостанции.

Нажмите и удерживайте TITLE на пульте ДУ, пока транслируется выбранная интернет-радиостанция.

Сохраненная интернет-радиостанция добавляется к списку “Bookmarks” (смотрите стр. 68).



Для удаления сохраненной радиостанции из списка, выберите параметр на первом уровне в списке “Bookmarks” и затем нажмите и удерживайте нажатой TITLE на пульте ДУ.

Порт для подключения устройства памяти USB или переносного аудиоплеера, подключаемого через USB

Данная функция используется для прослушивания файлов WAV (только формат PCM), MP3 и WMA, сохраненных на устройстве памяти USB или переносном аудиоплеере USB, подключенном к порту USB на фронтальной панели данного аппарата.

Примечания

- Данный аппарат поддерживает устройства массового хранения USB, использующие систему FAT 16 или FAT 32.
- В меню графического интерфейса пользователя отображается только первый раздел. Выбор файлов в других разделах невозможен.
- Распознается до 8 уровней директорной иерархии и 500 музыкальных файлов в директории.
- Некоторые устройства могут не срабатывать, даже если они отвечают условиям.
- Некоторые файлы WAV, MP3 и WMA могут не воспроизводиться или могут вызывать шум во время воспроизведения.
- При подключении устройства памяти USB или переносного аудиоплеера USB, может быть примерно 10-секундная задержка.



- Во время воспроизведения песни, в нижней части информационного дисплея воспроизведения отображается прошедшее время воспроизведения.
- Можно использовать <◀◀ / ▶▶> для пропуска назад/вперед и <▶ / ◻> для начала/остановки воспроизведения непосредственно от меню на дисплее-на-экране.
- Можно установить настройки для режима повтора и смешанного воспроизведения, используя параметры "Play Style" в "NET/USB" (смотрите стр. 101).
- Можно установить постоянный режим отображения рабочего состояния на дисплее фронтальной панели или с помощью первых 14 знаков после одновременной прокрутки всех знаков, используя "Scroll" в "Front Panel Disp." (смотрите стр. 103).

Подключение устройства памяти USB или переносного аудиоплеера, подключаемого через USB

Подключите гнездо USB устройства памяти USB или переносного аудиоплеера, подключаемого через USB, к порту USB на фронтальной панели данного аппарата.

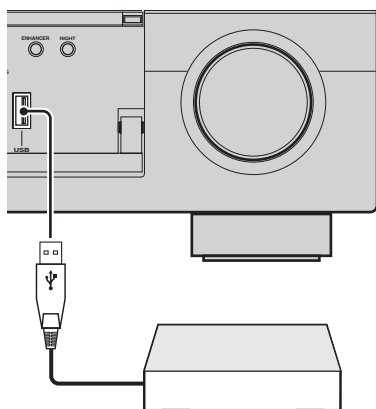

Устройство памяти USB или переносной аудиоплеер, подключаемый через USB

Использование кнопок действия

Данная функция используется для прямого доступа к нужным музыкальным источникам (файлы WAV, MP3 и WMA на подключенном компьютере, накопительных устройствах MCX-2000 или USB, и интернет-радиостанции). Можно предустановить 8 параметров для каждого под-источника приема.

Назначение функций к цифровым кнопкам (1-8)

- 1 Установите селектор режима управления на SOURCE и затем, нажимая кнопку NET/USB на пульте ДУ, выберите "NET/USB" как источник приема.

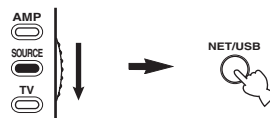

- 2 Выберите нужный музыкальный источник, который нужно назначить к цифровой кнопке (1-8), и затем начните воспроизведение источника.

Более подробно, смотрите стр. 69.

- 3 Нажмите MEMORY.

Данный аппарат находится в режиме предустановки памяти. Мигает индикатор MEMORY, и на видеозэкране и дисплее фронтальной панели отображается следующее сообщение.

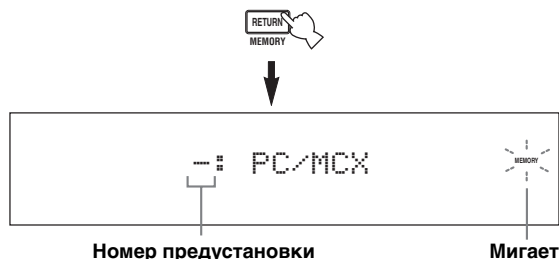

Номер предустановки

Мигает



Если любой из следующих шагов не были завершены в течение 5 секунд, режим предустановки памяти автоматически отменяется. В таком случае, начните заново с шага 3.

4 Нажмите нужные цифровые кнопки (1-8).
Номер выбранной цифровой кнопки отображается на видеоскране или дисплее фронтальной панели.

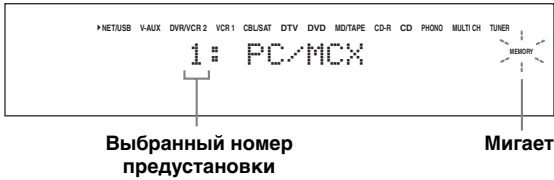
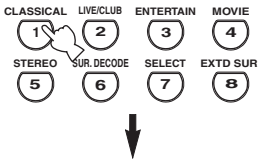

5 Для подтверждения предустановки, нажмите ENTER или MEMORY.



■ С помощью цифровых кнопок выберите параметр (1-8)

1 Установите селектор режима управления на SOURCE и затем, нажимая кнопку NET/USB на пульте ДУ, выберите "NET/USB" как источник приема.



2 Выберите нужный под-источник приема.

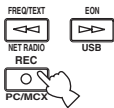

3 Нажмите одну из цифровых кнопок (1-8), к которой назначен нужный параметр, и выберите параметр как источник приема. Выбранный номер предустановки отображается на дисплее фронтальной панели, и данный аппарат начинает воспроизведение источника, назначенного к выбранной цифровой кнопке.

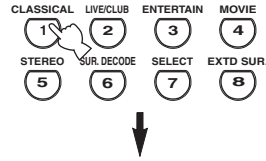

Примечания

- При нажатии цифровой кнопки (1-8), у которой нет назначенного параметра, на дисплее фронтальной панели и экране коротких сообщений отображается "Empty Memory!"
- Данный аппарат не возвращает правильный параметр, назначенный для выбранной цифровой кнопки (1-8), в следующих случаях:
 - неправильное подключенное устройство USB.
 - компьютер или MCX-2000, хранящий выбранный параметр, отключен или отсоединен от сети.
 - выбранная интернет-радиостанция временно недоступна или не работает.
 - поменялась директория выбранного параметра.



Данный аппарат сохраняет относительную позицию предустановленных параметров в папке или списке воспроизведения, и не отменяет правильный параметр при использовании цифровых кнопок (1-8) при добавлении или удалении музыкальных файлов к или из одинаковой папки или списка воспроизведения, в которой находятся предустановленные параметры. В таких случаях, заново предустановите нужный параметр к цифровым кнопкам (1-8). Рекомендуется использовать следующие методы:

Компьютерный сервер/MCX-2000

Создайте восемь списков воспроизведения, содержащих нужные параметры, и затем предустановите верхний параметр каждого списка воспроизведения к цифровым кнопкам (1-8). При замене параметров, предустановленных для цифровых кнопок (1-8), замените зарегистрированные параметры в списке воспроизведения на нужные параметры без удаления списка воспроизведения.

Устройства USB

Создайте восемь папок, содержащих нужные параметры в папке, кроме папки, в которой содержатся все музыкальные файлы, и затем предустановите верхний параметр каждой папки к цифровым кнопкам (1-8). При замене параметров, предустановленных для цифровых кнопок (1-8), замените параметры в папке на нужные параметры без удаления папки.

ЗАПИСЬ

Настройки записи и другие операции выполняются на компонентах записи. Смотрите инструкции по эксплуатации, приложенные к таким компонентам.

ПРЕДУПРЕЖДЕНИЕ

Сигнал DTS является цифровым битовым потоком. Попытка цифровой записи битового потока DTS приведет к записи шума. Поэтому, если вы хотите использовать данный аппарат для записи с источников, закодированных по системе DTS, следует принять во внимание и произвести следующие настройки. Для воспроизведения DVD-дисков, закодированных по DTS, и CD-дисков (при использовании цифрового аудиоподключения) на проигрывателе, поддерживающем формат DTS, изучите инструкцию по эксплуатации к нему и настройте проигрыватель на режим вывода аналогового сигнала.

Примечания

- Когда данный аппарат находится в режиме ожидания, запись между компонентами, подключенными к данному аппарату, невозможна.
- Настройки TONE CONTROL (смотрите стр. 52), VOLUME, уровень колонок (смотрите стр. 100) и программы звукового поля (смотрите стр. 47) не отображаются на записываемом материале.
- Запись с источника, подключенного к гнездам MULTI CH INPUT данного аппарата, невозможна.
- Цифровые сигналы, поступающие в гнезда DIGITAL INPUT, не выводятся от аналоговых гнезд AUDIO OUT (REC) для записи. Таким же образом, аналоговые сигналы, поступающие в гнезда AUDIO IN, не выводятся на гнездо DIGITAL OUTPUT. Поэтому, если компонент-источник подключен для передачи только цифровых или аналоговых сигналов, вы можете записать только цифровые или аналоговые сигналы.
- Поступающий сигнал от определенного источника не выводится на одинаковый канал OUT (REC).
- S-video сигналы и композитные видеосигналы независимо проходят через видеосхемы данного аппарата. Поэтому, при записи или копировании видеосигналов, поступающих от видеоисточника, который передает только S-video сигнал или композитный видеосигнал, можно записать только S-video сигнал или композитный видеосигнал на видеомagneтофон.
- Аналоговые аудиосигналы, поступающие на терминал DOCK, могут выводиться на аналоговые гнезда AUDIO OUT (REC) для записи.
- При записи с CD-дисков, радио и т.д., изучите законодательство об авторских правах, действующее в вашей стране. Запись с источников, защищенных авторскими правами, может привести к нарушению законодательства об авторских правах.



До того, как приступить к записи, выполните тестовую запись.

При воспроизведении видеоисточника с записанными или закодированными сигналами для защиты от копирования, сама картинка может исказиться вследствие таких сигналов.

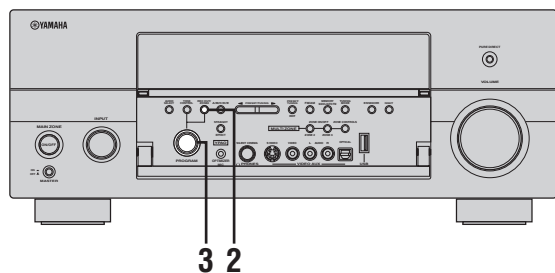

1 Включите все подключенные компоненты.

2 Повторно нажимайте кнопку REC OUT/ ZONE 2 до высвечивания индикатора RECOUT на дисплее фронтальной панели.



3 Поворачивая селектор PROGRAM на фронтальной панели, выберите нужный компонент-источник для записи.

Выберите "SOURCE" для записи текущего выбранного источника приема.



Фронтальная панель

4 Начните воспроизведение на выбранном компоненте-источнике или выберите радиостанцию.

5 Начните запись на записываемом компоненте.

ДОПОЛНИТЕЛЬНЫЕ КОНФИГУРАЦИИ ЗВУЧАНИЯ

Выбор декодеров

■ Выбор декодеров для 2-канальных источников (режим декодирования окружающего звучания)

Данная функция используется для воспроизведения источников с выбранными декодерами. Можно воспроизвести двухканальные источники в многоканальном режиме.

1 Установите селектор режима управления на AMP и затем, нажимая кнопку SUR. DECODE на пульте ДУ, выберите режим декодирования окружающего звучания.



2 Повторно нажимая кнопку SELECT на пульте ДУ, выберите нужный декодер. В зависимости от типа воспроизводимого источника, и основываясь на личном вкусе, вы можете выбирать следующие режимы.



- Можно выбрать нужный декодер, нажав SELECT и затем повторно нажимая </> на пульте ДУ.
- С помощью экрана графического интерфейса пользователя можно выбрать нужный декодер и настроить параметры декодера. Смотрите стр. 79 для подробной информации.

■ Описания декодеров

| Кнопка пульта ДУ | Категория программы | Название декодера (Decoder Type) | | |
|---------------------------------------------------------------------------------------------------------------------------------------------------------------------------------------------|---------------------|----------------------------------|-------------------------------------------------------|--|
| SUR. DECODE 6 | SUR. DECODE | PL IIx Music PL II Music | | |
| Обработка Dolby Pro Logic IIx (или Dolby Pro Logic II) для музыкальных источников. Декодер Pro Logic IIx недоступен, если параметр "Surround Back" установлен на "None" (смотрите стр. 97). | | | Описание программы | |
| Panorama Dimension Center Width | | | Доступные параметры звукового поля (смотрите стр. 80) | |

| | | | | |
|---------------------------------------------------------------------------------------------------------------------------------------------------------------------------------------------|-------------|----------------------------|--|--|
| SUR. DECODE 6 | SUR. DECODE | PRO LOGIC | | |
| Dolby Pro Logic обработка для любых источников. | | | | |
| SUR. DECODE 6 | SUR. DECODE | PLIIx Movie PL II Movie | | |
| Обработка Dolby Pro Logic IIx (или Dolby Pro Logic II) для киноисточников. Декодер Pro Logic IIx недоступен, если параметр "Surround Back" установлен на "None" (смотрите стр. 97). | | | | |
| SUR. DECODE 6 | SUR. DECODE | PLIIx Music PL II Music | | |
| Обработка Dolby Pro Logic IIx (или Dolby Pro Logic II) для музыкальных источников. Декодер Pro Logic IIx недоступен, если параметр "Surround Back" установлен на "None" (смотрите стр. 97). | | | | |
| Panorama Dimension Center Width | | | | |

| | | | | |
|-----------------------------------------------------------------------------------------------------------------------------------------------------------------------------------------|-------------|--------------------------|--|--|
| SUR.DECODE 6 | SUR. DECODE | PLIIx Game PL II Game | | |
| Обработка Dolby Pro Logic IIx (или Dolby Pro Logic II) для игровых источников. Декодер Pro Logic IIx недоступен, если параметр "Surround Back" установлен на "None" (смотрите стр. 97). | | | | |
| SUR.DECODE 6 | SUR. DECODE | Neo: 6 Cinema | | |
| Обработка DTS для киноисточников. | | | | |
| SUR.DECODE 6 | SUR. DECODE | Neo:6 Music | | |
| Обработка DTS для музыкальных источников. | | | | |
| Center Image | | | | |



При выборе режима декодирования окружающего звучания для источников Dolby Digital, DTS или DTS 96/24, данный аппарат автоматически выбирает программу "SURROUND DECODE Dolby Digital", "SURROUND DECODE DTS" или "SURROUND DECODE DTS 96/24".

■ Выбор декодеров с помощью программ звукового поля

С помощью данной функции можно выбрать нужный декодер, используемый для программ звукового поля MOVIE (кроме "Mono Movie"). Смотрите стр. 49 для подробной информации о программе звукового поля MOVIE.

Доступные декодеры (Decoder Type)

| Декодер | Функции |
|---------------------------|-------------------------------------------------------------------------------------------------------------------------------------------------------------------------------------|
| PRO LOGIC | Обработка Dolby Pro Logic для любых источников |
| PLIIx Movie PLII Movie | Обработка Dolby Pro Logic IIx (или Dolby Pro Logic II) для киноисточников. Декодер Pro Logic IIx недоступен, если параметр "Surround Back" установлен на "None" (смотрите стр. 97). |
| Neo:6 Cinema | Обработка DTS для киноисточников |

- 1 Установите селектор режима управления на АМР и затем, повторно нажимая кнопку MOVIE на пульте ДУ, выберите нужную программу звукового поля MOVIE.**

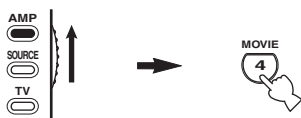

- 2 Повторно нажимая SELECT, выберите нужный декодер, используемый вместе с выбранной программой звукового поля.**

В зависимости от типа воспроизводимого источника, и основываясь на личном вкусе, вы можете выбирать следующие декодеры.



- Можно выбрать нужный декодер, нажав SELECT и затем повторно нажимая < / > на пульте ДУ.
- С помощью экрана графического интерфейса пользователя, можно выбрать декодеры, используемые с программами звукового поля. Установите "Decoder Type" в "Stereo/Surround" на нужную настройку (смотрите стр. 79).

■ Выбор декодеров для многоканальных источников

При подключении тыловых колонок окружающего звучания, данная функция позволяет 6.1/7.1-канальное воспроизведение многоканальных источников, с использованием декодеров Dolby Pro Logic IIx, Dolby Digital EX или DTS-ES.

1 Установите селектор режима управления на AMP и затем повторно нажимайте кнопку EXT D SUR. на пульте ДУ для переключения 5.1 и 6.1/7.1- канального воспроизведения.



2 Повторно нажимая </>, выберите декодер, пока отображено название декодера.

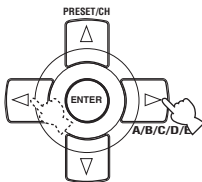

Автоматическое декодирование AUTO

При поступлении сигнала флага, который может распознаваться данным аппаратом, данный аппарат выбирает наиболее соответствующий декодер для воспроизведения сигнала в 6.1/7.1-канальном режиме.

Если аппарат не может распознать флаг, или поступающий сигнал не содержит флага, автоматическое 6.1/7.1-канальное воспроизведение невозможно.

Декодеры

Вы можете выбрать следующие декодеры, в зависимости от формата воспроизводимого источника.

| Декодер | Функции |
|---------------------------------------------------------------------------------------|-------------------------------------------------------------------------------------------------------------------|
| PLIIxMovie D+PLIIx Movie DTS+PLIIx Movie MPCM+PLIIx Movie DSD+PLIIx Movie | 7.1-канальное воспроизведение сигналов Dolby Digital или DTS с использованием декодера кинофильмов Pro Logic IIx. |
| PLIIxMusic D+PLIIx Music DTS+PLIIx Music MPCM+PLIIx Music DSD+PLIIx Music | 6.1/7.1-канальное воспроизведение сигналов Dolby Digital или DTS с использованием декодера музыки Pro Logic IIx. |
| DTS ES DTS 96/24 ES | 6.1/7.1-канальное воспроизведение сигналов DTS с использованием декодера DTS-ES. |
| DOLBY D EX DTS+DOLBY EX MPCM+DOLBY EX DSD+DOLBY EX | 6.1/7.1-канальное воспроизведение сигналов Dolby Digital или DTS с использованием декодера Dolby Digital EX. |

Отключен OFF

Декодеры не используются для 6.1/7.1-канального воспроизведения.

Примечания

- “PLIIx Movie” доступна только при установке “Surround Back” (смотрите стр. 97) на “Small x2” или “Large x2”.
- Некоторые диски, поддерживающие 6.1/7.1-канальное воспроизведение, не содержат сигнал флага, который может автоматически обнаруживаться данным аппаратом. При 6.1/7.1-канальном воспроизведении таких видов дисков, выберите декодер вручную из “PLIIx Music”, “EX/ES” или “EX”.
- 6.1/7.1-канальное воспроизведение невозможно даже при нажатии кнопки EXT D SUR. в следующих случаях:
 - при установке параметра “Surround” (смотрите стр. 97) или “Surround Back” (смотрите стр. 97) на “None”;
 - при воспроизведении источника, подключенного к гнезду MULTI CH INPUT.
 - при воспроизведении источника, не содержащего сигналы левого и правого каналов окружающего звучания.
 - при воспроизведении источника Dolby Digital KARAOKE.
 - при выборе режима “2ch Stereo” (смотрите стр. 53) или Pure Direct (смотрите стр. 52).
- При отключении питания данного аппарата, данная настройка устанавливается на “Auto”.
- Декодер Pro Logic IIx недоступен, если параметр “Surround Back” установлен на “None” (смотрите стр. 97).

ЭКРАН ГРАФИЧЕСКОГО ИНТЕРФЕЙСА ПОЛЬЗОВАТЕЛЯ (GUI)

Данный аппарат оборудован усовершенствованным экраном графического интерфейса пользователя (GUI), помогающим в управлении функцией усилителя данного аппарата. С помощью экрана графического интерфейса пользователя, можно просматривать информацию о поступающих сигналах и состоянии данного аппарата.

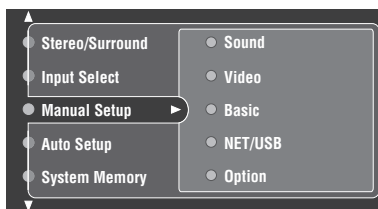

■ Stereo/Surround (Меню Стерео/Окружающее звучание)

Данная функция используется для выбора программ звукового поля и настройки параметров программ (смотрите стр. 79).

■ Input Select (Меню выбора источника)

Данная функция используется для выбора источника приема и настройки параметров каждого источника приема.

■ Manual Setup (Меню ручной настройки)

Данная функция используется для настройки параметров колонок и системы вручную (смотрите стр. 88).

Sound (Меню звучания)

Используйте данное меню для ручной настройки любых параметров колонок, изменения качества и тональности звучания системы, или установки задержек для соответствия видеосигналу при использовании с ЖК экраном или проектором (смотрите стр. 88).

Video (Меню видеоизображения)

Данная функция используется для настройки параметров видеоизображения вручную (смотрите стр. 92).

Basic (Основное меню)

Данная функция используется для настройки основных параметров колонок вручную (смотрите стр. 95).

NET/USB (Сетевое и USB меню)

Данное меню используется для ручной настройки системных параметров сети и USB (смотрите стр. 100).

Option (Меню опций)

Данная функция используется для ручной настройки дополнительных параметров системы (смотрите стр. 102).

■ Auto Setup (Меню автоматической настройки)

Данное меню используется для запуска Auto Setup и указания того, параметры каких колонок должны настраиваться (смотрите стр. 35).

■ System Memory (Меню системной памяти)

Данная функция используется для хранения и возврата различных параметров данного аппарата (смотрите стр. 106).

■ Signal Info. (Информация сигнала)

Данная функция используется для просмотра информации о аудиосигнале (смотрите стр. 107).

■ Language (Языковое меню графического интерфейса пользователя)

Данная функция используется для выбора нужного языка, отображаемого на экране графического интерфейса пользователя данного аппарата (смотрите стр. 108).



- Также, язык графического интерфейса пользователя можно выбрать с помощью параметра “GUI LANGUAGE” в “ADVANCED SETUP” на дисплее фронтальной панели (смотрите стр. 127).
- Смотрите стр. 44 для подробной информации об управлении экраном графического интерфейса пользователя.

Stereo/Surround (Меню Stereo/Окружающее звучание)

Данная функция используется для выбора программ звукового поля (смотрите стр. 46), режима декодирования окружающего звучания, режима “STRAIGHT” (смотрите стр. 51) или режима Compressed Music Enhancer (смотрите стр. 54), и для настройки параметров каждой программы.

■ Выбор программ звукового поля и настройка параметров с помощью экрана графического интерфейса пользователя

1 Установите селектор режима управления на AMP и затем нажмите SET MENU на пульте ДУ.



2 Нажимая кнопку Δ / ∇ на пульте ДУ, выберите “Stereo/Surround” и затем нажмите \triangleright .

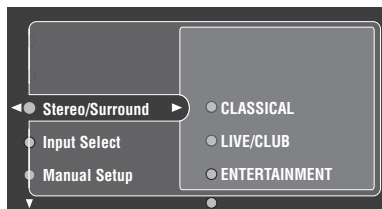
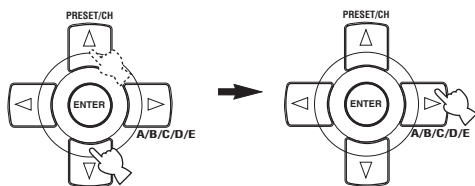

3 Повторно нажимая Δ / ∇ , выберите нужную категорию программ, и затем нажмите \triangleright .

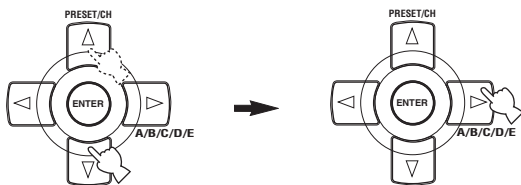

4 Повторно нажимая Δ / ∇ , выберите желаемую программу.

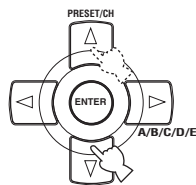

5 Нажмите \triangleright на пульте ДУ и затем нажимайте Δ / ∇ и выберите нужный параметр.

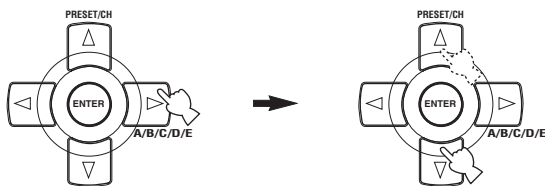

Можно выбрать “Initialize” для установки всех параметров выбранной программы звукового поля на предварительные настройки. Смотрите стр. 84 для подробной информации.

6 Нажмите \triangleright и затем нажимайте $\triangleleft / \triangleright$ для настройки выбранного параметра.

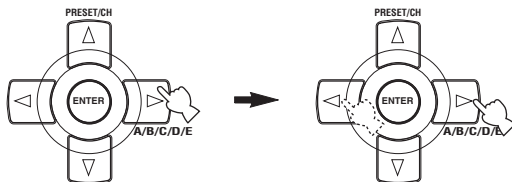

7 Нажмите ENTER или Δ / ∇ для подтверждения настройки выбранного параметра.



■ Описание параметров звукового поля

Вы можете настроить значения определенного цифрового параметра звукового поля для аккуратного воспроизведения звуковых полей в комнате для прослушивания. Не все следующие параметры включены в каждую программу.

| Параметр звукового поля | Описание |
|-------------------------------------------------------------------------|-------------------------------------------------------------------------------------------------------------------------------------------------------------------------------------------------------------------------------------------------------------------------------------------------------------------------------------------------------------------------------------------------------------------------------------------------------------------------------------------------------------------------------------------------------------------------------------------------------------------------|
| Decoder Type | Тип декодера. Выбор декодера, используемого с программами SUR, DECODE или MOVIE. Смотрите стр. 75 и 76 для подробной информации. |
| DSP Level | Уровень DSP Настраивает уровень всех звуков с эффектом DSP в узком диапазоне. В зависимости от акустики комнаты для прослушивания, вы можете повышать или снижать уровень эффекта DSP относительно уровня прямого звучания. Диапазон настройки: -6 дБ - +3 дБ |
| Init. Delay Sur. Init. Delay SB. Init. Delay | Начальная задержка. Начальная задержка колонок присутствия, колонок окружающего звучания, и тыловой колонки окружающего звучания. Изменение мнимого расстояния от исходящего звучания путем настройки задержки между прямым звучанием и ранним отражением, слышимым слушателем. Чем меньше значение, тем ближе слушателю кажется источник звучания. И, чем больше значение, тем дальше звучание. Для комнаты малых размеров, установите малую величину. Для комнаты больших размеров, установите большую величину. Диапазон настройки: 1 - 99 мс (Init. Delay) 1 - 49 мс (Sur. Init. Delay и SB. Init. Delay) |

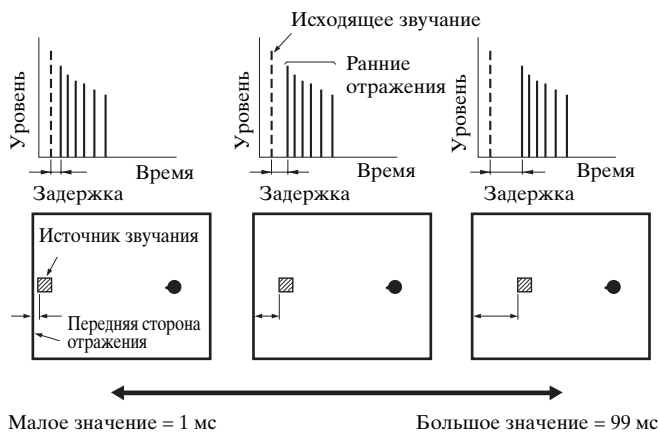

| Параметр звукового поля | Описание |
|-------------------------------------------------------------------|---------------------------------------------------------------------------------------------------------------------------------------------------------------------------------------------------------------------------------------------------------------------------------------------------------------------------------------------------------------------------------------------------------------------------------------------------------------------------------------------------------------------------------------------------------------------------------------------------------------------------------------|
| Room Size Sur. Room Size SB. Room Size | Размер комнаты. Размер комнаты для колонок присутствия, колонок окружающего звучания, и тыловой колонки окружающего звучания. Настраивает мнимый размер звукового поля окружающего звучания. Чем больше значение, тем больше звуковое поле окружающего звучания. Так как звук многократно отражается внутри комнаты, чем больше зал, тем длинее временной промежуток между первым отражением и последующими отражениями. Контролируя время между отражениями звучания, вы можете изменить мнимый размер виртуального пространства. Изменение данного параметра от одного до двух приводит к двойному увеличению мнимой длины комнаты. |

Диапазон настройки: 0,1 – 2,0

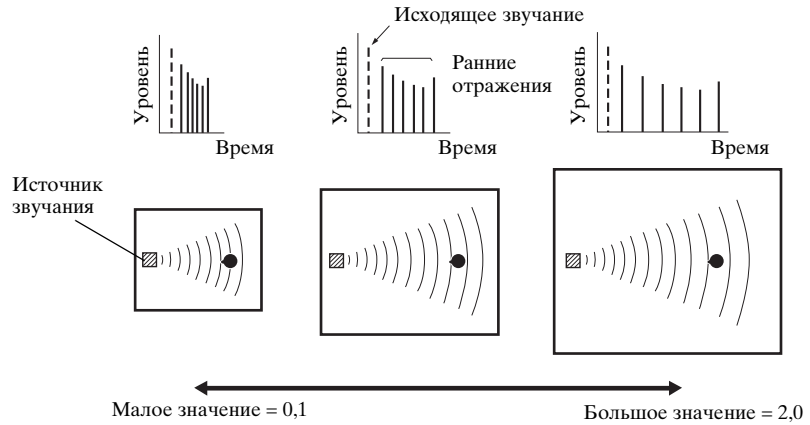

| | |
|----------------------------------------------------------------|--------------------------------------------------------------------------------------------------------------------------------------------------------------------------------------------------------------------------------------------------------------------------------------------------------------------------------------------------------------------------------------------------------------------------------------------------------------------------------------------------------------------------------------------------------------------------------------------------------------------------------------------------------------|
| Liveness Sur. Liveness SB. Liveness | Живучесть. Живучесть окружающего звучания и тылового окружающего звучания. Позволяет отрегулировать отражаемость виртуальных стен зала путем изменения скорости ослабления ранних отражений. Ранние отражения источника звучания более быстро ослабевают в комнате, где поверхности стен поглощают звучание, чем в комнате со поверхностями стен с повышенной отражаемостью. Комната с поверхностями, поглощающими звучание, называется “мертвая”, в то время как комната с поверхностями с повышенной отражаемостью называется “живая”. Данный параметр позволяет отрегулировать скорость ослабления ранних отражений, и таким образом “живучести” комнаты. |
|----------------------------------------------------------------|--------------------------------------------------------------------------------------------------------------------------------------------------------------------------------------------------------------------------------------------------------------------------------------------------------------------------------------------------------------------------------------------------------------------------------------------------------------------------------------------------------------------------------------------------------------------------------------------------------------------------------------------------------------|

Диапазон настройки: 0 – 10

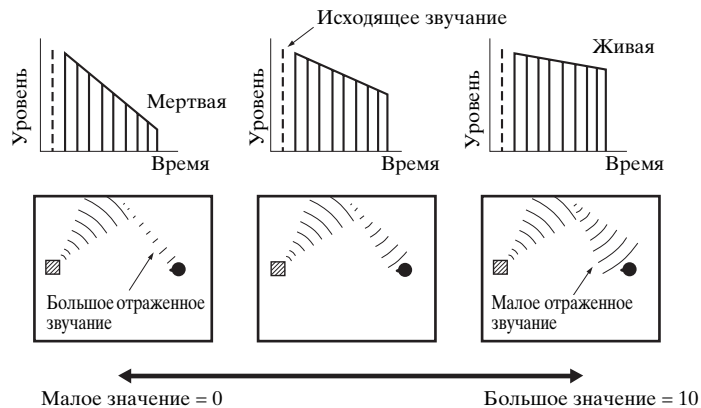

| Параметр звукового поля | Описание |
|------------------------------------------|-------------------------------------------------------------------------------------------------------------------------------------------------------------------------------------------------------------------------------------------------------------------------------------------------------------------------------------------------------------------------------------------------------------------------------------------------------------|
| Rev. Time | <p>Время реверберации. Позволяет отрегулировать временной промежуток для ослабления плотного последующего звучания реверберации на 60 дБ на частоте 1 кГц. Это изменяет мнимый размер акустической среды в предельно широком диапазоне. Установка более длительного времени реверберации для “мертвых” источников и среды прослушивания комнаты, и установка более короткого времени реверберации для “живых” источников и среды прослушивания комнаты.</p> |
| <p>Диапазон настройки: 1,0 – 5,0 сек</p> | |

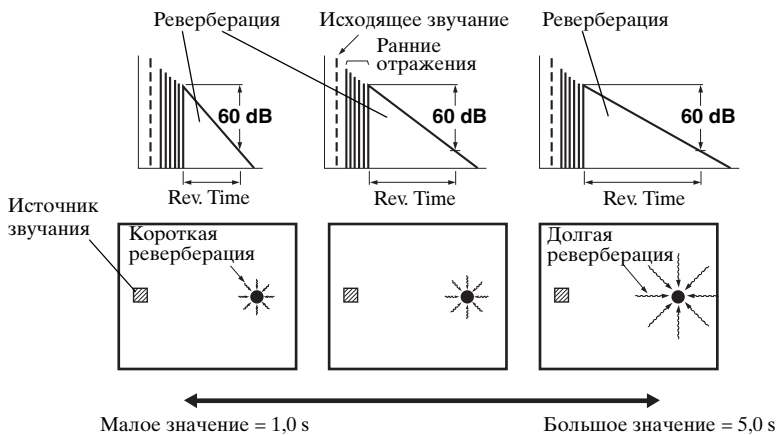

| | |
|---------------------------------------|------------------------------------------------------------------------------------------------------------------------------------------------------------------------------------------------------------------------------------------------------------------------------------------------------------------------|
| Rev. Delay | <p>Задержка реверберации. Позволяет отрегулировать временную разницу между началом прямого звучания и началом звучания реверберации. Чем больше значение, тем позднее начинается звучание реверберации. Позднее звучание реверберации позволяет вам почувствовать эффект присутствия в большей акустической среде.</p> |
| <p>Диапазон настройки: 0 – 250 мс</p> | |

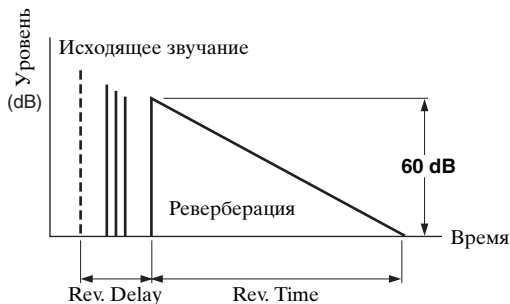

| Параметр звукового поля | Описание |
|-------------------------|----------------------------------------------------------------------------------------------------------------------------------------|
| Rev. Level | Уровень реверберации. Позволяет отрегулировать уровень громкости звучания реверберации. Чем больше значение, тем сильнее реверберация. |
| | Диапазон настройки: 0 – 100% |

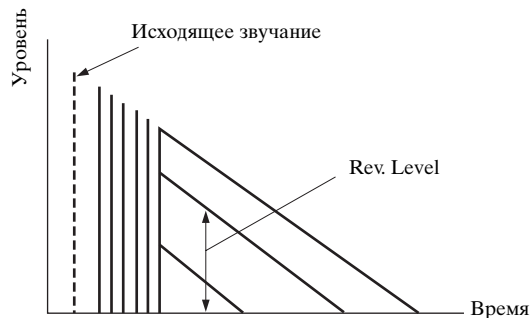

| | |
|----------------------|-----------------------------------------------------------------------------------------------------------------------------------------------------------------------------------------------------------------------------------------------------------------------|
| Dialogue Lift | Повышение диалога. Настраивает высоту звучания фронтального и центрального каналов путем назначения некоторых элементов фронтального и центрального каналов колонкам присутствия. Чем больше параметр, тем выше позиция звучания фронтального и центрального каналов. |
| | Выбор: 0, 1, 2, 3, 4, 5 |

■ Описания параметров стереофонических программ

| Параметр звукового поля | Описание |
|--------------------------------------------------------------------------------------------------------------------|-----------------------------------------------------------------------------------------------------------------------------------------------------------------------------------------------------------------------------------------------------------------------------------------------------------------------------------------------------------------------------------------------------------------------------------------------------------------------------------------------------------------------------------------------------------------------------------------------------------------------------------------------------------------------------------------------------------------------------------------------------------------------------------------------------------------------------------------------------------------------------------------------------------------------------------------------------------------------------------------------------------------------------------------------------------------------------------------------------------------------------------------------|
| 2ch Stereo Direct | <p>2-канальное прямое стерео. Обходит декодеры и процессоры DSP данного аппарата для чистого высокочастотного стереофонического звучания при воспроизведении 2-канальных аналоговых источников.</p> <p>Выбор: Auto, Off</p> <p>☀️</p> <ul style="list-style-type: none"> • Выберите “Auto” для обхода декодеров, процессоров DSP и схемы контроля тональности только тогда, когда “BASS” и “TREBLE” установлены на 0 дБ (смотрите стр. 52). • Выберите “Off” для отмены обхода декодеров, процессоров DSP и схемы контроля тональности тогда, когда “BASS” и “TREBLE” установлены на 0 дБ. • При приеме многоканальных сигналов (Dolby Digital и DTS), они микшируются на 2 канала и выводятся из фронтальных левой и правой колонок. • Низкочастотные сигналы от фронтальных левой и правой колонок перенаправляются на сабвуфер в следующих случаях: <ul style="list-style-type: none"> – Параметр “Bass Out” установлен на “Both” (смотрите стр. 98). – Параметр “Front” установлен на “Small” (смотрите стр. 96) и “Bass Out” установлен на “SWFR” (смотрите стр. 98). |
| 7ch Stereo Center Level Surround L Level Surround R Level Sur. Back Level Presence L Level Presence R Level | <p>Центральный, левый окружающего звучания, правый окружающего звучания, тыловой окружающего звучания, левый присутствия и правый присутствия уровни 7-канального стереофонического звучания. Настройка уровня громкости каждого канала в 7-канальном стереофоническом режиме.</p> <p>Диапазон настройки: 0 – 100%</p> |

■ Описания параметров режима Compressed Music Enhancer

| Режим Compressed Music Enhancer | Описание |
|--------------------------------------------|----------------------------------------------------------------------------------------------------------------------------------------|
| 2ch Enhancer 7ch Enhancer | Уровень эффекта 2-канального усилителя или 7-канального усилителя. Выберите “High” или “Low” для настройки эффекта для высоких частот. |
| | Выбор: High, Low |

■ Описания параметров декодеров

| Параметр декодера | Описание |
|--------------------------------------------------------------------------------|----------------------------------------------------------------------------------------------------------------------------------------------------------------------------------------------------------------------------------------------------------------------------------------------|
| Pro Logic IIx Music PRO LOGIC II Music Panorama | Панорама Pro Logic IIx Music и Pro Logic II Music. Передача стереосигналов на колонки окружающего звучания и фронтальные колонки для воспроизведения эффекта панорамы. |
| | Выбор: Off, On |
| PRO LOGIC IIx Music PRO LOGIC II Music Dimension | Объем Pro Logic IIx Music и Pro Logic II Music. Стягивание звукового поля вперед или назад. |
| | Диапазон настройки: -3 (назад) – +3 (вперед) |
| | Исходная установка: STD (стандартный) |
| PRO LOGIC IIx Music PRO LOGIC II Music Center Width | Ширина центра Pro Logic IIx Music и Pro Logic II Music. Перемещение вывода центрального канала полностью на центральную колонку или в направлении фронтальных левой и правой колонок. Большая величина стягивает вывод центрального канала в направлении фронтальных левой и правой колонок. |
| | Диапазон настройки: 0 (звучание центрального канала выводится только от центральной колонки) – 7 (звучание центральной колонки выводится только от фронтальных левой и правой колонок) |
| | Исходная установка: 3 |
| DTS Neo:6 Music Center Image | Отображение центра DTS Neo:6 Music. Настройка вывода фронтальных левого и правого каналов по отношению к центральному каналу для более или менее сильного выражения центрального канала. |
| | Диапазон настройки: 0,0 – 1,0 |
| | Исходная установка: 0,3 |

■ Initialize (Инициализация параметров программ)

Данная функция используется для инициализации параметра выбранной программы звукового поля. Выбор: **No, Yes**

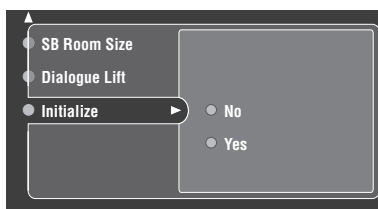

- Выберите “Yes” для установки параметров программ на исходные заводские настройки.
- Выберите “No” для отмены инициализации параметров программ.



Функция “Sur. Initialize” в “Option” предназначена для инициализации параметров каждой программы звукового поля внутри группы программ звукового поля (смотрите стр. 105).

Input Select

Данная функция используется для переназначения цифровых входных/выходных гнезд, выбора сигнала приема, переименования источников, или настройки уровня приема сигнала для каждого источника приема.

| Источник поступающего сигнала | Параметр |
|-------------------------------|---------------------------------------------------------------------------------------------------|
| TUNER | Volume Trim Rename |
| PHONO | |
| CD | |
| CD-R | I/O Assignment |
| MD/TAPE | Audio Select |
| DVD | Decoder Mode |
| DTV | Volume Trim |
| CBL/SAT | Rename |
| VCR1 | |
| DVR/VCR2 | |
| V-AUX или DOCK | I/O Assignment* Audio Select* Decoder Mode* Volume Trim Rename |
| PC/MCX, NET RADIO или USB | Volume Trim |
| MULTI CH | I/O Assignment Audio Select Decoder Mode Volume Trim Rename Multi CH Assign BGV |

Примечания

- Некоторые вышеописанные параметры могут быть недоступными для всех источников, и некоторые параметры доступны только для определенных источников приема.
- При установке iPod на универсальный док YAMAHA для iPod (например, YDS-10, продающийся отдельно), подключенный к терминалу DOCK данного аппарата, отображается "DOCK" в меню "Input Select" вместо "V-AUX". В таких случаях, параметры, отмеченные звездочкой (*) в таблице выше, не отображаются в меню параметров источника приема.
- При выборе "NET/USB" как источника приема, выбранный под-источник приема (PC/MCX, NET RADIO или USB) отображается в меню Input Select.

- Установите селектор режима управления на AMP и затем нажмите SET MENU на пульте ДУ.

Отображается главный экран.

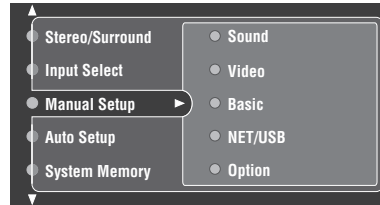
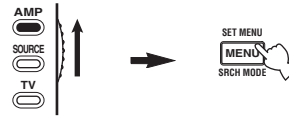

- Выберите "Input Select" и затем нажмите ▷.

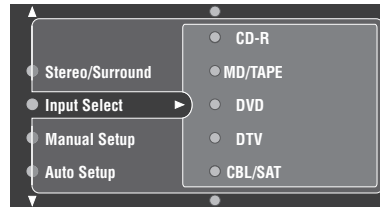

- Выберите нужный источник приема (CD, DVD, др.) и затем нажмите ▷ или ENTER для входа и настройки.

■ Volume Trim (Выравнивание громкости)

Данная функция используется для настройки уровня сигнала, поступающего на каждый источник приема. Она полезна тогда, когда нужно сбалансировать уровень приема каждого источника во избежание внезапных скачков в уровне громкости при переключении источников. Диапазон настройки: -6,0 dB - +6,0 dB
Исходная установка: 0,0 dB

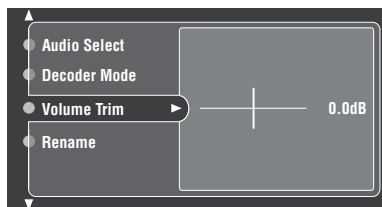

Данный параметр также воздействует на сигналы, выводимые от гнезд ZONE OUT.

Примечание

С помощью данной функции можно только настроить громкость для текущего источника приема.

■ Rename (Переименование)

Данная функция используется для замены названия источников на экране графического интерфейса пользователя или в меню дисплея фронтальной панели. (В следующем примере в качестве компонента-источника используется DVD.)

- 1 Нажмите </> для ввода “_” (подчеркивание) под пространство или знак, который нужно отредактировать.

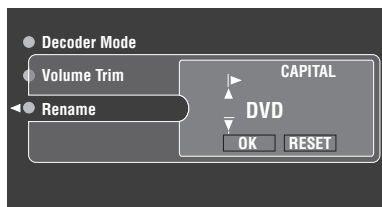

- 2 Повторно нажимая ENTER, выберите тип знака (CAPITAL/SMALL/FIGURE/MARK).

- 3 Нажимая кнопку Δ / ▽, выберите желаемый знак для использования и затем нажмите </> для перехода на следующий знак.

- Для каждого источника вы можете использовать до 8 знаков.
- Для переключения знака в последовательности, нажимайте кнопку ▽, для переключения в обратной последовательности – кнопку Δ:
CAPITAL A - Z, пробел
SMALL a - z, пробел
FIGURE 0 - 9, пробел
MARK !, #, %, &, др.
- Нажимайте ENTER для переключения типов знаков.
- Для переименования каждого источника, повторите шаги 1 – 3.

Примечание

Даже при выборе “Français”, “Deutsch”, “Español” или “Русский” в “Language” (смотрите стр. 108), невозможно использовать знаки с ударениями или алфавит кириллицы для названия каждого источника.

- 4 Нажимая кнопку </>, выберите OK и по завершению нажмите ENTER.



- Выберите “RESET” для установки названия выбранного источника в качестве исходного названия.
- Данная функция полезна только при переключении назначения приема или вывода для цифровых гнезд и компонентных видеовходных гнезд.
- Также можно изменить название источника, отображающегося на дисплейном окошке пульта ДУ. Смотрите “Изменение названий источников на дисплейном окошке” на стр. 114.

Примечание

С помощью данной функции можно только поменять название текущего источника приема (кроме многоканальных источников приема).

■ I/O Assignment (Назначение входных/выходных гнезд)

Данная функция используется для назначения входных/выходных гнезд в соответствии с используемым компонентом, если начальные настройки данного аппарата не соответствуют с вашими требованиями. Изменив следующие параметры, вы можете отрегулировать назначение соответствующих гнезд и эффективно подключить больше компонентов.

Как только назначение входных/выходных гнезд изменено, можно выбрать соответствующие компоненты, используя селектор INPUT на фронтальной панели (или селекторные кнопки источника на пульте ДУ).

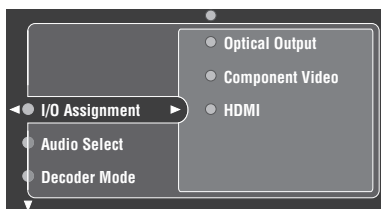

Пример 1: Назначение гнезда COAXIAL ① CD для входного гнезда DVD.

1 Выберите “Input Select” на экране графического интерфейса пользователя и затем выберите “DVD”:

2 Выберите “I/O Assignment” и затем “Coaxial Input”:

3 Выберите “① CD”:

Пример 2: Удаление назначения для гнезда.

1 Выберите “Input Select” и затем выберите нужный источник приема (“DVD”, др.).

2 Выберите “I/O Assignment” и затем выберите нужное назначение для гнезда (“Coaxial Input”, “Optical Input”, “Optical Output”, “Component Video”, или “HDMI”).

3 Выберите “None” и затем нажмите ENTER для удаления назначения.

Примечания

- Вы не можете выбрать определенный параметр больше одного раза для одинакового типа гнезда.
- При подключении компонента к гнездам COAXIAL и OPTICAL одновременно, приоритет отдается сигналам, поступающим в гнездо COAXIAL.

■ Audio Select (Селектор аудиовходного гнезда)

Данный аппарат оборудован разнообразными входными гнездами. Можно выбрать нужный тип входного сигнала. Выбор: **Auto**, HDMI, Coax/Opt, Analog

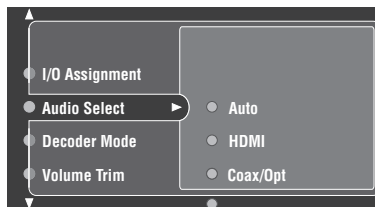

- Выберите “Auto”, если нужно, чтобы сигналы поступали на данный аппарат в следующем порядке: сигналы HDMI, цифровые сигналы и аналоговые сигналы.
- Выберите “HDMI” для приема только сигналов HDMI на данный аппарат. Звучание отсутствует при отсутствии поступающих сигналов HDMI.
- Выберите “Coax/Opt”, если нужно, чтобы цифровые сигналы поступали на данный аппарат через гнезда OPTICAL или COAXIAL. Используйте, если поступают также сигналы HDMI.
- Выберите “Analog” для приема только аналоговых сигналов на данный аппарат. Звучание отсутствует при отсутствии поступающих аналоговых сигналов.



- Также можно выбрать аудиовходное гнездо, нажимая AUDIO SELECT на фронтальной панели (или AUDIO SEL на пульте ДУ). Смотрите стр. 42 для подробной информации.
- Можно установить исходный источник, выбираемый селектором аудиовходного гнезда данного аппарата, с помощью параметра “Audio Select” в “Option” (смотрите стр. 105).

Примечание

Данная функция недоступна, если не установлено цифровое входное гнездо (OPTICAL, COAXIAL и HDMI). Кроме того, “HDMI” недоступна как настройка селектора аудиовходного гнезда, если гнезда HDMI IN 1, HDMI IN 2 и HDMI IN 3 не используются. Для переназначения соответствующего входного гнезда, воспользуйтесь “I/O Assignment” в “Input Select” (смотрите стр. 87).

■ Decoder Mode (Режим декодера)

Данная функция используется для переключения режима приема. Можно переназначить цифровые входные гнезда (смотрите стр. 87) для определенных аудиосигналов (DTS, др.).

Выбор: **Auto**, DTS

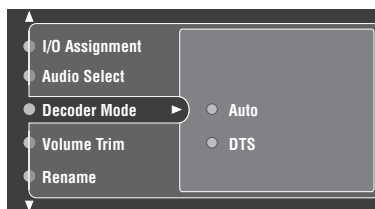

- Выберите “Auto” для автоматического обнаружения данным аппаратом типов поступающих сигналов и выбора соответствующего режима приема.
- Выберите “DTS” для выбора данным аппаратом DTS как режима приема.

Multi CH Assign (Многоканальное назначение)

Данная функция используется для настройки направления сигналов, поступаемых на центральный канал, канал сабвуфера, и каналы окружающего звучания, когда компонент-источник подключен к гнездам MULTI CH INPUT. При использовании 8-канальных сигналов от внешнего декодера, данная функция помогает выбрать гнезда для дополнительных фронтальных сигналов.

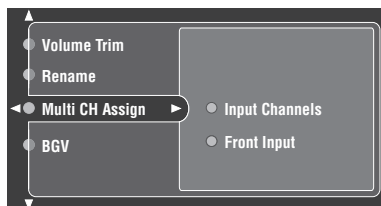

Input Channels (Входные каналы)

Данная функция используется для выбора количества каналов, поступающих от внешнего декодера.

Выбор: **6ch**, **8ch**

Примечание

При установке “Zone2 Amplifier” (стр. 104) на “INT:[SP1]”, “INT:[SP2]” или “INT:Both”, звучание от тыловых колонок окружающего звучания отсутствует, даже если выбран режим “8ch”. В таком случае, выберите “6ch” и установите выходную настройку внешнего компонента на 6 каналов.

Front Input (Прием фронтальных сигналов)

Выбрав “8ch” в Input Channels, можно выбрать аналоговые гнезда, через которые будут приниматься фронтальные сигналы от внешнего декодера.

Выбор: **DVD**, **DTV**, **CBL/SAT**, **VCR1**, **DVR/VCR2**, **V-AUX**, **CD**, **CD-R**, **MD/TAPE**

BGV (Фоновое видео)

Данная функция используется для выбора видеоисточника, воспроизводимого в качестве фона для источников, принимаемых через гнезда MULTI CH INPUT.

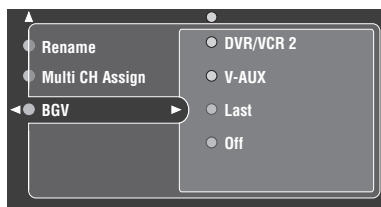

Выбор: **DVD**, **DTV**, **CBL/SAT**, **VCR 1**, **DVR/VCR 2**, **V-AUX**, **Last**, **Off**

- Выберите “Last” для автоматического выбора данным аппаратом последнего выбранного видеоисточника в качестве видеоисточника фона.
- Выберите “Off” для отмены воспроизведения данным аппаратом видеоисточника в качестве фона.

Manual Setup (Sound)

Данное меню используется для настройки звуковых параметров.

- 1 Установите селектор режима управления на AMP и затем нажмите SET MENU на пульте ДУ.



- 2 Нажимая кнопку Δ / ▽ на пульте ДУ, выберите “Manual Setup” и затем нажмите ▷.

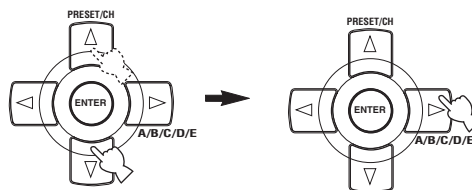

- 3 Нажимая кнопку Δ / ▽ / ◀ / ▶ на пульте ДУ, выберите “Sound” и затем нажмите ▷.

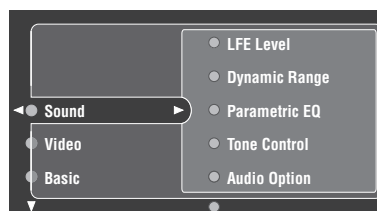
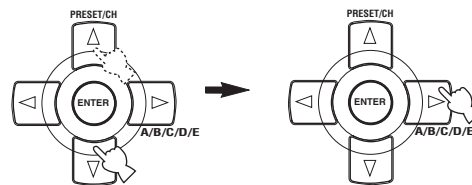

- 4 Выберите нужные параметры и затем нажмите ▷ для входа и настройки.

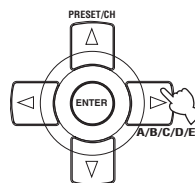

■ LFE Level (Уровень низкочастотного эффекта)

Используйте данную функцию для настройки уровня воспроизведения канала LFE (низкочастотный эффект) в соответствии с мощностью сабвуфера или наушников. Канал LFE содержит особые низкочастотные эффекты, которые добавляются только к определенным сценам. Данная настройка действительна только во время декодирования данным аппаратом сигналов в формате Dolby Digital или DTS. Диапазон настройки: -20,0 - 0,0 dB
Шаг регулирования: 1,0 dB

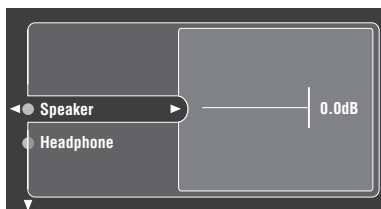

Speaker (Уровень низкочастотного эффекта колонки)

Выберите для настройки уровня LFE для колонки.

Headphone (Уровень низкочастотного эффекта наушников)

Выберите для настройки уровня LFE для наушников.

Примечание

В зависимости от настроек "LFE Level", некоторые сигналы могут не выводиться на гнездо SUBWOOFER.

■ Dynamic Range (Динамический диапазон)

Данная функция используется для выбора уровня сжатия динамического диапазона для последующего применения к колонкам или наушникам. Данная настройка действительна только во время декодирования аппаратом сигналов в формате Dolby Digital или DTS. Выбор: **MAX** (максимальный), **STD** (стандартный), **MIN** (минимальный)

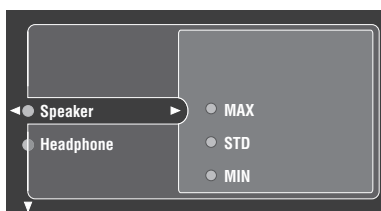

Speaker (Динамический диапазон колонки)

Выберите для настройки уровня сжатия для колонки.

Headphone (Динамический диапазон наушников)

Выберите для настройки уровня сжатия для наушников.

- Выберите "MAX" для сохранения большего количества динамического диапазона.
- Выберите "STD" для общего пользования.
- Выберите "MIN" для прослушивания источников на низких уровнях громкости.

■ Parametric EQ (Параметрический эквалайзер)

Данная функция используется для настройки параметрического эквалайзера каждой колонки.

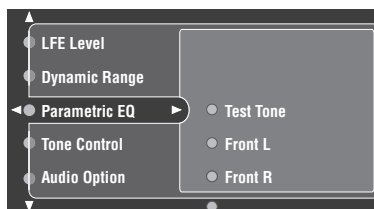

1 Нажимая Δ / ∇ / \triangleleft / \triangleright , выберите Test Tone или колонку для настройки.

- Выберите "Test Tone" для выбора режима включения или отключения тестового тонального сигнала во время настройки тонального качества каждой колонки.
- Выберите "Front L" для регулировки тонального качества фронтальной левой колонки.
- Выберите "Front R" для регулировки тонального качества фронтальной правой колонки.
- Выберите "Center" для регулировки тонального качества центральной колонки.
- Выберите "Surround L" для регулировки тонального качества левой колонки окружающего звучания.
- Выберите "Surround R" для регулировки тонального качества правой колонки окружающего звучания.
- Выберите "Surround Back L" для регулировки тонального качества левой тыловой колонки окружающего звучания.
- Выберите "Surround Back R" для регулировки тонального качества правой тыловой колонки окружающего звучания.
- Выберите "Presence L" для регулировки тонального качества левой колонки присутствия.
- Выберите "Presence R" для регулировки тонального качества правой колонки присутствия.
- Выберите "Subwoofer" для регулировки тонального качества сабвуфера.

2 Нажмите \triangleright для входа в окно настроек.

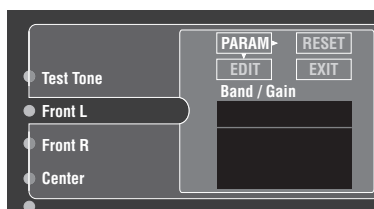

3 Нажимая Δ / ∇ / \triangleleft / \triangleright , выберите "PARAM" и затем нажмите ENTER и выберите параметр "Band" (диапазон), "Freq." (частота) или "Q" (коэффициент качества).



Можно настроить амплитудно-частотную характеристику любого параметра.

4 Нажимая ∇ , выберите “EDIT” и нажмите ENTER для входа в окно редактирования.

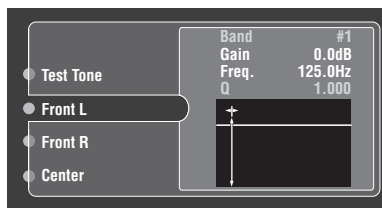

Выбранный параметр выделяется в “PARAM”:

- Нажимайте \triangleleft / \triangleright для настройки параметра.
- Нажимайте Δ / ∇ для настройки “Gain”.
- Для выхода из окна редактирования, нажмите ENTER.



- При выборе “Band” на шаге 3, можно использовать данное меню в качестве графического эквалайзера.
- “Band #1” и “Band #2” могут настраивать частоты ниже 198,4 Гц.
- При выборе “Subwoofer” на шаге 1 и “Band” на шаге 3, можно настроить только “Band #1” и “Band #2”.
- Подробнее о параметрическом эквалайзере, смотрите стр. 89.

5 Повторите шаги 3 и 4, пока не получены удовлетворяющие результаты.



Если нужно сбросить все настройки параметров “Parametric EQ” для выбранной колонки, выберите “RESET” и нажмите ENTER.

6 Выберите “EXIT” и нажмите ENTER для выхода из окна настроек.

■ Tone Control (Управление тональностью)

Данная функция используется для настройки выходного уровня басов и высоких частот колонок и наушников.

Выбор: Control, Bass, Treble, Audio Bypass

Примечание

Tone Control не срабатывает, когда:

- Выбран PURE DIRECT (смотрите стр. 52).
- Выбран MULTI CH INPUT как источник приема.

Control (Управление тональностью)

Выбор: **Speakers**, Headphones



- Выберите “Speakers” для регулировки баланса басов/высоких частот колонок.
- Выберите “Headphones” для регулировки баланса басов/высоких частот наушников.



Настройки “Speaker” и “Headphone” сохраняются независимо. Настройки для “Speaker” воздействуют на каналы фронтальных левой/правой колонок, центральной колонки, левой/правой колонок присутствия и канал сабвуфера.

Bass (Управление басами)

Данная функция используется для настройки низкочастотного звучания колонок и наушников.

Выбор: 125 Hz, **350 Hz**, 500 Hz

Диапазон настройки: – 6,0 dB - + 6,0 dB

Исходная установка: 0,0 dB

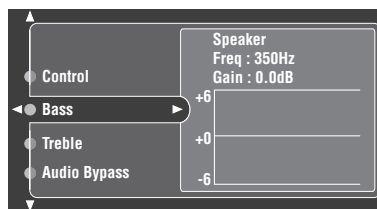

Treble (Управление верхними частотами)

Данная функция используется для настройки высокочастотного звучания колонок и наушников.

Выбор: 2,5 kHz, **3,5 kHz**, 8,0 kHz

Диапазон настройки: – 6,0 dB - + 6,0 dB

Исходная установка: 0,0 dB

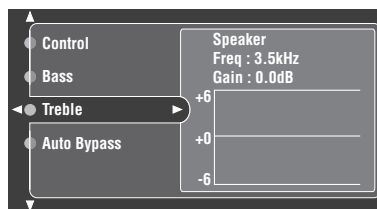

Auto Bypass (Автоматический обход)

Данная функция используется для выбора пропуска звукового сигнала без обработки схемой контроля тональности, при установке функций “TREBLE” и “BASS” на 0 дБ (смотрите стр. 52).
Выбор: **Auto**, Off

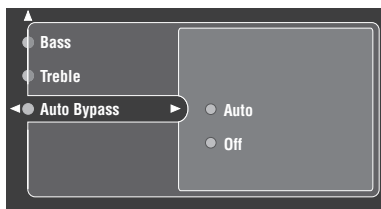

- Если вы хотите воспроизводить наиболее чистые сигналы без их обработки схемой контроля тональности, выберите параметр “AUTO”.
- Если вы не хотите воспроизводить сигналы без обработки схемой контроля тональности, выберите параметр “OFF”.

Audio Option (Звуковые опции)

Данная функция используется для настройки всех аудиопараметров данного аппарата.

Muting Type (Тип приглушения)

Данная функция используется для настройки уровня приглушения звучания.

Выбор: **Full**, -20 dB

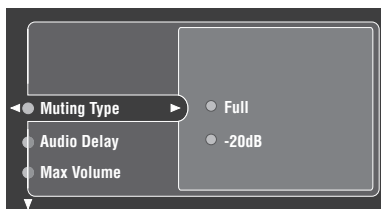

- Выберите “Full” для полного приглушения всего воспроизводимого звучания.
- Выберите “-20 dB” для понижения текущей громкости на 20 дБ.

Audio Delay (Задержка звучания)

Данная функция используется для задержки звучания для его синхронизации с видеокартинкой. Данная функция может быть необходима при использовании определенных ЖК экранов, проекторов или высокочетких экранов.
Диапазон настройки: **0** - 240 мс

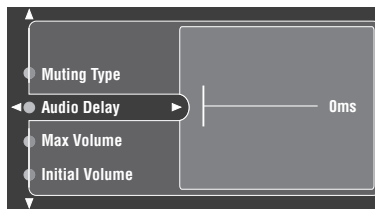
**Max Volume (Максимальный уровень громкости)**

Данная функция используется для установки максимального уровня громкости для основной зоны. Данная функция полезна для предотвращения внезапных громких звуков по ошибке. Например, исходный диапазон громкости -16,5 дБ - -80,0 дБ. Однако, если “Max Volume” установлен на “-5,0 дБ”, диапазон звучания устанавливается на -5,0 дБ - -80,0 дБ.
Диапазон настройки: **16,5 dB**, 15,0 dB - -30,0 dB
Шаг регулирования: 5,0 dB

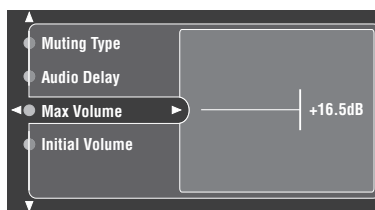
**Примечания**

- При воспроизведении тестового тонального сигнала, параметр “Max Volume” автоматически отключается, так как уровень громкости автоматически устанавливается на 0 дБ вне зависимости от текущей установки “Max Volume”.
- Параметр “Max Volume” имеет приоритет над параметром “Initial Volume” (смотрите стр. 91). Например, если “Initial Volume” установлен на -20,0 дБ и затем “Max Volume” установлен на -30,0 дБ, уровень громкости автоматически устанавливается на -30,0 дБ при включении питания данного аппарата в следующий раз.

Initial Volume (Исходный уровень громкости)

Данная функция используется для установки уровня громкости основной зоны при включении питания данного аппарата.

Выбор: **Off**, -80 dB - +16,5 dB

Шаг регулирования: 0,5 dB

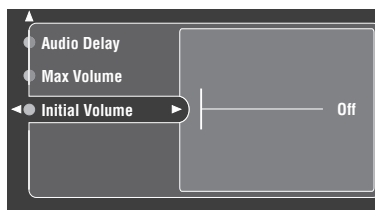

Примечание

Параметр “Max Volume” имеет приоритет над параметром “Initial Volume”. Поэтому, Initial Volume не может быть установлен свыше текущей настройки “Max Volume”.

■ Channel Mute (Тип приглушения)

Данная функция используется для приглушения каналов определенных колонок.

Mode (Режим)

Данная функция используется для запуска или отключения параметра “Channel Mute” для каждой колонки.

Выбор: **Off, On**

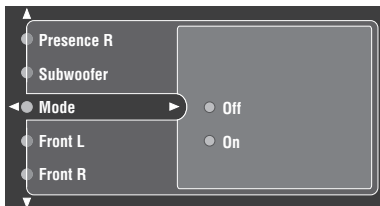

- Для отключения параметров “Channel Mute”, выберите “Off”.
- Для включения параметров “Channel Mute”, выберите “On”.

Настройка каждой колонки

Выбор: **Mute, Off**

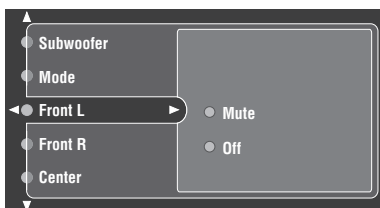

- Выберите “Mute” для приглушения канала выбранной колонки.
- Выберите “Off” для отмены приглушения канала выбранной колонки.
- Параметр “Front L” определяет, приглушать или нет звучание фронтальной левой колонки.
- Параметр “Front R” определяет, приглушать или нет звучание фронтальной правой колонки.
- Параметр “Center” определяет, приглушать или нет звучание центральной колонки.
- Параметр “Surround L” определяет, приглушать или нет звучание левой колонки окружающего звучания.
- Параметр “Surround R” определяет, приглушать или нет звучание правой колонки окружающего звучания.
- Параметр “Surround Back L” определяет, приглушать или нет звучание левой тыловой колонки окружающего звучания.
- Параметр “Surround Back R” определяет, приглушать или нет звучание правой тыловой колонки окружающего звучания.
- Параметр “Presence L” определяет, приглушать или нет звучание левой колонки присутствия.
- Параметр “Presence R” определяет, приглушать или нет звучание правой колонки присутствия.
- Параметр “Subwoofer” определяет, приглушать или нет звучание сабвуфера.

Manual Setup (Video)

Данное меню используется для настройки параметров видеоизображения.

- 1 Установите селектор режима управления на AMP и затем нажмите SET MENU на пульте ДУ.**

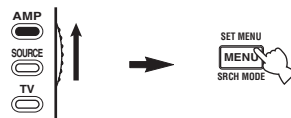

- 2 Нажимая кнопку Δ / ▽ на пульте ДУ, выберите “Manual Setup” и затем нажмите ▷.**

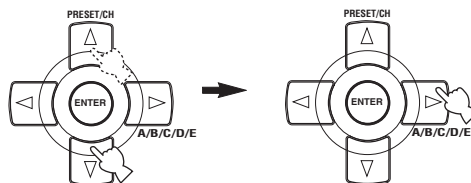

- 3 Нажимая Δ / ▽ / ◀ / ▶ на пульте ДУ, выберите “Video” и затем нажмите ▷.**

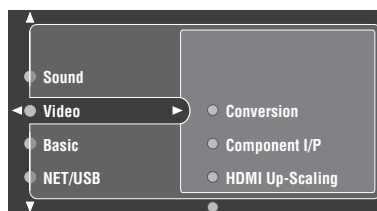
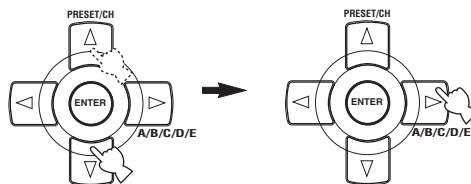

- 4 Выберите нужные параметры и затем нажмите ▷ для входа и настройки.**

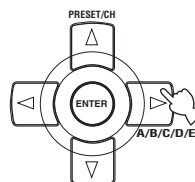

Примечание

Используйте “V-RESET” в “ADVANCED SETUP” для возврата параметров в “Manual Setup (Video)” (кроме “Short Message” и “On Screen”) на заводские настройки (смотрите стр. 127).

■ Conversion (Преобразование видеосигнала)

Данная функция используется для запуска или отключения функции преобразования видеосигнала, а также для HDMI преобразования аналоговых видеосигналов, поступающих на композитные видео, S-video и компонентные видеогнезда.

Выбор: Off, On

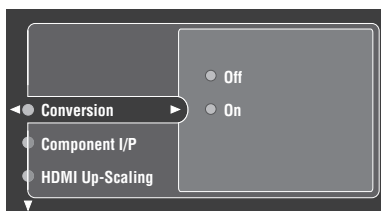

- Выберите “Off” для отключения преобразования видеосигнала, а также HDMI преобразования аналоговых видеосигналов.
- Выберите “On” для включения преобразования видеосигнала, а также HDMI преобразования аналоговых видеосигналов.

Примечания

- Данный аппарат не преобразовывает 480-линейные видеосигналы и 576-линейные видеосигналы взаимозаменяемо.
- Аналоговые компонентные видеосигналы с разрешением 480i (NTSC)/576i (PAL) преобразовываются на S-video или композитные видеосигналы, выводимые от гнезд S VIDEO MONITOR OUT и VIDEO MONITOR OUT.
- Измененные видеосигналы выводятся только от гнезд MONITOR OUT. Во время записи видеисточника, необходимо выполнить одинаковые типы видеоподключений между каждым компонентом.
- Во время преобразования композитных видеосигналов и S-video сигналов от видеомагнитофона в компонентные видеосигналы, качество изображения может ухудшиться в зависимости от видеомагнитофона.
- Даже, если “Conversion” установлен на “On”, цифровые сигналы HDMI не преобразовываются на аналоговые видеосигналы.
- Если “Conversion” установлен на “Off”, функции “Component I/P” и “HDMI Up-Scaling” отключаются.
- Для отображения экранов коротких сообщений, установите “Conversion” на “On”.
- Необычные сигналы, поступающие на композитное видео или S-video гнезда, не могут преобразовываться или могут воспроизводиться неестественно. В таких случаях, установите “Conversion” на “Off”.
- При приеме нестандартных видеосигналов (например, видеосигналы от игровой консоли), данный аппарат может не преобразовывать сигналы, даже при установке “Conversion” на “On”.
- При приеме аналоговых компонентных видеосигналов с разрешением 480p на гнезда COMPONENT VIDEO, и при подключении видеоскрена к гнезду VIDEO MONITOR OUT или S VIDEO MONITOR OUT данного аппарата, экран графического интерфейса пользователя не отображается на видеоскрене.

■ Component I/P (Компонентное интерлейсно/прогрессивное преобразование)

Данная функция используется для запуска или отмены аналогового интерлейсно/прогрессивного преобразования аналоговых видеосигналов, поступающих на композитные видео, S-video и компонентные видеогнезда таким образом, чтобы аналоговые видеосигналы, преобразованные от 480i (NTSC)/576i (PAL) на 480p/576p, выводились на гнезда COMPONENT MONITOR OUT.

Выбор: Off, On

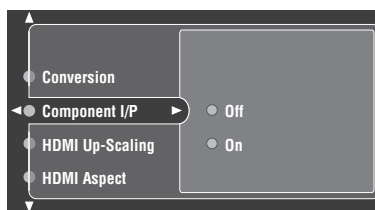

- Выберите “On” для запуска аналогового интерлейсно/прогрессивного преобразования аналоговых видеосигналов.
- Выберите “Off” для отмены аналогового интерлейсно/прогрессивного преобразования аналоговых видеосигналов.

Примечания

- Данный параметр меню недоступен и поэтому не отображается на экране графического интерфейса пользователя, если “Conversion” установлен на “Off”.
- Если видеоскрэн не поддерживает аналоговые видеосигналы с разрешением 480p/576p, экран графического интерфейса пользователя может не отображаться на видеоскрэне, если “Component I/P” установлен на “On”. С помощью “V-RESET” в “ADVANCED SETUP”, установите параметр “Component I/P” на исходную заводскую настройку (смотрите стр. 127).

■ HDMI Up-Scaling (HDMI преобразование)

Данная функция используется для запуска или отмены HDMI преобразования аналоговых видеосигналов, поступающих на композитные видео, S-video и компонентные видеогнезда таким образом, чтобы преобразованные аналоговые видеосигналы выводились на гнездо HDMI OUT. Данный аппарат преобразовывает аналоговые видеосигналы следующим образом:

- 480i (NTSC)/576i (PAL) → 480p/576p, 1080i или 720p
- 480p/576p → 1080i или 720p

Выбор: Through, 480p (или 576p), 1080i, 720p

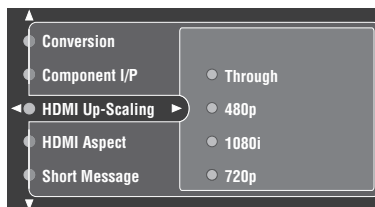

- Выберите “Through” для отключения преобразования любых аналоговых видеосигналов.
- Выберите “480p” (или “576p”), “1080i” или “720p” для преобразования аналоговых видеосигналов на разрешение 480p или 576p, 1080i или 720p.

Примечания

- Данный параметр меню недоступен и поэтому не отображается в меню графического интерфейса пользователя, если “Conversion” установлен на “Off” (смотрите стр. 93).
- При установке “TV FORMAT” в “ADVANCED SETUP” на “NTSC” (смотрите стр. 127), отображается “480p” для выбора в “HDMI Up-Scaling”, и при установке “TV FORMAT” на “PAL”, отображается “576p” для выбора в “HDMI Up-Scaling”.

■ HDMI Aspect (окно просмотра HDMI)

Данная функция используется для выбора настройки окна просмотра для источников видеосигнала HDMI.

Выбор: **Through**, 16:9 Normal, Smart Zoom

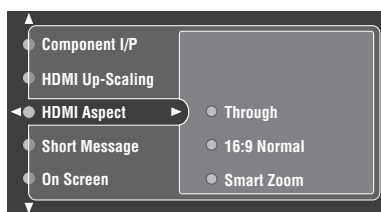

- Выберите “Through”, если не нужно выполнять никаких настроек окна просмотра для источников видеосигнала HDMI.
- Выберите “16:9 Normal” для отображения видеоизображений с окном просмотра 4:3 на видеоэкране с окном просмотра 16:9. В результате, справа и слева отображаются черные полосы.
- Выберите “Smart Zoom” для помещения видеоизображений с окном просмотра 4:3 на видеоэкране с окном просмотра 16:9.

Примечания

- Если “HDMI Up-Scaling” установлен на “Through”, невозможно выполнить никакие настройки “HDMI Aspect”.
- Если “HDMI Aspect” установлен на “Smart Zoom”, видеоизображения на краях видеоэкрана более вытягиваются.
- При приеме видеосигналов, поступающих на гнезда HDMI IN, с разрешением 720p или 1080i, настройка “HDMI Aspect” не влияет на видеосигналы, выводимые на гнездо HDMI OUT.

■ Short Message (Экран коротких сообщений)

Данная функция используется для запуска или отмены функции экрана коротких сообщений. Выбор: **Off**, **On**

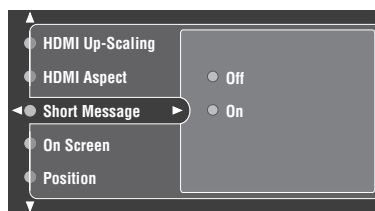

- Выберите “On” для запуска функции экрана коротких сообщений. Содержание дисплея фронтальной панели отображается в нижней части экрана каждый раз, когда вы управляете данным аппаратом.
- Выберите “Off” для отмены функции экрана коротких сообщений.

Примечание

Экран коротких сообщений не отображается в следующих случаях:

- при приеме компонентных видеосигналов с разрешениями 720p, 1080i или 1080p
- при приеме видеосигналов HDMI

■ On Screen (Время дисплея-на-экране)

Данная функция используется для установления количества времени для отображения меню iPod или NET/USB на видеоэкране после выполнения определенной операции.

Выбор: Always, 10sec, **30sec**

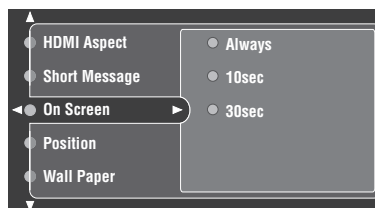

- Выберите “Always” для постоянного отображения экрана меню во время управления.
- Выберите “10sec” для отключения экрана меню через 10 секунд после выполнения определенной операции.
- Выберите “30sec” для отключения экрана меню через 30 секунд после выполнения определенной операции.

■ Position (Расположение экрана графического интерфейса пользователя)

Данная функция используется для регулировки вертикальной и горизонтальной позиции экрана графического интерфейса пользователя.
 Диапазон настройки: -5 (вниз/влево) - +5 (вверх/вправо)

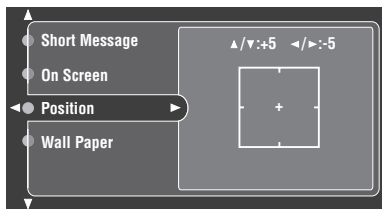

- Нажмите ▲ для повышения позиции экрана графического интерфейса пользователя.
- Нажмите ▼ для понижения позиции экрана графического интерфейса пользователя.
- Нажмите ▶ для сдвига позиции экрана графического интерфейса пользователя вправо.
- Нажмите ◀ для сдвига позиции экрана графического интерфейса пользователя влево.

■ Wall Paper (Обои)

Данная функция используется для отображения обоев или серого фона видеоскрена при отсутствии поступающего видеосигнала.
 Выбор: None, Yes, Gray

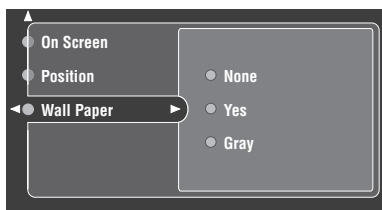

- Выберите "None" для отмены отображения любого фона на видеоскрене.
- Выберите "Yes" для отображения фонового изображения (фотография пианино) на экране при отсутствии поступающего видеосигнала.
- Выберите "Gray" для отображения серого фона видеоскрена при отсутствии поступающего видеосигнала.

Примечание

При установке "Conversion" на "Off", фон не отображается, даже если "Wall Paper" установлен на "Yes".

Manual Setup (Basic)

Данное меню используется для ручной настройки любого параметра колонки.

1 Установите селектор режима управления на AMP и затем нажмите SET MENU на пульте ДУ.

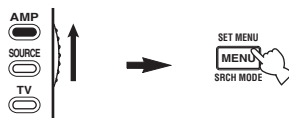

2 Нажимая кнопку ▲/▼ на пульте ДУ, выберите "Manual Setup" и затем нажмите ▷.

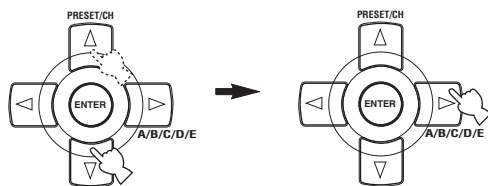

3 Нажимая кнопку ▲/▼/◀/▶ на пульте ДУ, выберите "Basic" и затем нажмите ▷.

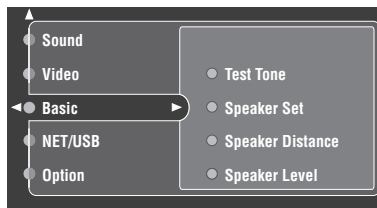
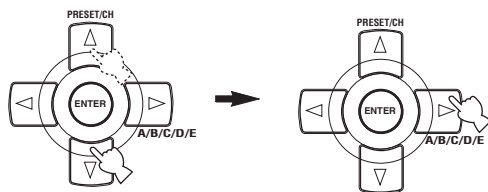

4 Выберите нужные параметры и затем нажмите ▷ для входа и настройки.

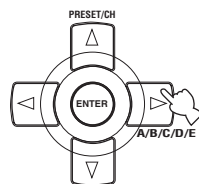



- Большинство параметров, описанных в основном меню, автоматически настраиваются во время процедуры “Auto Setup”. Основное меню может использоваться для выполнения дальнейших настроек, но рекомендуется сначала запустить “Auto Setup”.
- Можно перезагрузить данные параметры, выполнив процедуру “Auto Setup” (смотрите стр. 35).

■ Test Tone (Тестовый тональный сигнал)

Включение или выключение тестового тонального сигнала для параметров “Speaker Set”, “Speaker Distance” и “Speaker Level”.

Выбор: Off, On



При использовании ручного измерителя давления звучания, удерживайте его на длине рук и направьте вверх до места слушателя. С помощью данного измерителя установите на шкалу 70 дБ и на C SLOW, и откалибруйте каждую колонку до 75 дБ.

Примечания

- При выборе “On” будут воспроизводиться громкие тестовые тональные сигналы. В таком случае, убедитесь, что в комнате для прослушивания нет детей.
- При выборе “On” и входе в меню “Speaker Set”, “Speaker Level” или “Speaker Distance”, выбранные колонки выводят тестовый тональный сигнал.

■ Speaker Set (Параметры колонок)

Используется для ручной настройки любого параметра колонки.



- Если вы недовольны воспроизведением низкочастотных сигналов от колонок, вы можете выполнить настройки в зависимости от собственных предпочтений.
- Если диаметр отделения репродуктора колонки превышает 16 см, установите параметр настройки соответствующей колонки на “Large”.

Front (Фронтальные колонки)

Выбор: Large, Small

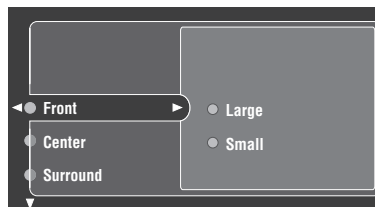

- Для больших фронтальных колонок, которые эффективно выводят низкочастотные сигналы, выберите “Large” (большой). Все сигналы фронтальных левого и правого каналов направляются на фронтальные левую и правую колонки.
- Для малых фронтальных колонок, которые не могут эффективно выводить низкочастотные сигналы, выберите “Small” (малый). Аппарат направляет низкочастотные сигналы фронтальных левого и правого каналов на колонки, выбранные в меню “Bass Out” (смотрите стр. 98).

Примечания

- Если “Bass Out” установлен на “Front” (смотрите стр. 98), сигналы LFE в источниках Dolby Digital или DTS, низкочастотные сигналы фронтальных левого и правого каналов, и низкочастотные сигналы других колонок, установленных на “Small” – все сигналы направляются на фронтальные левую и правую колонки вне зависимости от настройки “FRONT SP”.
- Если “Bass Out” установлен на “Front” (смотрите стр. 98), можно выбрать только “Large” в “Front”. Если значение “Front” заранее установлено на другие, кроме “Large”, данный аппарат автоматически переключает значение на “Large”.

Center (Центральная колонка)

Выбор: Large, Small, None

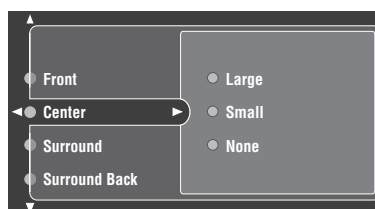

- Для большой центральной колонки, которая эффективно выводит низкочастотные сигналы, выберите “Large” (большой). Все сигналы центрального канала направляются на центральную колонку.
- Для малой центральной колонки, которая не может эффективно выводить низкочастотные сигналы, выберите “Small” (малый). Аппарат направляет низкочастотные сигналы центрального канала на колонки, выбранные в меню “Bass Out”.
- Если не подключена центральная колонка, выберите “None” (отсутствует). Сигналы канала окружающего звучания направляются на фронтальные левую и правую колонки.

Surround (Левая/правая колонки окружающего звучания)

Выбор: Large, Small, None

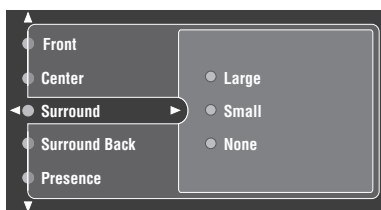

- Для больших левой и правой колонок окружающего звучания, которые эффективно выводят низкочастотные сигналы, выберите “Large” (большой). Все сигналы канала окружающего звучания направляются на левую и правую колонки окружающего звучания.
- Для малых левой и правой колонок окружающего звучания, которые не могут эффективно выводить низкочастотные сигналы, выберите “Small” (малый). Аппарат направляет низкочастотные сигналы левого и правого каналов окружающего звучания на колонки, выбранные в меню “LFE/BASS OUT”.
- Если не подключены колонки окружающего звучания, выберите “None” (отсутствуют). Данный аппарат устанавливается в режим Virtual CINEMA DSP (смотрите стр. 51) и “Surround Back” автоматически устанавливается на “None”.

Surround Back (Левая/правая тыловые колонки окружающего звучания)

Выбор: Large x1, Small x1, Small x2, Large x2, None

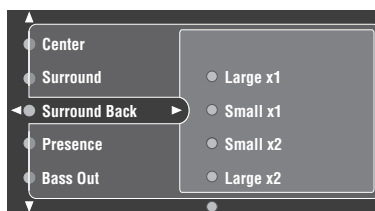

- Для большой тыловой колонки окружающего звучания, которая эффективно выводит низкочастотные сигналы, выберите “Large x1” (большой x 1). Все сигналы тыловых левого и правого каналов окружающего звучания направляются на тыловую левую колонку окружающего звучания.
- Для малой тыловой колонки окружающего звучания, которая не может эффективно выводить низкочастотные сигналы, выберите “Small x1” (малый x 1). Низкочастотные сигналы тылового левого и правого каналов окружающего звучания направляются на колонки, выбранные с помощью “LFE/BASS OUT”; и остальные сигналы направляются на левую тыловую колонку окружающего звучания.
- Для двух малых тыловых колонок окружающего звучания, которые не могут эффективно выводить низкочастотные сигналы, выберите “Small x2” (малый x 2). Аппарат направляет низкочастотные сигналы тылового левого и правого каналов окружающего звучания на колонки, выбранные в меню “LFE/BASS OUT”.
- Для двух больших тыловых колонок окружающего звучания, которые эффективно выводят низкочастотные сигналы, выберите “Large x2” (большой x 2). Все сигналы тыловых левого и правого каналов окружающего звучания направляются на тыловые левую и правую колонки окружающего звучания.
- Если не подключены тыловые колонки окружающего звучания, выберите “None” (отсутствуют). Сигналы тылового канала окружающего звучания направляются на левую и правую колонки окружающего звучания.

Presence (Колонки присутствия)

Данная функция предназначена для использования колонок присутствия, подключенных к данному аппарату.

Выбор: Yes, None

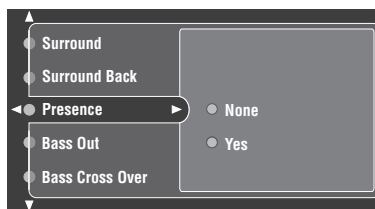

- Если не подключены колонки присутствия, выберите “NONE” (отсутствуют).
- При подключении колонок присутствия и для их использования, выберите “YES” (да).

Bass Out (Воспроизведение басов)

Данная функция используется для выбора колонок для воспроизведения LFE (низкочастотный эффект) и низкочастотных сигналов.

Выбор: **Both**, SWFR, Front

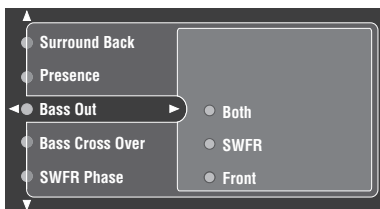

Примечания

- При подключении сабвуфера, выберите “Both” (оба). Сабвуфер издает низкочастотные сигналы от любого источника. Сигналы LFE, а также низкочастотные сигналы других колонок, установленных на “Small” направляются на сабвуфер. Аппарат направляет низкочастотные сигналы фронтального левого и правого каналов на фронтальные левую и правую колонки и сабвуфер, вне зависимости от настройки “Front” (смотрите стр. 98).
- При подключении сабвуфера, выберите “SWFR” (сабвуфер). Сигналы LFE, а также низкочастотные сигналы других колонок, установленных на “Small” направляются на сабвуфер.
- Если сабвуфер не подключен, выберите “Front” (фронт). Сигналы LFE, низкочастотные сигналы фронтальных левого и правого каналов, и низкочастотные сигналы других колонок, установленных на “Small” – все они направляются на фронтальные левую и правую колонки вне зависимости от настройки “Front” (смотрите стр. 98).

Bass Cross Over (Кроссовер басов)

Данная функция используется для выбора частоты кроссовера всех колонок, установленных на “Small” или на “None” в “Speaker Set” (смотрите стр. 96 и 97). Все частоты ниже выбранной частоты будут направляться на сабвуфер или колонки, установленные на “Large” в “Speaker Set” (смотрите стр. 96 и 97).

Выбор: 40 Hz, 60 Hz, **80 Hz**, 90 Hz, 100 Hz, 110 Hz, 120 Hz, 160 Hz, 200 Hz



SWFR Phase (Фаза сабвуфера)

При недостаточности или нечетком воспроизведении басов, воспользуйтесь данной функцией для переключения фазы сабвуфера.

Выбор: **Normal**, Reverse

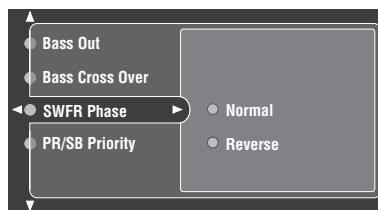

- Выберите “Normal”; если вы не желаете установить противоположную фазу сабвуфера.
- Выберите “Reverse” для установки противоположной фазы сабвуфера.

PR/SB Priority (Приоритет колонки присутствия/тыловой колонки окружающего звучания)

Данная функция используется для установки приоритета на колонки присутствия или на тыловые колонки окружающего звучания при воспроизведении источников, содержащих сигналы тылового канала окружающего звучания, использующих программы звукового поля CINEMA DSP.

Выбор: Presence, **Surround Back**

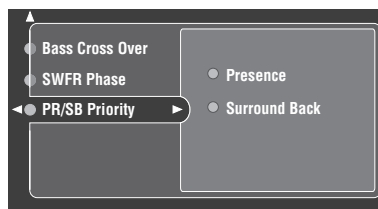

- Выберите “Presence” для использования колонок присутствия при приеме сигналов тылового канала окружающего звучания. Сигналы канала тылового окружающего звучания будут выводиться от колонок окружающего звучания.
- Выберите “Surround Back” для использования тыловых колонок окружающего звучания при обнаружении сигналов тылового канала окружающего звучания в программе CINEMA DSP. Сигналы канала присутствия выводятся от фронтальных колонок.

■ Speaker Distance (Расстояние колонок)

Данная функция предназначена для настройки расстояния каждой колонки и для регулировки задержки звучания соответствующего канала вручную. Идеально, каждая колонка должна быть расположена на одинаковом расстоянии от основного места слушателя. Однако, в большинстве случаев этого невозможно добиться из-за домашних условий. Таким образом, необходимо применить некоторую задержку звучания от каждой колонки для того, чтобы звуковые сигналы всех каналов одновременно достигали места слушателя.

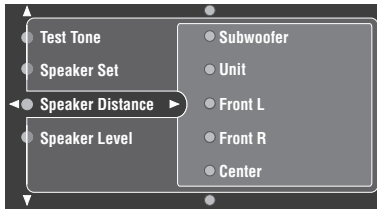

Расстояния колонок

Диапазон настройки: 0,30 – 24,00 м (1,0 – 80,0 ft)

Исходная установка:

Front L/Front R/Presence L/Presence R/

Subwoofer: 3,00 м (10,0 ft)

Center: 2,60 м (8,5 ft)

Surround L/Surround R/Surround Back L/

Surround Back R: 2,40 м (8,0 ft)

Шаг регулирования: 0,1 м (0,5 ft)

- Выберите “Front L” для регулировки расстояния фронтальной левой колонки.
- Выберите “Front R” для регулировки расстояния фронтальной правой колонки.
- Выберите “Center” для регулировки расстояния центральной колонки.
- Выберите “Surround L” для регулировки расстояния левой колонки окружающего звучания.
- Выберите “Surround R” для регулировки расстояния правой колонки окружающего звучания.
- Выберите “Surround Back L” для регулировки расстояния тыловой левой колонки окружающего звучания.
- Выберите “Surround Back R” для регулировки расстояния тыловой правой колонки окружающего звучания.
- Выберите “Presence L” для регулировки расстояния левой колонки присутствия.
- Выберите “Presence R” для регулировки расстояния правой колонки присутствия.
- Выберите “Subwoofer” для регулировки расстояния сабвуфера.

Примечания

- Невозможно настроить расстояние колонок, установленных на “None” в Speaker Set.
- Если используется только одна тыловая колонка окружающего звучания, подключите ее к гнезду SURROUND BACK (SINGLE), и настройте расстояние в “Surround Back L”.
- Невозможно настроить “Center”; “Surround L”; “Surround R”; “Surround Back L”; “Surround Back R”; “Subwoofer”; “Presence L” и “Presence R”; если “Center” (смотрите стр. 96), “Surround” (смотрите стр. 97), “Surround Back” (смотрите стр. 97), “Bass Out” (смотрите стр. 98) и “Presence” (смотрите стр. 97) соответственно установлены на “None”.
- Вместо “Surround Back L” и “Surround Back R”; отображается “Surround Back”; если “Surround Back” установлен на “Small x1” или “Large x1” (смотрите стр. 97).

Unit (Единица измерения)

Выбирает единицу измерения для отображения значений параметра “Speaker Distance”:

Выбор: **Meter** (м), Feet (ft)

Исходная установка: Feet (Модели для С.Ш.А. и Канады)
Meter (Другие модели)

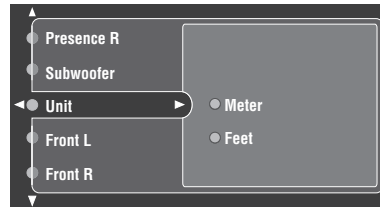

- Выберите “Meter” для ввода расстояния колонок в метрах.
- Выберите “Feet” для ввода расстояния колонок в футах.

■ Speaker Level (Уровень громкости колонки)

Данная функция позволяет вручную настроить баланс уровней колонок между фронтальной левой колонкой или левой колонкой окружающего звучания и колонкой, выбранной в “SPEAKER SET” (смотрите стр. 96).

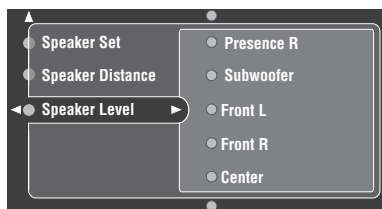

Диапазон настройки: -10,0 dB - +10,0 dB

Исходная установка:

Front L/Front R/Presence L/Presence R/

Subwoofer: 0,0 dB

Center/Surround L/Surround R/Surround Back L/

Surround Back R: -1,0 dB

Шаг регулирования: 0,5 dB

- Выберите “Front L” для регулировки баланса фронтальной левой колонки.
- Выберите “Front R” для регулировки баланса фронтальной правой колонки.
- Выберите “Center” для регулировки баланса центральной колонки.
- Выберите “Surround L” для регулировки баланса левой колонки окружающего звучания.
- Выберите “Surround R” для регулировки баланса правой колонки окружающего звучания.
- Выберите “Surround Back L” для регулировки баланса тыловой левой колонки окружающего звучания.
- Выберите “Surround Back R” для регулировки баланса тыловой правой колонки окружающего звучания.
- Выберите “Presence L” для регулировки баланса левой колонки присутствия.
- Выберите “Presence R” для регулировки баланса правой колонки присутствия.
- Выберите “Subwoofer” для регулировки баланса сабвуфера.

Примечания

- Невозможно настроить уровень громкости колонок, установленных на “None” в Speaker Set.
- Если используется только одна тыловая колонка окружающего звучания, подключите ее к гнезду SURROUND BACK (SINGLE), и настройте баланс в “Surround Back L”.

Manual Setup (NET/USB)

Данное меню используется для настройки системных параметров сети и USB.

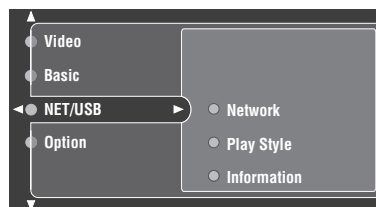

■ Network (Сетевые настройки)

Данная функция используется для просмотра сетевых параметров (IP адрес, др.) или их изменения вручную.

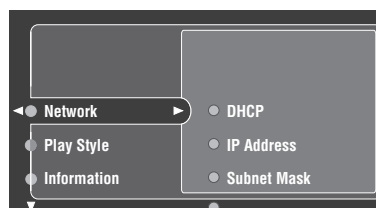

Примечание

Окно выше показано в качестве примера.

DHCP (Настройка DHCP)

Если данный параметр установлен на “ON”, отображаются сетевые параметры для “IP Address”, “Subnet Mask”, “Default Gateway”, “DNS Server (P)” и “DNS Server (S)”, полученные от управляемого DHCP маршрутизатора. Если функция сервера DHCP недоступна, установите данный параметр на “Off” для ручной конфигурации сетевых параметров.
Выбор: On, Off

IP Address (IP адрес)

Данный параметр используется для указания IP адреса, присвоенного данному аппарату. Данное значение не должно совпадать с другим значением, используемым для других устройств в определенной сети.

Subnet Mask (Маска подсети)

Данный параметр используется для указания значения маски подсети, присвоенного данному аппарату.



В большинстве случаев, маска подсети может устанавливаться как “255.255.255.0”.

Default Gateway (Шлюз по умолчанию)

Данный параметр используется для указания IP адреса шлюза по умолчанию.

DNS Server (P) (Основной DNS сервер)**DNS Server (S) (Вторичный DNS сервер)**

Данный параметр используется для указания IP адреса основного и вторичного DNS (Domain Name System) серверов.

Примечание

Если имеется только один DNS адрес, введите DNS адрес в “DNS Server (P)”. Если имеется два или более DNS адресов, введите один из них в “DNS Server (P)” и другой в “DNS Server (S)”.

Setup (Настройка)

Выберите “Setup” для подтверждения настроек параметров “Network”.

1 Повторно нажимая Δ / ∇ на пульте ДУ и затем нажав \triangleright , выберите и введите параметр нужной сети.

Примечание

Если функция “DHCP” установлена на “ON”, выбор и настройка любых других сетевых параметров невозможны. Для указания других параметров, требуется сначала установить “DHCP” на “OFF”.

2 Для указания параметра, повторно нажимайте Δ / ∇ для изменения номера, и нажимайте $\triangleleft / \triangleright$ для выбора цифры для изменения.

3 Нажмите ENTER для подтверждения параметра.

4 Повторяя шаги 1 - 3, сконфигурируйте каждый сетевой параметр.

5 Выберите “Setup” и затем нажмите ENTER для завершения конфигурации.

Примечание

В случае изменения конфигурации сети, может потребоваться заново сконфигурировать параметры сети.



Можно установить сетевые параметры данного аппарата на исходную заводскую установку, используя “N-RESET” в меню дополнительных настроек (смотрите стр. 127).

Play Style (Стили воспроизведения)

Данная функция используется для настройки стиля воспроизведения в соответствии с личными предпочтениями. Можно воспроизводить фонограммы в случайном порядке или повторно воспроизводить одну определенную песню или несколько песен.

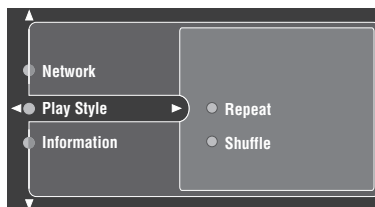
**Repeat (Повторить)**

Данная функция используется для установки данного аппарата на повторное воспроизведение одной песни или ряда последовательности песен. Выбор: **Off**, **Single**, **All**

- Для отключения данной функции, выберите “Off”.
- Выберите “Single” для установки данного аппарата на повтор одной песни.
- Выберите “All” для установки данного аппарата на повтор последовательности песен.

Примечания

- При установке “Repeat” на режим, за исключением “Off”, во время повторного воспроизведения одной песни или нескольких песен, в верхнем правом углу отображается “☺” или “☹”.
- Если “Repeat” установлен на “Single”, при отключении основной зоны, Zone 2 и Zone 3, настройка возвращается на “Off”.

Shuffle (Смешать)

Данная функция используется для установки данного аппарата на воспроизведение песен или альбомов в случайном порядке. Выбор: **Off**, **On**

- Для отключения данной функции, выберите “Off”.
- Выберите “On” для установки данного аппарата на воспроизведение песен или альбомов в случайном порядке.

Примечание

Если “Shuffle” установлен на “On”, во время смешанного воспроизведения песен или альбомов, в верхнем правом углу экрана состояния воспроизведения отображается “☺”.

■ Information (Сетевая информация)

Данная функция используется для отображения сетевой системной информации.

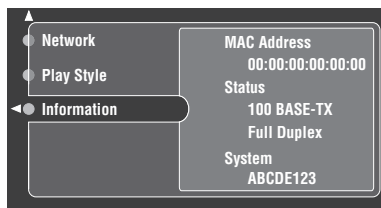

Примечание

Окно выше показано в качестве примера.

MAC Address (MAC (Media Access Control) адрес)

Данная информация отображает MAC адрес, присвоенный данному аппарату.

Status (Состояние сети)

Данная информация отображает состояние текущего соединения с сетью.
Состояние экрана: 10BASE-T, 100BASE-TX, Full Duplex, Half Duplex, No Link

Примечание

Если подключение к сети не выполнено, отображается "No Link".

System (Уникальный ID-номер системы)

Данная информация отображает уникальные ID-номера, присвоенные данному аппарату.

Manual Setup (Option)

Данное меню настраивает опционные системные параметры.

- 1 Установите селектор режима управления на AMP и затем нажмите SET MENU на пульте ДУ.



- 2 Нажимая кнопку Δ / ∇ на пульте ДУ, выберите "Manual Setup" и затем нажмите \triangleright .

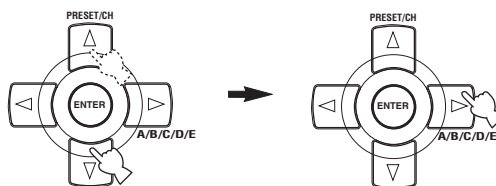

- 3 Нажимая кнопку Δ / ∇ / \triangleleft / \triangleright на пульте ДУ, выберите "Option" и затем нажмите \triangleright .

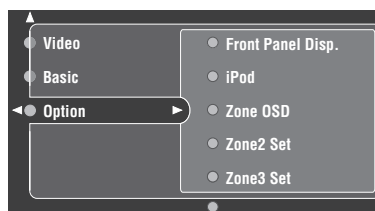
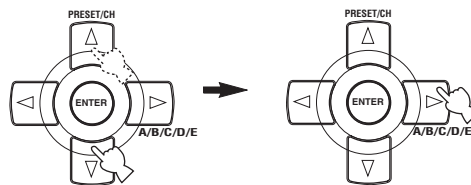

- 4 Выберите нужные параметры и затем нажмите \triangleright для входа и настройки.

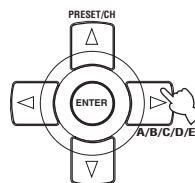

■ Front Panel Disp. (Настройка дисплея фронтальной панели)

Dimmer (Яркость)

Данная функция используется для настройки яркости дисплея фронтальной панели. Диапазон настройки: -4 - 0

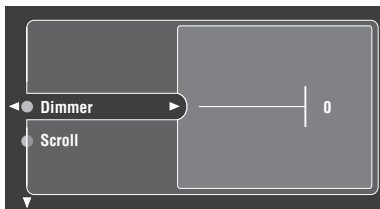

Scroll (Прокрутка сообщения на дисплее фронтальной панели)

Данная функция используется для установки режима отображения информации (например, название песни или канала) на дисплее фронтальной панели продолжительным образом или с использованием первых 14 буквенно-цифровых знаков после одновременной прокрутки всех знаков, если в качестве функции приема выбран "DOCK" или "NET/USB".
Выбор: **Continue**, **Once**

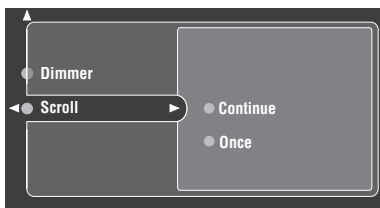

- Выберите "Continue" для отображения рабочего состояния на дисплее фронтальной панели в продолжительном виде.
- Выберите "Once" для отображения рабочего состояния на дисплее фронтальной панели с использованием первых 14 буквенно-цифровых знаков после одновременной прокрутки всех знаков.

■ iPod(Настройки iPod)

Standby Charge (Зарядка iPod в режиме ожидания)

Данная функция используется для выбора или отмены режима зарядки данным аппаратом установленного iPod, когда данный аппарат находится в режиме ожидания (смотрите стр. 66).
Выбор: **Off**, **Auto**

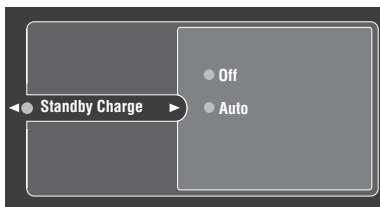

- Выберите "Off" для зарядки батарейки установленного iPod только при включенном состоянии данного аппарата.
- Выберите "Auto" для зарядки батарейки установленного iPod, когда данный аппарат включен и находится в режиме ожидания.

■ Zone OSD (Дисплей-на-экране)

Данная функция используется для отображения рабочего состояния Zone 2, а также Zone 3, на видеоэкране Zone 2, подключенном к гнездам ZONE VIDEO на задней панели данного аппарата. Информация Zone 2 и Zone 3 отображается следующим образом:

- Источник приема Zone 2 и Zone 3
- Уровень громкости Zone 2 и Zone 3
- Состояние приглушения звучания Zone 2 и Zone 3
- Состояние тонального качества Zone 2 и Zone 3

Выбор: **Off**, **Zone2**, **Zone2&Zone3**

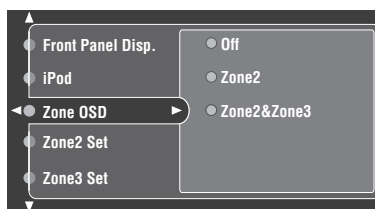

- Выберите "Off" для отключения отображения любого рабочего состояния Zone 2 и Zone 3 на видеоэкране Zone 2.
- Выберите "Zone2" для отображения рабочего состояния только Zone 2 на видеоэкране Zone 2.
- Выберите "Zone2&Zone3" для отображения рабочего состояния Zone 2 и Zone 3 на видеоэкране Zone 2.

Примечания

- Если "Zone OSD" установлен на "Zone2&Zone3", изменение рабочего состояния Zone 3 отображаются на видеоэкране Zone 2. Например, если источник приема Zone 3 был переключен во время просмотра телевизора в Zone 2, название переключенного источника приема Zone 3 отображается на телевизоре в Zone 2.
- Если "Zone OSD" установлен на "Zone2&Zone3", содержание экрана Zone 2 и Zone 3 зависит от того, включен или нет Zone 2 и Zone 3 с помощью ZONE 2 ON/OFF и ZONE 3 ON/OFF на фронтальной панели (смотрите стр. 122).
 - Если Zone 2 и Zone 3 включены одновременно, видеосигналы текущего источника приема Zone 2 и соответствующего дисплея-на-экране отображаются на видеоэкране Zone 2.
 - Если Zone 2 отключен и Zone 3 включен, отображается только соответствующий дисплей-на-экране с серым фоном, вне зависимости от состояния REC OUT/ZONE 2 на фронтальной панели.
 - Если Zone 2 включен и Zone 3 отключен, видеосигналы текущего источника приема Zone 2 и соответствующего дисплея-на-экране отображаются на видеоэкране Zone 2.
 - Если оба Zone 2 и Zone 3 отключены, на видеоэкране Zone 2 не отображаются никакие видеосигналы и дисплей-на-экране.

■ Zone2 Set/Zone3 Set (Настройка Zone 2/Zone 3)

Zone2 Amplifier/Zone3 Amplifier (Усилитель Zone 2/Zone 3)

Используется для выбора метода усиления колонок Zone 2 и/или Zone 3.

Выбор: **EXT**, INT:[SP1], INT:[SP2], INT:Both

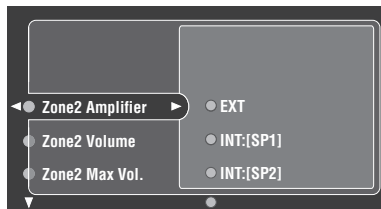

- Выберите “EXT”; если нужно подключить колонки Zone 2 или Zone 3 через внешний усилитель, подключенный к гнездам ZONE 2 OUTPUT или ZONE 3 OUTPUT на задней панели данного аппарата.
- Выберите “INT:[SP1]” для использования внутреннего усилителя тылового окружающего звучания данного аппарата, если хотите подключить колонки Zone 2 или Zone 3 напрямую к терминалам колонок SP1 на задней панели данного аппарата.
- Выберите “INT:[SP2]” для использования внутреннего усилителя окружающего звучания данного аппарата, если хотите подключить колонки Zone 2 или Zone 3 напрямую к терминалам колонок SP2 на задней панели данного аппарата.
- Выберите “INT:Both” для использования внутренних усилителей окружающего звучания и тылового окружающего звучания данного аппарата, если хотите подключить колонки Zone 2 или Zone 3 напрямую к терминалам колонок SP1 и SP2 одновременно на задней панели данного аппарата.

Примечания

- Если “BI-AMP” установлен на “ON” в меню “ADVANCED SETUP”, невозможно выбрать “INT:[SP1]”, “INT:[SP2]” и “INT:Both”.
- При выборе “INT:Both” для “ZONE2 AMP”, можно выбрать только “EXT” для “ZONE3 AMP”.
- При выборе “INT:Both” для “ZONE3 AMP”, можно выбрать только “EXT” для “ZONE2 AMP”.
- При установке “ZONE2 AMP” или “ZONE3 AMP” на “INT:[SP1]” или “INT:[SP2]” и включении соответствующей зоны, звучание от тыловых колонок окружающего звучания отсутствует.
- При установке “ZONE2 AMP” или “ZONE3 AMP” на “INT:Both” и включении соответствующей зоны, звучание одновременно от колонок окружающего звучания и тыловых колонок окружающего звучания в основной зоне отсутствует.
- При установке “ZONE2 AMP” и “ZONE3 AMP” одновременно на “INT:[SP1]” или “INT:[SP2]” и включении Zone 2 и Zone 3, звучание от колонок окружающего звучания и тыловых колонок окружающего звучания в основной зоне отсутствует.
- При использовании внутренних усилителей для Zone 2 или Zone 3, некоторые программы звукового поля могут не срабатывать также, как при отключенных внутренних усилителях для Zone 2 или Zone 3.

Zone2 Volume/Zone3 Volume (Уровень громкости Zone 2/Zone 3)

Данная функция используется для выбора работы функции контроля громкости по отношению к гнездам ZONE 2 OUTPUT или ZONE 3 OUTPUT.

Выбор: **Fixed**, **Variable**

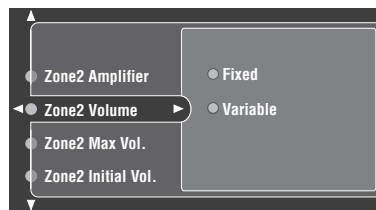

- Выберите “Fixed” для установки уровня громкости ZONE 3 OUTPUT на стандартный уровень.
- Выберите “Variable” для одновременной настройки громкости ZONE 3 OUTPUT с помощью VOL +/- на пульте ДУ.

Zone2 Max Vol./Zone3 Max Vol. (Максимальный уровень громкости Zone 2/ Zone 3)

Данная функция используется для установки максимального уровня громкости для Zone 2 или Zone 3.

Диапазон настройки: **16,5 dB**, 15,0 dB - - 30,0 dB
Шаг регулирования: 5,0 dB

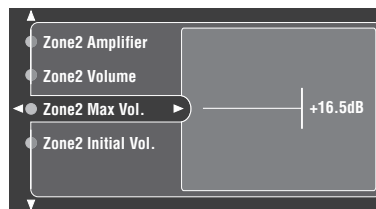

Примечание

Параметр “Zone2 Max Vol.” или “Zone3 Max Vol.” имеет приоритет над параметром “Zone2 Initial Vol.” или “Zone3 Initial Vol.” Например, если “Zone2 Initial Vol.” установлен на -20,0 дБ и затем “Zone2 Max Vol.” устанавливается на -30,0 дБ, уровень громкости автоматически устанавливается на -30,0 дБ при включении питания данного аппарата в следующий раз.

Zone2 Initial Vol./Zone3 Initial Vol. (Исходный уровень громкости Zone 2/Zone 3)

Данная функция используется для установки уровня громкости Zone 2 или Zone 3 при включении питания данного аппарата.

Выбор: **Off**, -80 dB - +16,5 dB

Шаг регулирования: 0,5 dB

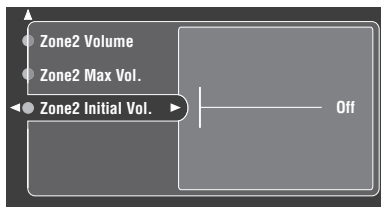

Примечание

Параметр “Zone2 Max Vol.” или “Zone3 Max Vol.” имеет приоритет над параметром “Zone2 Initial Vol.” или “Zone3 Initial Vol.”

■ Sur.Initialize (Инициализация окружающего звучания)

Данная функция предназначена для инициализации параметров для каждой программы звукового поля внутри групп программ звукового поля. При инициализации группы программ звукового поля, все значения параметров внутри такой группы сбрасываются в исходные настройки.

Настроенные параметры звукового поля отображаются синим цветом.

Выбор: CLASSICAL, LIVE/CLUB, ENTERTAINMENT, MOVIE, STEREO, SUR. DECODE, All

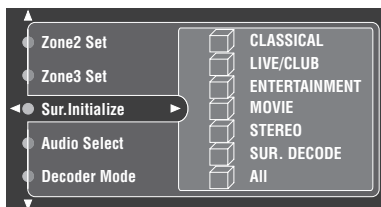

- Нажимая Δ / ∇ / \triangleleft / \triangleright , выберите программу звукового поля для инициализации, и затем нажмите ENTER.
- Выберите “All” для инициализации настроек для всех параметров программы звукового поля.

Примечание

Группы программ звукового поля не могут инициализироваться, если “Memory Guard” установлен на “On” (смотрите стр. 105).

■ Audio Select (Исходная установка селектора аудиовходного гнезда)

Данная функция используется для назначения исходных настроек для селектора аудиовходного гнезда при включении питания данного аппарата.

Выбор: **Auto**, Last

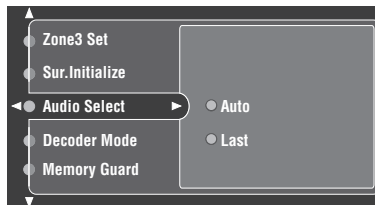

- Выберите “Auto” для автоматического обнаружения типа поступающих сигналов и выбора соответствующего параметра селектора аудиовходного гнезда.
- Выберите “Last” для автоматического выбора данным аппаратом последнего выбранного параметра селектора аудиовходного гнезда, использованного для подключенного источника.

■ Decoder Mode (Исходный режим декодера)

Можно выбрать декодер, используемый данным аппаратом.

Выбор: **Auto**, Last

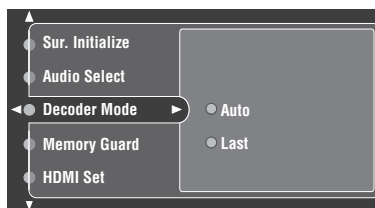

- Выберите “Auto” для автоматического обнаружения данным аппаратом типов поступающих сигналов и выбора соответствующего режима декодера.
- Выберите “Last” для автоматического выбора данным аппаратом последнего декодера, использованного для подключенного источника.

■ Memory Guard (Защита памяти)

Данная функция предназначена для предотвращения случайных изменений значений параметров программы DSP и других настроек системы.

Выбор: **Off**, On

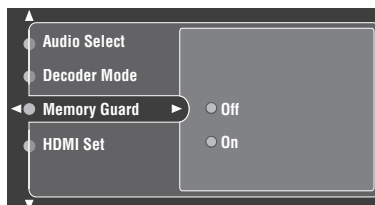

Выберите “On” для защиты:

- Параметров программы DSP
- Всех параметров меню, кроме “Memory Guard” и “System Memory” – “Load”
- Начала и перезагрузки процедуры “Auto Setup”



При выборе защищенного параметра, в левой нижней части экрана графического интерфейса пользователя отображается “”.

■ HDMI Set(Настройки HDMI)

Выберите данную функцию для настройки поддержки звучания HDMI.

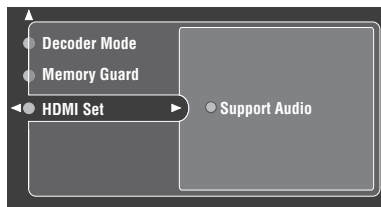

Support Audio (Поддержка звучания)

Данная функция используется для выбора воспроизведения аудиосигналов HDMI на данном аппарате или на другом компоненте HDMI, подключенном к гнезду HDMI OUT на задней панели данного аппарата.

Выбор: **RX-V2700**, Other

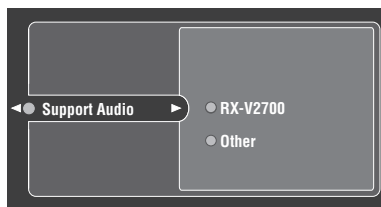

- Выберите “RX-V2700” для воспроизведения аудиосигналов HDMI на данном аппарате. Аудиосигналы HDMI, поступающие на гнезда HDMI IN данного аппарата, не выводятся на компонент HDMI, подключенный к гнезду HDMI OUT на задней панели данного аппарата.
- Выберите “Other” для воспроизведения аудиосигналов HDMI на другом компоненте HDMI, подключенном к гнезду HDMI OUT.

Примечание

Видеосигналы HDMI, поступающие на гнездо HDMI IN 1, HDMI IN 2 или HDMI IN 3 данного аппарата, всегда выводятся на гнездо HDMI OUT данного аппарата.

System Memory

Данная функция используется для сохранения до шести любимых настроек, которые могут быть затем легко вызваны при необходимости. Можно сохранить, например, следующие настройки:

- Параметры программы звукового поля
- Параметры колонок
- Параметры канала колонки
- Уровень LFE
- Параметры динамического диапазона
- Настройки параметрического эквалайзера

■ Сохранение параметров

- 1 Установите селектор режима управления на AMP и затем нажмите SET MENU на пульте ДУ.



- 2 Повторно нажимая кнопку $\Delta / \nabla / \triangleleft / \triangleright$ на пульте ДУ, выберите “System Memory” и затем нажмите \triangleright .

- 3 Выберите “Save” и затем нажмите ENTER. На экране графического интерфейса пользователя отображается экран текущих настроек.

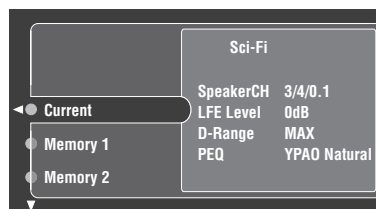

- 4 Повторно нажимая Δ / ∇ на пульте ДУ, выберите нужный номер памяти для сохранения текущих параметров данного аппарата, и затем нажмите \triangleright .

В нижнем правом углу окна отображается “Save: ENTER”.

- 5 Нажмите ENTER для сохранения текущих параметров данного аппарата.

■ Загрузка параметров

- 1 Установите селектор режима управления на AMP и затем нажмите SET MENU на пульте ДУ.



- 2 Повторно нажимая кнопку Δ / ∇ / \triangleleft / \triangleright на пульте ДУ, выберите “System Memory” и затем нажмите \triangleright .

- 3 Выберите “Load” и затем нажмите ENTER.

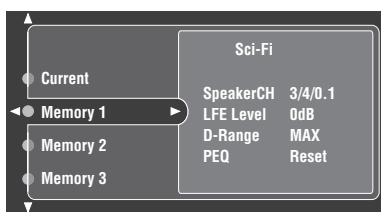

- 4 Повторно нажимая Δ / ∇ на пульте ДУ, выберите нужный номер памяти для загрузки, и затем нажмите \triangleright .

В нижнем правом углу окна отображается “Load: ENTER”.

- 5 Нажмите ENTER для загрузки параметров.



Параметры “Memory 1” и “Memory 2” могут легко вызываться нажатием MEMORY 1 или MEMORY 2 на пульте ДУ.

При нажатии MEMORY 1, на графическом интерфейсе пользователя отображается “Load Memory 1? Yes:Press Again” и на дисплее фронтальной панели отображается “Press MEMORY1!”. Еще раз нажмите MEMORY 1 для вызова параметров.



При нажатии MEMORY 2, на графическом интерфейсе пользователя отображается “Load Memory 2? Yes:Press Again” и на дисплее фронтальной панели отображается “Press MEMORY2!”. Еще раз нажмите MEMORY 2 для вызова параметров.

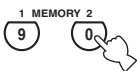

Signal Info. (Информация поступающего сигнала)

Можно отобразить формат, частоту стробирования, канал, битовую скорость и информацию флага в текущем поступающем сигнале.

- 1 Установите селектор режима управления на AMP и затем нажмите SET MENU на пульте ДУ. Отображается главный экран.

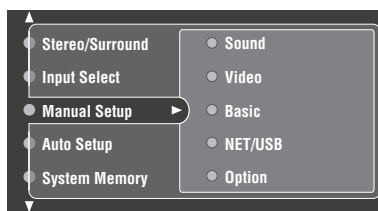
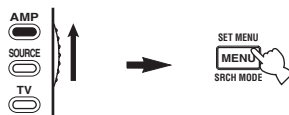

- 2 Повторно нажимая кнопку Δ / ∇ , выберите “Signal Info.”

На экране графического интерфейса пользователя отображается аудиоинформация об источнике приема.

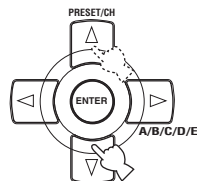

- 3 Повторно нажимая \triangleleft / \triangleright , выберите “Audio Info.” или “Video Info.”

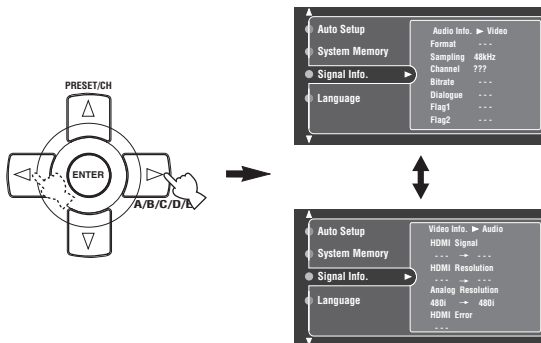

■ Аудиоинформация

Format (Формат сигнала)

Формат сигнала. Если данный аппарат не может определить цифровой сигнал, он автоматически переключается на аналоговый источник.

Примечание

Если данный аппарат не может определить никакие сигналы, отображается “---”.

Sampling (Частота стробирования)

Количество выборок в секунду, выбираемых из продолжительного сигнала, для создания дискретного сигнала.

Примечание

Если данный аппарат не может определить частоту стробирования, отображается “---”.

Channel (Входной канал)

Количество каналов источника в поступающем сигнале (фронтальный/окружающего звучания/LFE). Например, многоканальная фонограмма с 3 фронтальными каналами, 2 каналами окружающего звучания и LFE, отображается как “3/2/0.1”.

Примечание

При отсутствии каналов источника, отображается “---”.

Bitrate (Скорость передачи в битах)

Количество бит, проходящих определенную точку в секунду.

Примечание

Если данный аппарат не может определить битовую скорость, отображается “---”.

Dialogue (Уровень нормализации диалога)

Уровень нормализации диалога предустановлен на текущий прием сигнала Dolby Digital и DTS.

Flag1/Flag2 (Флаги сигналов)

Информация флага, закодированная в сигналах DTS, Dolby Digital, или PCM, которая подает сигнал автоматического переключения декодеров на данном аппарате.

■ Видеоинформация

HDMI Signal (Тип сигнала HDMI)

Тип поступающих видеосигналов и видеосигналов, выводимых на гнездо HDMI OUT данного аппарата.

HDMI Resolution (Разрешение HDMI)

Разрешение поступающих видеосигналов и видеосигналов, выводимых на гнезда HDMI IN данного аппарата.

Analog Resolution (Аналоговое разрешение)

Разрешение поступающих видеосигналов и аналоговых видеосигналов, выводимых на гнезда COMPONENT MONITOR OUT данного аппарата.

HDMI Error (Ошибка HDMI)

Сообщение об ошибке для источников HDMI или подключенных устройств HDMI. Смотрите стр. 134 для подробной информации.

Language

Данная функция используется для выбора языка для параметров меню и сообщений, отображаемых на экране GUI (графический интерфейс пользователя) данного аппарата. Выбор: **English** (Английский), 日本語 (Японский), Français (Французский), Deutsch (Немецкий), Español (Испанский), Русский (Русский)



Также, язык графического интерфейса пользователя можно выбрать с помощью параметра “GUI LANGUAGE” в “ADVANCED SETUP” на дисплее фронтальной панели (смотрите стр. 127).

1 Установите селектор режима управления на AMP и затем нажмите SET MENU на пульте ДУ.

Отображается главный экран.

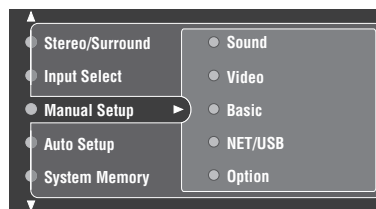
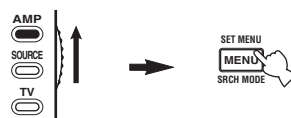

2 Повторно нажимая кнопку ∇ на пульте ДУ, выберите “Language” и затем нажмите ▷.



3 Повторно нажимая кнопку Δ / ∇ на пульте ДУ, выберите нужный язык.

4 Нажмите кнопку ENTER для подтверждения выбора.

ОПИСАНИЕ ПУЛЬТА ДИСТАНЦИОННОГО УПРАВЛЕНИЯ

Кроме управления данным аппаратом, пульт ДУ также может управлять другими аудиовизуальными компонентами производства YAMAHA и других производителей. Для управления телевизором или других компонентов, требуется установить соответствующий код ДУ для каждого источника (смотрите стр. 111).

Управление данным аппаратом, телевизором, или другими компонентами

■ Управление данным аппаратом

Для управления данным аппаратом, установите селектор режима управления на AMP (смотрите стр. 8).

■ Управление телевизором

Для управления телевизором, установите селектор режима управления на TV. Для управления телевизором, требуется установить соответствующий код ДУ для DTV или PHONO (смотрите стр. 111). При установке кодов ДУ для DTV и PHONO, приоритет отдается коду для DTV.

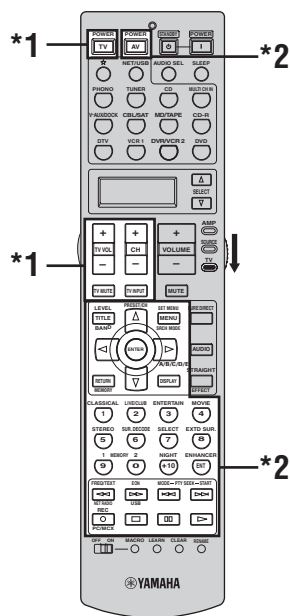
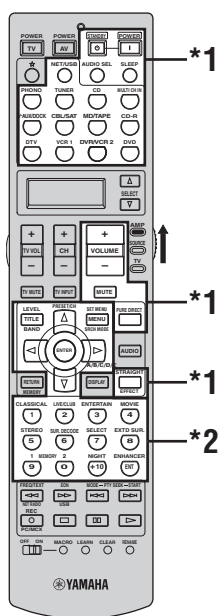

Примечания

- *1 Данные кнопки управляют данным аппаратом всегда, вне зависимости от установки селектора режима управления.
- *2 Данные кнопки управляют данным аппаратом только при установке селектора режима управления на AMP.

Примечания

- *1 Данные кнопки управляют телевизором всегда, вне зависимости от установки селектора режима управления.

| Пульт ДУ | Цифровое ТВ/Кабельное ТВ |
|------------|---------------------------------------------|
| TV POWER | Включение или выключение питания. |
| TV VOL +/- | Увеличение или уменьшение уровня громкости. |
| TV MUTE | Приглушение выводимого звучания. |
| TV INPUT | Переключение источника приема. |

- *2 Данные кнопки управляют телевизором только при установке селектора режима управления на TV. Подробнее, смотрите колонку "ТВ" на стр. 110.

■ Управление другими компонентами

Установите селектор режима управления на SOURCE для управления другими компонентами, выбранными с помощью селекторных кнопок источника или ☆. Требуется заранее установить соответствующий код ДУ для каждого источника приема (смотрите стр. 111). В следующей таблице указаны функции кнопок управления другими компонентами, установленными для каждой селекторной кнопки источника или ☆. Помните, что некоторые кнопки могут неправильно управлять выбранным компонентом.



Пульт ДУ обладает 14 режимами (зонами приема) для управления компонентами, и таким образом пульт ДУ может управлять до 14 различных компонентов.

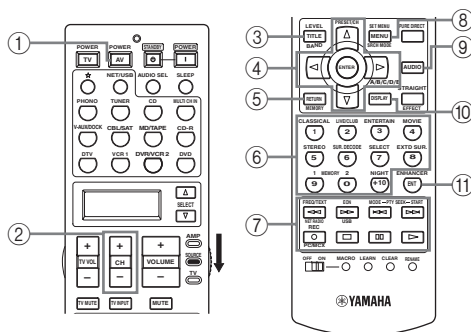

| | DVD-проигрыватель/ DVD-магнитофон | Видеомагнитофон | Кабельное ТВ/Спутн. тюнер | ТВ | LD-проигрыватель | CD-проигрыватель | MD-магнитофон /CD-магнитофон | Кассетная дека | Тюнер | iPod | Компьютер/ MCX-2000/ интернет-радио/USB |
|------------------|------------------------------------------------------|-----------------|------------------------------|------------------------------|-----------------------|------------------|------------------------------|--------------------|---------------------------|---------------------------------------|-----------------------------------------|
| ① AV POWER | Питание *1 | Питание *1 | Питание *1 | Питание видеомаг. *2 | Питание *1 | Питание *1 | Питание *1 | Питание *1 | Питание *1 | | |
| ② CH + | Канал ТВ вверх*3 | Канал вверх | Канал вверх | Канал вверх | Канал ТВ вверх*3 | Канал ТВ вверх*3 | Канал ТВ вверх*3 | Канал ТВ вверх*3 | Канал ТВ вверх*3 | Канал ТВ вверх*3 | Канал ТВ вверх*3 |
| CH - | Канал ТВ вниз*3 | Канал вниз | Канал вниз | Канал вниз | Канал ТВ вниз*3 | Канал ТВ вниз*3 | Канал ТВ вниз*3 | Канал ТВ вниз*3 | Канал ТВ вниз*3 | Канал ТВ вниз*3 | Канал ТВ вниз*3 |
| ③ TITLE | Название | Название | Название | Название | | | | | Диапазон | | Закладка*7 |
| ④ ENTER | Вход в меню | | Выбор меню | Выбор меню | | | | | | Последующее меню | |
| PRESET/ CH Δ | Меню вверх | | Меню вверх | Меню вверх | | | | | Предустановка вверх (1-8) | Вверх | Вверх |
| PRESET/ CH ∇ | Меню вниз | | Меню вниз | Меню вниз | | | | | Предустановка вниз (1-8) | Вниз | Вниз |
| A/B/C/D/E Δ | Меню влево | | Меню влево | Меню влево | | | | | Предустановка вниз (A-E) | Предыдущее меню*6 | Предыдущее меню |
| A/B/C/D/E ▷ | Меню вправо | | Меню вправо | Меню вправо | | | | Направление A/B | Предустановка вверх (A-E) | Последующее меню*6 | Последующее меню |
| ⑤ RETURN, MEMORY | Возврат | Возврат | Возврат | Возврат | | | | | | | Память |
| ⑥ 1-9, 0, +10 | Цифровые кнопки | Цифровые кнопки | Цифровые кнопки | Цифровые кнопки | Цифровые кнопки | Цифровые кнопки | Цифровые кнопки | | | | Цифровые кнопки*9 |
| ⑦ ◀▶ | Обратный поиск | Обратный поиск | Поиск назад на видеомаг. *2 | Поиск назад на видеомаг. *2 | Обратный поиск | Обратный поиск | Обратный поиск | Обратный поиск | | Поиск назад*4 | Выберите NET RADIO |
| ▶▶ | Поиск вперед | Поиск вперед | Поиск вперед на видеомаг. *2 | Поиск вперед на видеомаг. *2 | Поиск вперед | Поиск вперед | Поиск вперед | Поиск вперед | | Поиск вперед*4 | Выберите USB |
| ⏮ | Пропуск назад | | | | Раздел/Пропуск назад | Пропуск назад | Пропуск назад | Направление назад | | Пропуск назад | Пропуск назад*8 |
| ⏭ | Пропуск вперед | | | | Раздел/Пропуск вперед | Пропуск вперед | Пропуск вперед | Направление вперед | | Пропуск вперед | Пропуск вперед*8 |
| REC/DISC SKIP | Пропуск диска (проигрыватель) Запись (магнитофон) | Запись | Запись на видеомаг. *2 | Запись на видеомаг. *2 | | Пропуск диска | Запись | Запись | | | Выберите PC/MCX |
| □ | Стоп | Стоп | Остановка на видеомаг. *2 | Остановка на видеомаг. *2 | Стоп | Стоп | Стоп | Стоп | | Стоп | Стоп |
| ⏸ | Пауза | Пауза | Пауза на видеомаг. *2 | Пауза на видеомаг. *2 | Пауза | Пауза | Пауза | Пауза | | Пауза (Воспроизв./ Пауза)*5 | |
| ▶ | Воспроизведение | Воспроизведение | Воспроизв. на видеомаг. *2 | Воспроизв. на видеомаг. *2 | Воспроизведение | Воспроизведение | Воспроизведение | Воспроизведение | | Воспроизведение (Воспроизв./ Пауза)*5 | Воспроизведение |
| ⑧ MENU | Меню | | Меню | Меню | | | | | | Предыдущее меню | Предыдущее меню |
| ⑨ AUDIO | Аудио | | | | Аудио | | | | | | |
| ⑩ DISPLAY | Дисплей | | Дисплей | Дисплей | Дисплей | Дисплей | Дисплей | | | Дисплей | Дисплей |
| ⑪ ENT | | Вход | Вход/отмена | Вход | | | | | | | |

Примечание

Смотрите стр. 111 для подробной информации о параметрах, отмеченных звездочкой (*).

Примечания

- *1 Данная кнопка действительна только тогда, когда на пульте ДУ самого компонента имеется кнопка POWER.
 *2 Данные кнопки управляют видеомагнитофоном только при установке соответствующего кода ДУ для VCR 1 (смотрите стр. 111).
 *3 Данные кнопки управляют телевизором всегда, вне зависимости от установки селектора режима управления.
 *4 Нажмите и удерживайте нажатой для поиска назад или вперед.
 *5 Простой режим ДУ (смотрите стр. 66).
 *6 Только режим просмотра меню (смотрите стр. 66).
 *7 Нажмите и удерживайте для сохранения любимых интернет-радиостанций с помощью закладок (смотрите стр. 71).
 *8 Данные кнопки не срабатывают при выборе интернет-радио в качестве под-источника приема NET/USB.
 *9 Нажмите 1-8 для назначения или вызова предустановленных параметров (смотрите стр. 72).

■ Выбор компонента для управления

Можно выбрать компонент, которым можно управлять независимо от источника, выбранного от селекторной кнопки источника.

Повторно нажимая SELECT Δ / ∇ , выберите желаемый компонент.

Название компонента для управления отображается на дисплейном окошке пульта ДУ.

**■ Управление опционными компонентами (Опционный режим)**

“OPTN” является зоной управления опционных компонентов, программируемой с помощью функций пульта ДУ независимо от любого источника. Данная зона полезна для программирования команд, используемых как только часть функции макроса или для компонентов, у которых не имеется действительного кода ДУ.

Для выбора опционного режима, повторно нажимайте SELECT ∇ до отображения “OPTN” на дисплейном окошке пульта ДУ.

**Примечание**

Невозможно установить код ДУ для опционной зоны. Смотрите стр. 113 подробнее о программировании кнопок, работающих для данной зоны управления компонентом.

Установка кодов ДУ

Установив соответствующие коды ДУ, можно управлять другими компонентами. Можно установить коды для каждой зоны приема. Полный список доступных кодов ДУ указан в разделе “СПИСОК КОДОВ ДИСТАНЦИОННОГО УПРАВЛЕНИЯ” в конце данного руководства.

В следующей таблице отображен компонент по умолчанию (Библиотека: категория компонента) и код ДУ для каждой зоны приема.

Установки по умолчанию для кода ДУ

| Зона приема | Библиотека (категория компонента) | Производитель | Код по умолчанию |
|----------------|-----------------------------------|---------------|------------------|
| ☆ | TAPE | YAMAHA | 2700 |
| NET/USB | TUNER | YAMAHA | 2607 |
| PHONO | TV | - | - |
| TUNER | TUNER | YAMAHA | 2602 |
| CD | CD | YAMAHA | 2300 |
| MULTI CH INPUT | DVD | YAMAHA | 2100 |
| V-AUX/DOCK | TUNER | YAMAHA | 2606 |
| CBL/SAT | CABLE | - | - |
| MD/TAPE | MD | YAMAHA | 2500 |
| CD-R | CD-R | YAMAHA | 2400 |
| DTV | TV | - | - |
| VCR 1 | VCR | - | - |
| DVR/VCR2 | DVR | YAMAHA | 2807 |
| DVD | DVD | YAMAHA | 2100 |

Примечание

Управление компонентом YAMAHA может быть невозможно, даже при предустановке кода ДУ YAMAHA как указано выше. В таком случае, постарайтесь установить другой код ДУ YAMAHA.

- 1 Установите селектор режима управления на SOURCE и затем нажмите селекторную кнопку источника или ☆ и выберите нужную зону приема для настройки.**

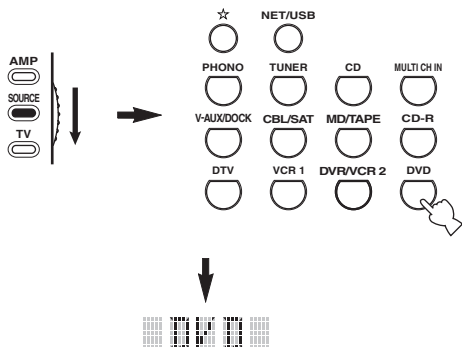

- 2 Используя ручку или подобный предмет, нажмите и удерживайте LEARN примерно 3 секунды.**

Название библиотеки (напр. L;DVD) и название выбранной зоны приема (напр. DVD) поочередно отображаются на дисплейном окошке пульта ДУ.



- Для зоны приема можно установить код ДУ для другого типа компонента. Повторно нажимайте <L>/<R> для переключения библиотеки (категория компонента).
Имеющиеся библиотеки: L;DVD, L;DVR, L;LD, L;CD, L;CDR, L;MD, L;TAP (кассета), L;TUN (тюнер), L;AMP, L;TV, L;CAB (кабельный), L;SAT (спутниковый), L;VCR
- Если нужно настроить другую зону приема, нажмите селекторную кнопку источника или ☆, или повторно нажимая SELECT Δ / ▽, выберите зону приема.

Примечания

- Обязательно нажмите и удерживайте LEARN 3 секунды, в ином случае, начнется процесс обучения.
- Если любой из следующих шагов не были завершены в течение 30 секунд, режим настройки автоматически отменяется. В таком случае, начните заново с шага 2.

- 3 Нажмите ENTER.**

На дисплейном окошке отображается установка для четырехзначного кода для выбранного компонента.

Примечание

Если код не был установлен, на дисплейном окошке отображается "0000".

- 4 Нажимая цифровые кнопки, введите четырехзначный код ДУ для нужного компонента.**

Полный список доступных кодов ДУ указан в разделе "СПИСОК КОДОВ ДИСТАНЦИОННОГО УПРАВЛЕНИЯ" в конце данного руководства.

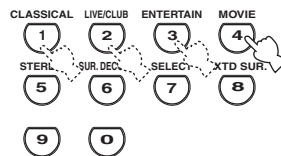

- 5 Нажмите ENTER для установки номера.**

Если установка прошла успешно, на дисплейном окошке пульта ДУ отображается "OK". Если установка была неуспешной, на дисплейном окошке пульта ДУ отображается "NG". В таком случае, начните заново с шага 3.



Если нужно продолжить установку другого кода для другого компонента, нажмите селекторную кнопку источника, или повторно нажимая SELECT Δ / ▽, выберите компонент, затем повторите шаги 2 – 5.

- 6 Снова нажмите LEARN для выхода из режима настройки.**



- 7 Нажмите <R> или AV POWER для проверки того, что компонент может управляться от пульта ДУ.**



Если операция невозможна и если производитель компонента обладает более чем одним кодом, попробуйте все из них, пока вы не найдете нужный.

Примечания

- При нажатии кнопки, не указанной для соответствующего шага, или при одновременном нажатии нескольких кнопок, на дисплейном окошке пульта ДУ отображается "ERROR".
- Поставляемый пульт ДУ не содержит все возможные коды для продающихся аудио и видеокomпонентов (включая компоненты YAMAHA). Если невозможно управлять при любом коде ДУ, с помощью функции обучения, запрограммируйте новую функцию ДУ (смотрите "Программирование кодов от других пультов ДУ"), или используйте пульт ДУ к компоненту.
- Функции, запрограммированные с помощью функции обучения, имеют приоритет над функциями кода ДУ.

Программирование кодов от других пультов ДУ

Можно запрограммировать коды ДУ от других пультов ДУ. Функция обучения помогает запрограммировать функции, не включенные в основные операции кодов ДУ, или если когда соответствующий код ДУ отсутствует. Функции другого пульта ДУ можно запрограммировать для кнопок в выделенных участках в следующих иллюстрациях. Кнопки могут программироваться независимо для каждой зоны приема.

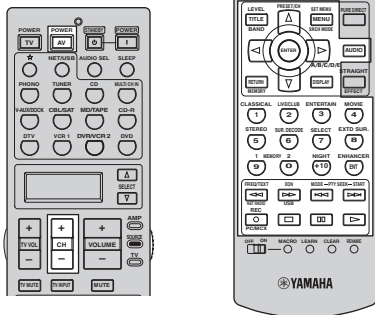

Примечание

Пульт ДУ передает инфракрасные лучи. Если другой пульт ДУ также использует инфракрасные лучи, данный пульт ДУ может заучить большинство его функций. Однако, невозможно будет запрограммировать некоторые особые сигналы, или при предельно долгих передачах. Смотрите инструкцию по эксплуатации, приложенную к другому пульту ДУ.

1 Установите селектор режима управления на SOURCE и затем нажмите селекторную кнопку источника или ☆ и выберите зону приема.

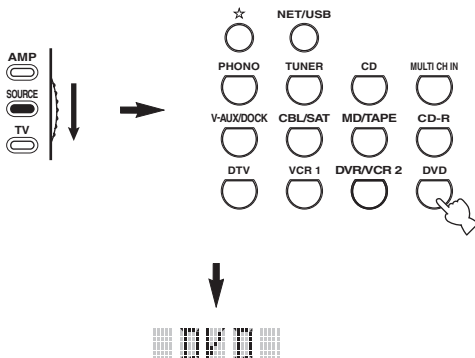

Примечание

Убедитесь, что селектор режима управления установлен на SOURCE. При установке селектора режима управления на AMP и программировании кодов ДУ от других пультов ДУ, запрограммированная кнопка не может управлять функциями усилителя данного аппарата.

2 Поставьте данный пульт ДУ на расстоянии примерно 5 – 10 см от другого пульта ДУ на ровной поверхности и направьте инфракрасные передатчики друг на друга.

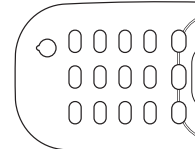
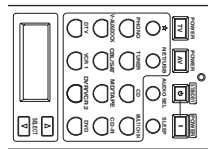

Другой пульт ДУ

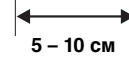

3 Нажмите LEARN, используя ручку или подобный предмет.

“LEARN” и название выбранной зоны приема (напр. “DVD”) поочередно отображаются на дисплейном окошке пульта ДУ.

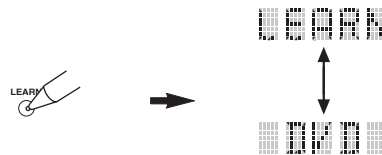

Примечания

- Не нажимайте и удерживайте LEARN. Если эта кнопка удерживается более 3 секунд, пульт ДУ входит в режим установки кода ДУ.
- Если любой из следующих шагов не были завершены в течение 30 секунд, режим обучения автоматически отменяется. В таком случае, начните заново с шага 3.

4 Нажмите кнопку, для которой нужно запрограммировать новую функцию. “LEARN” отображается на дисплейном окошке пульта ДУ.

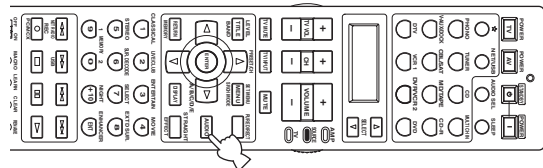

- 5** Нажмите и удерживайте программируемую кнопку на другом пульте ДУ, пока на дисплейном окошке пульта ДУ не отобразится “OK”:

Если установка была неуспешной, на дисплейном окошке пульта ДУ отображается “NG”. В таком случае, начните заново с шага 4.

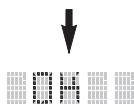
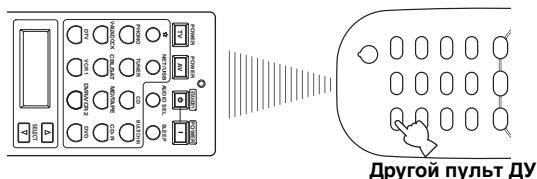

- Если нужно запрограммировать другую функцию, повторите шаги 4 и 5.
- Для продолжения программирования другой функции для другого компонента, нажимая SELECT Δ / ∇ , выберите компонент, и затем повторите шаги 4 и 5.

- 6** Снова нажмите LEARN для выхода из режима обучения.



Примечания

- При нажатии кнопки, не указанной для соответствующего шага, или при одновременном нажатии нескольких кнопок, на дисплейном окошке пульта ДУ отображается “ERROR”.
- Данный пульт ДУ может заучить примерно 200 функций. Однако, в зависимости от заученных сигналов, на дисплее может отобразиться “FULL” до достижения программ 200 функций. В таком случае, удалите ненужные запрограммированные функции, и освободите место для следующего обучения.
- Обучение невозможно в следующих случаях:
 - слабые батарейки пульта ДУ данного аппарата или другого компонента.
 - слишком большое или слишком малое расстояние между двумя пультами ДУ.
 - инфракрасные окошки пультов ДУ направлены друг на друга под неправильным углом.
 - пульт ДУ подвергнут прямому попаданию солнечных лучей.
 - долгая или необычная программируемая функция.

Изменение названий источников на дисплейном окошке

Если хотите использовать название, отличное от предустановленного названия, можно изменить название источника, отображаемое на дисплейном окошке пульта ДУ. Данная функция полезна при установке другого компонента для зоны приема.

- 1** Установите селектор режима управления на AMP или SOURCE и затем нажмите селекторную кнопку источника или ☆ и выберите нужную зону приема для переименования.

На дисплейном окошке отображается название выбранной зоны приема.

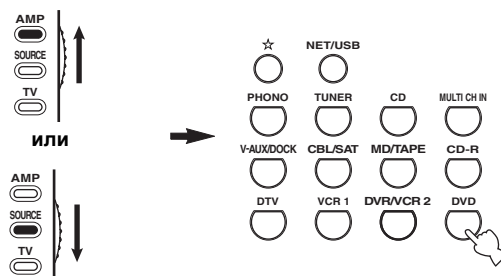

- 2** Нажмите RENAME, используя ручку или подобный предмет.



Примечание

Если любой из следующих шагов не были завершены в течение 30 секунд, режим переименования автоматически отменяется. В таком случае, начните заново с 2.

3 Нажимая Δ / ∇ , выберите и введите знак.

При нажатии ∇ , знаки переключаются следующим образом: A – Z, 1 – 9, 0, + (плюс), – (дефис), ; (точка с запятой), / (косая черта), и пробел.

При нажатии Δ , знаки переключаются в обратном порядке.

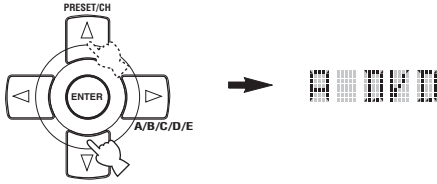
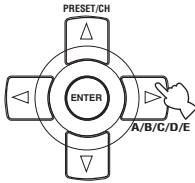
**4 Нажмите \triangleright для перемещения курсора на следующую позицию.**

Нажмите \triangleleft для перемещения курсора на предыдущую позицию.

5 Нажмите ENTER для установки нового названия.

“OK” отображается на дисплейном окошке пульта ДУ, если переименование прошло успешно.

Если переименование было неуспешным, на дисплейном окошке пульта ДУ отображается “NG”. В таком случае, начните заново с шага 3.



Если нужно продолжить переименование другой зоны приема, нажмите селекторную кнопку источника, или повторно нажимая SELECT Δ / ∇ , выберите компонент, затем повторите шаги 3 – 5.

6 Снова нажмите RENAME для выхода из режима переименования.**Примечание**

При нажатии кнопки, не указанной для соответствующего шага, или при одновременном нажатии нескольких кнопок, на дисплейном окошке пульта ДУ отображается “ERROR”.



Данная функция полезна только при переключении назначения приема или вывода для цифровых гнезд и компонентных видеовходных гнезд. Смотрите “Rename” на стр. 86.

Функции программирования макросов

Функция программирования макросов позволяет выполнить серии операций нажатием одной кнопки. Например, если нужно воспроизвести CD-диск, обычно требуется включить компоненты, выбрать источник CD, и затем нажать кнопку воспроизведения для начала воспроизведения. Функция программы макроса позволяет выполнить все эти операции, просто нажав кнопку макроса CD. Кнопки, указанные как кнопки макросов ниже, имеют предустановленные программы макросов. Также можно запрограммировать личные макросы (смотрите стр. 117).

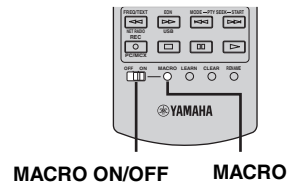
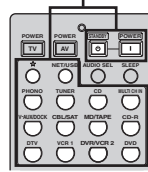
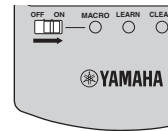
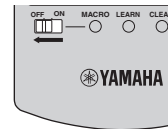
■ Операции MACRO**Кнопки макросов****1 Установите селектор MACRO ON/OFF на ON.****2 Нажмите нужную кнопку макроса.****3 По завершению функции программирования макроса, установите селектор MACRO ON/OFF на OFF.****Примечания**

- Когда пульт ДУ запускает программу макроса, он не принимает никакие другие операции, пока не завершен запуск программы (перестает мигать индикатор передачи).
- Удерживайте пульт ДУ направленным на компонент, управляемый макросом, пока не завершена операция макроса.

■ **Функции макроса по умолчанию**

| Нажатие кнопки макроса | Для автоматической передачи этих сигналов в порядке | | |
|------------------------|-----------------------------------------------------|--------------------------|------------------------|
| | Первый | Второй | Третий |
| | | — | — |
| | (*1) | (*2) | — |
| | | — | — |
| | | | — |
| | (*1) | | — |
| | | (*3) | — |
| | | | (Участок CD) (*4) |
| | | | — |
| | | | — |
| | | | — |
| | | | (Участок MD/TAPE) (*4) |
| | | | (Участок CD-R) (*4) |
| | | | — |
| | | | (Участок VCR 1) (*4) |
| | | (Участок DVR/VCR 2) (*4) | |
| | | (Участок DVD) (*4) | |

*1 Можно включить некоторые компоненты (включая компоненты YAMAHA), подключенные к данному аппарату, подключив их к AC OUTLETS на задней панели данного аппарата. В зависимости от компонента, управление питанием может не синхронизироваться с данным аппаратом. Подробнее, смотрите инструкцию по эксплуатации, приложенную к подключенному компоненту.

*2 При установке кода ДУ для телевизора для DTV или PHONO (смотрите стр. 111), можно включить питание телевизора без выбора источника приема. Код ДУ, установленный для DTV, имеет приоритет над кодом для PHONO.

*3 При выборе TUNER как источника приема, данный аппарат воспроизводит радиостанцию, принимаемую аппаратом до установки в режим ожидания.

*4 Можно начать воспроизведение для любого, управляемого от пульта ДУ MD-магнитофона, CD-проигрывателя, CD-магнитофона, DVD-проигрывателя, или DVD-магнитофона YAMAHA. При использовании макроса для управления другими компонентами, требуется запрограммировать кнопку воспроизведения в зоне приема того компонента (смотрите стр. 113) или установить код ДУ (смотрите стр. 111).

■ Программирование операций макросов

Можно запрограммировать личный макрос и с помощью функции программирования макроса передавать несколько команд ДУ в последовательности нажатием одной кнопки. Перед программированием макроса, обязательно установите коды ДУ или выполните операции обучения.

Примечания

- При программировании нового макроса для кнопки, макрос по умолчанию не удаляется. Макрос по умолчанию будет срабатывать при удалении запрограммированного макроса.
- Невозможно добавить новый сигнал (шаг макроса) к макросу по умолчанию. При программировании макроса, меняется все содержание макроса.
- Не рекомендуется программировать долгие операции, как управление громкостью, для макроса.

1 Установите селектор режима управления на AMP или SOURCE и затем, с помощью ручки или подобного предмета, нажмите MACRO.

“MCR ?” отображается на дисплейном окошке пульта ДУ.

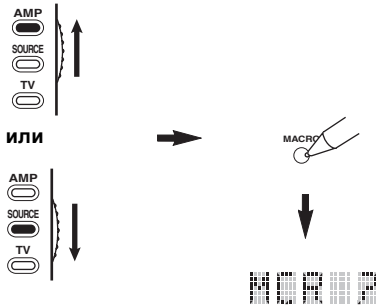

Примечание

Если любой из следующих шагов не были завершены в течение 30 секунд, режим программирования макроса автоматически отменяется. В таком случае, начните заново с шага 1.

2 Нажмите кнопку макроса для использования для управления макроса.

Название кнопки макроса (напр. “M;DVD”) и название выбранного компонента (напр. “DVD”) поочередно отображаются на дисплейном окошке пульта ДУ.

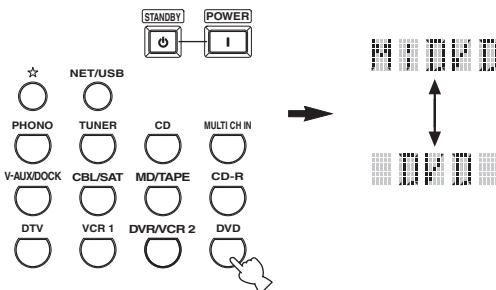

Примечание

При нажатии другой кнопки, а не кнопки макроса, на дисплейном окошке отображается “AGAIN”.

3 В последовательности нажимайте кнопки функций, которые нужно включить в операцию макроса.

Можно установить до 10 шагов (10 функций). После установки 10 шагов, отображается “FULL”; и пульт ДУ автоматически выходит из режима макроса. На следующем примере показано программирование следующей процедуры:

Шаг 1 (“MCR 1”): Нажмите кнопку DVD.

Шаг 2 (“MCR 2”): Нажмите кнопку AV POWER.

Шаг 3 (“MCR 3”): Нажмите кнопку SLEEP.

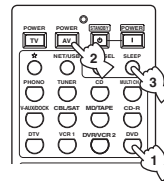

MCR 2: AV POWER

MCR 3: SLEEP

MCR 1: DVD

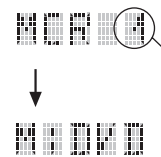

Обозначает введенное количество шагов макроса

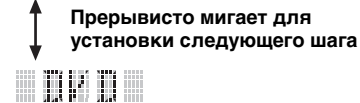

Прерывисто мигает для установки следующего шага

Примечание

Для переключения выбранной зоны приема, нажмите SELECT Δ / ▽. При нажатии селекторных кнопок источника, программируется шаг макроса, а SELECT Δ / ▽ только переключают выбранную зону приема.

4 По завершению программирования последовательной операции, с помощью ручки или подобного предмета, снова нажмите MACRO.

Примечание

При нажатии одновременно нескольких кнопок, на дисплейном окошке отображается “ERROR”.

Удаление конфигураций

Можно удалить все изменения для каждой настройки функции, как заученные функции, макросы, переименованные названия зон приема и установленную идентификацию пульта ДУ.

■ Удаление настроек функций

1 Установите селектор режима управления на AMP или SOURCE и затем, с помощью ручки или подобного предмета, нажмите CLEAR.

На дисплейном окошке отображается “CLEAR”:

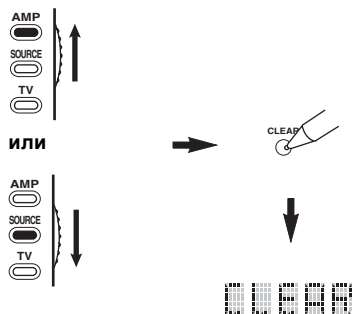

Примечание

Если любой из следующих шагов не были завершены в течение 30 секунд, режим удаления автоматически отменяется. В таком случае, начните заново с шага 1.

2 Нажимая Δ / ∇ , выберите режим удаления.

- L;CD (др.) (L; Название зоны приема)
Удаление всех заученных функций в соответствующей зоне приема. Название компонента отображается после точки и запятой (;). Нажмите селекторную кнопку источника и выберите зону приема.
- L;AMP Удаление всех заученных функций для управления функциями усилителя данного аппарата.
- L;ALL Удаление всех заученных функций.
- M;ALL Удаление всех запрограммированных макросов.
- RNAME Удаление всех переименованных названий источников.
- FCTRY Удаление всех функций пульта ДУ и установка пульта ДУ на исходные настройки.

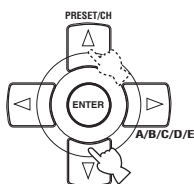

3 Нажмите и удерживайте нажатой CLEAR примерно 3 секунды.

На дисплейном окошке отображается “WAIT?”. Если процедура удаления прошла успешно, “C;OK” отображается на дисплейном окошке пульта ДУ.

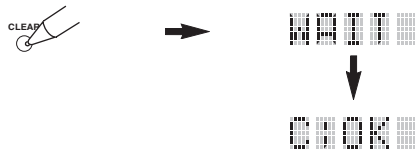

По удалению заученной функции для кнопки, кнопка устанавливается на исходную настройку (или на настройку производителя, если были установлены коды ДУ).

Примечания

- До завершения операций “L;ALL” и “FCTRY” может уйти примерно 30 секунд.
- Если процедура удаления была неуспешной, на дисплейном окошке отображается “C;NG?”. В таком случае, начните заново с шага 2.
- При нажатии кнопки, не указанной для соответствующего шага, или при одновременном нажатии нескольких кнопок, на дисплейном окошке отображается “ERROR”.

■ Удаление заученной функции

Можно удалить функцию, заученную для определенной кнопки для каждой зоны приема.

1 Установите селектор режима управления на AMP или SOURCE и затем нажмите селекторную кнопку источника или ☆ и выберите нужную зону приема с функцией, которую нужно удалить.

На дисплейном окошке отображается название выбранного компонента.

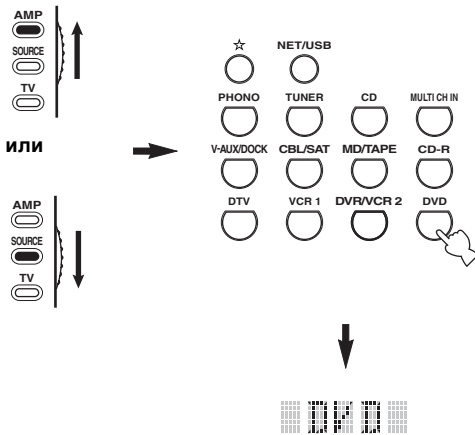

2 Нажмите LEARN, используя ручку или подобный предмет.

“LEARN” и название выбранного компонента (напр. “DVD”) поочередно отображается на дисплейном окошке.

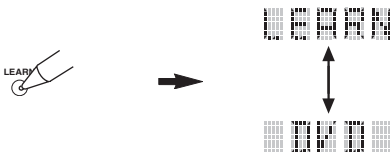

Примечания

- Не нажимайте и удерживайте LEARN. Если эта кнопка удерживается более 3 секунд, пульт ДУ входит в режим установки кода ДУ.
- Если любой из следующих шагов не были завершены в течение 30 секунд, режим обучения автоматически отменяется. В таком случае, начните заново с шага 2.

3 С помощью ручки или подобного предмета нажмите и удерживайте CLEAR и затем примерно 3 секунды нажимайте кнопку для удаления.

Если процедура удаления прошла успешно, на дисплейном окошке отображается “С;ОК”. Как только на дисплейном окошке пульта ДУ отобразилось “С;ОК”, отпустите ручку или подобный предмет, использованный для нажатия CLEAR, и выйдите из режима управления. Пульт ДУ возвращается на режим обучения.

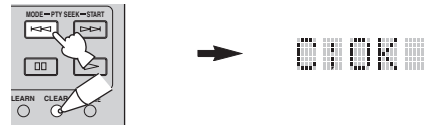

- Для продолжения удаления другой функции, повторите шаг 4.
- Для продолжения удаления другой функции для другого компонента, нажимая SELECT Δ / ∇ , выберите зону приема, затем повторите шаг 4.
- По удалению заученной функции для кнопки, кнопка возвращается на исходную настройку (или на настройку производителя, если были установлены коды ДУ).

4 Для выхода, снова нажмите LEARN.

Примечания

- Если удаление было неуспешным, на дисплейном окошке пульта ДУ отображается “С;NG?”. В таком случае, начните заново с шага 2.
- При нажатии одновременно нескольких кнопок, на дисплейном окошке отображается “ERROR”.

■ Удаление функции макроса

Можно удалить функцию, запрограммированную для определенной кнопки макроса.

1 Установите селектор режима управления на AMP или SOURCE и затем, с помощью ручки или подобного предмета, нажмите MACRO.

“MCR ?” отображается на дисплейном окошке пульта ДУ.

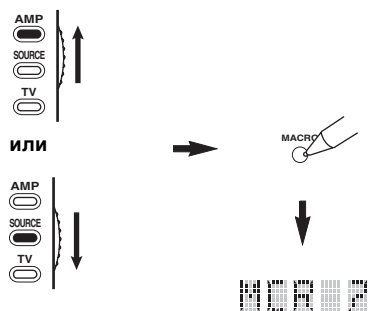

Примечание

Если любой из следующих шагов не были завершены в течение 30 секунд, режим программирования макроса автоматически отменяется. В таком случае, начните заново с шага 1.

2 С помощью ручки или подобного предмета нажмите и удерживайте CLEAR, затем примерно 3 секунды нажимайте кнопку макроса для удаления.

“С;ОК” отображается на дисплейном окошке пульта ДУ, если удаление прошло успешно.

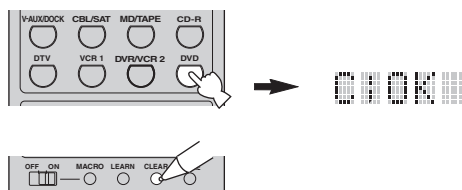

- Для продолжения удаления другой функции, повторите шаг 2.
- По удалению запрограммированной функции для кнопки, кнопка возвращается на исходную настройку (или на настройку производителя, если были установлены коды ДУ).

3 Снова нажмите MACRO для выхода из режима программирования макроса.

Примечания

- Если удаление было неуспешным, на дисплейном окошке пульта ДУ отображается “С;NG”. В таком случае, начните заново с шага 2.
- При нажатии одновременно нескольких кнопок, на дисплейном окошке пульта ДУ отображается “ERROR”.

ИСПОЛЬЗОВАНИЕ МНОГОЗОННОЙ КОНФИГУРАЦИИ

На данном аппарате можно сконфигурировать многокомнатную аудио/видео систему. Функция многозонной конфигурации позволяет установить данный аппарат на воспроизведение разных источников в основной комнате, второй комнате (Zone 2) и третьей комнате (Zone 3). Используя прилагающийся пульт ДУ, можно управлять данным аппаратом из второй или третьей комнаты.

Во вторую или третью комнаты можно передавать только аналоговые сигналы. Любой источник, который вы хотите прослушивать во второй или третьей комнате, должен быть подключен к аналоговым входным гнездам (AUDIO L/R) данного аппарата.

Подключение компонентов Zone 2 и Zone 3

Для использования многокомнатных функций данного аппарата, требуется следующее дополнительное оборудование:

- Ресивер инфракрасного сигнала во второй и/или третьей комнате.
- Инфракрасный передатчик в основной комнате. Данный передатчик передает инфракрасные сигналы от пульта ДУ во второй и/или третьей комнате на основную комнату (например, на CD-проигрыватель или DVD-проигрыватель).
- Усилитель и колонки для второй и/или третьей комнаты.
- Видеоэкран для второй комнаты.

- ☀
- Если вы хотите использовать внутренние усилители данного аппарата, дополнительные усилитель и колонки для второй и/или третьей комнаты не требуются.
 - Так как существует много методов подключения и использования данного аппарата в многокомнатной системе, рекомендуется обратиться к ближайшему авторизованному дилеру YAMAHA или сервисный центр относительно подключений Zone 2 и Zone 3, наиболее лучшим образом отвечающих требованиям.

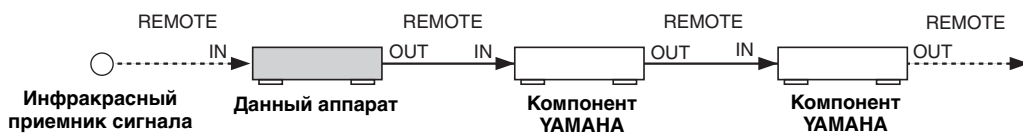

■ Использование внешних усилителей

Для использования внешнего усилителя в Zone 2 или Zone 3, подключите внешний усилитель к терминалам ZONE OUT и выберите "EXT" в "Zone2 Amplifier" или "Zone3 Amplifier" (смотрите стр. 104).

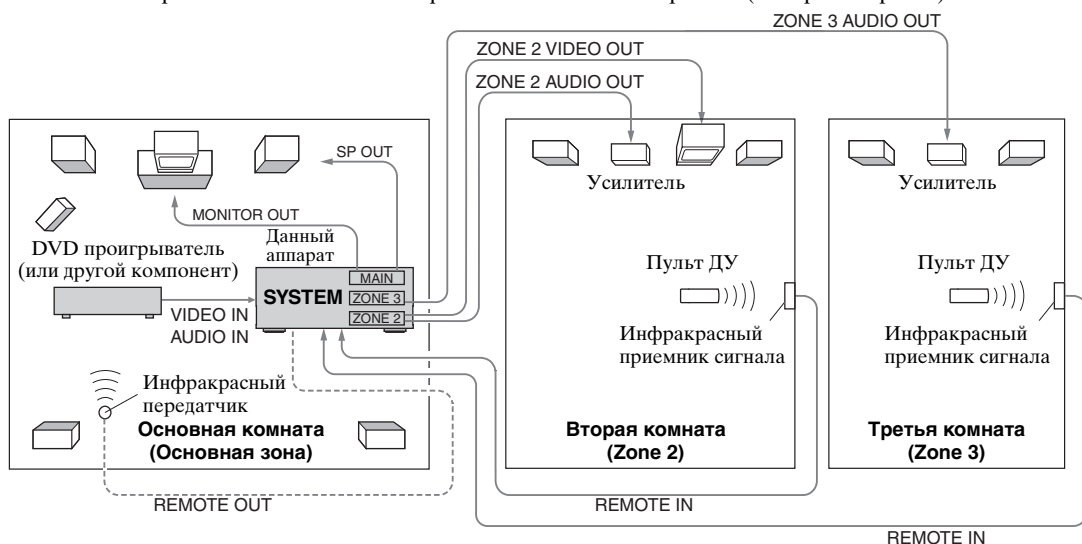

Примечания

- С помощью усилителя во второй/третьей комнате, отрегулируйте громкость Zone 2/Zone 3, когда "Zone2 Volume" или "Zone3 Volume" установлены на "Fixed" (смотрите стр. 104).
- Во избежание неожиданного шума, НЕ используйте функцию Zone 2/Zone 3 с CD-дисками, закодированными по системе DTS.

■ Использование внутренних усилителей данного аппарата

ВАЖНОЕ СООБЩЕНИЕ ПО БЕЗОПАСНОСТИ

Терминалы колонок SP1 или SP2 данного Ресивера не должны подключаться к Селекторному Устройству Пассивных Громкоговорителей или более одному репродуктору на канал. Подключение к Селекторному Устройству Пассивных Громкоговорителей или нескольким колонкам на канал может создать слишком большую нагрузку на низкий импеданс и привести к повреждению колонок. Для правильного использования, смотрите инструкцию по эксплуатации. Условия в информации по минимальному импедансу колонок для всех каналов должны всегда поддерживаться. Данная информация указана на задней панели Ресивера.

Если вы хотите использовать один внутренний усилитель (SP1 или SP2) данного аппарата

Подключите колонки Zone 2 или Zone 3 напрямую к терминалам колонок SP1 или SP2 и выберите “INT:[SP1]” или “INT:[SP2]” для “Zone2 Amplifier” или “Zone3 Amplifier” (смотрите стр. 104).

Если вы хотите использовать два внутренних усилителя (SP1 и SP2 одновременно) данного аппарата

Подключите колонки Zone 2 или Zone 3 напрямую к терминалам колонок SP1 и SP2 и выберите “Both” для “Zone2 Amplifier” или “Zone3 Amplifier” (смотрите стр. 104).

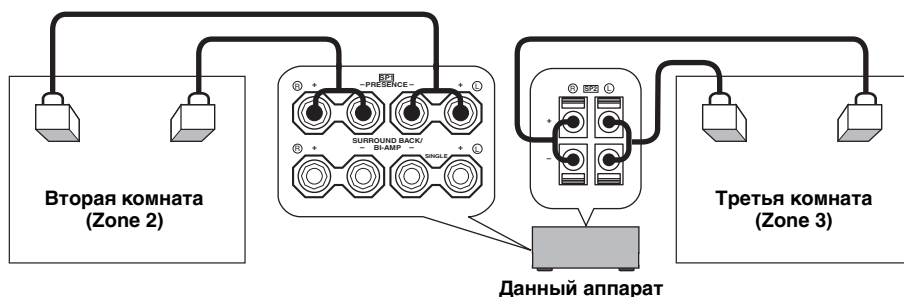

Управление Zone 2 или Zone 3

С помощью кнопок управления на фронтальной панели или пульта ДУ, можно выбрать зону управления.

■ Выбор Zone 2 или Zone 3

Операции фронтальной панели

- 1 **Нажимайте ZONE 2 ON/OFF или ZONE 3 ON/OFF на фронтальной панели для индивидуального включения или отключения Zone 2 или Zone 3.**



Как только MASTER ON/OFF на фронтальной панели нажата внутрь на позицию ON, также можно нажать POWER и STANDBY на пульте ДУ для включения основной зоны, Zone 2 и Zone 3.

- 2 **Повторно нажимая ZONE CONTROLS на фронтальной панели, выберите зону для управления.**



При каждом нажатии ZONE CONTROLS, дисплей фронтальной панели переключается как показано ниже, и примерно 5 секунд мигает индикатор для текущей выбранной зоны. Однако, при выборе основной зоны, никакой индикатор не мигает.



При выборе основной зоны, никакой индикатор не мигает.

ZONE2

Управление усилителем Zone 2 или функциями тюнера.

ZONE3

Управление усилителем Zone 3 или функциями тюнера.



- Данный шаг требуется завершить в течение 5 секунд, пока на дисплее фронтальной панели мигает выбранная зона. В ином случае, режим текущей выбранной зоны автоматически отменяется. В таком случае, снова нажмите ZONE CONTROLS.
- Начальная установка ZONE2 при одновременном включении Zone 2 и Zone 3.

3 Для выполнения дальнейших операций, смотрите “Выбор источника приема Zone 2 или Zone 3”, “Настройка уровня громкости Zone 2 или Zone 3”, “Настройка баланса громкости колонок в Zone 2 или Zone 3” или “Настройка тонального качества Zone 2 или Zone 3” на стр. 124.

Операции пульта ДУ

1 Установите селектор режима управления на AMP и затем, повторно нажимая кнопку SELECT Δ, выберите зону для управления.

На дисплейном окошке пульта ДУ отображается “ZONE 2” или “ZONE 3”:

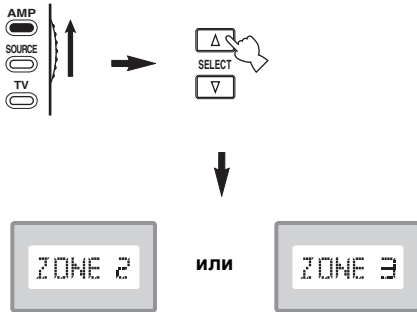

2 Для выполнения дальнейших операций, смотрите “Выбор источника приема Zone 2 или Zone 3”, “Настройка уровня громкости Zone 2 или Zone 3”, “Настройка баланса громкости колонок в Zone 2 или Zone 3” или “Настройка тонального качества Zone 2 или Zone 3” на стр. 124.

3 Для выхода из режима Zone 2/Zone 3, нажмите SELECT Δ / ▽.

■ Включение или выключения Zone 2 и/или Zone 3 от пульта ДУ

В зависимости от выбранной зоны, отображенной на дисплейном окошке пульта ДУ, POWER и STANDBY на пульте ДУ работают по-разному.

- При выборе режима основной зоны, Zone 2 или Zone 3 (смотрите стр. 123), можно по отдельности включить основную зону, Zone 2 или Zone 3 или установить их в режим ожидания.
- При выборе всех режимов, при нажатии POWER одновременно включаются основная зона, Zone 2 и Zone 3, и при нажатии STANDBY они одновременно устанавливаются в режим ожидания.

| Режим управления | Дисплейное окошко | POWER и STANDBY |
|---------------------|-------------------------------------------------|-------------------------------------------------------------------------------------------------------------------------|
| Режим основной зоны | Название выбранной зоны приема | Включение только основной зоны или ее установка в режим ожидания. |
| Режим Zone 2 | “ZONE 2” или “2;название выбранной зоны приема” | Включение Zone 2 или ее установка в режим ожидания. |
| Режим Zone 3 | “ZONE 3” или “3;название выбранной зоны приема” | Включение Zone 3 или ее установка в режим ожидания. |
| Все режимы | “ALL” | POWER: включение основной зоны, Zone 2 и Zone 3. STANDBY: установка основной зоны, Zone 2 и Zone 3 в режим ожидания. |

Примечания

- Когда пульт ДУ находится в режиме основной зоны, на несколько секунд отображается “MAIN” при нажатии POWER или STANDBY.
- “ALL” отображается на дисплейном окошке пульта ДУ только при нажатии SELECT ▽.

■ Выбор источника приема Zone 2 или Zone 3

Поворачивая селектор INPUT на фронтальной панели (или установив селектор режима управления на AMP и затем нажав одну из селекторных кнопок источника на пульте ДУ), выберите источник приема выбранной зоны.

Если пульт ДУ используется для выбора источника приема, “2;название выбранной зоны приема” или “3;название выбранной зоны приема” отображается на дисплейном окошке пульта ДУ при выборе Zone 2 или Zone 3 соответственно.

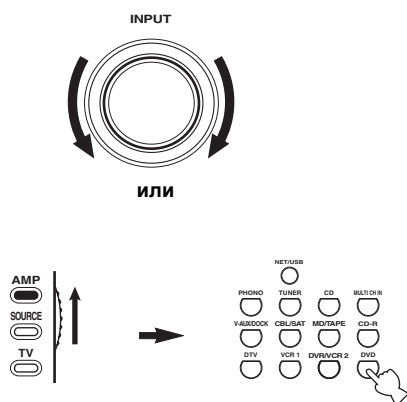

Выберите TUNER как источник приема для использования функций TUNER в выбранной зоне. Подробнее об операциях TUNER, смотрите “НАСТРОЙКА РАДИОПРОГРАММ ДИАПАЗОНА FM/AM” на стр. 56.

Примечание

Выборанный источник приема используется во всех зонах.



- Данный шаг требуется завершить в течение 5 секунд, пока на дисплее фронтальной панели мигает выбранная зона. В ином случае, режим текущей выбранной зоны автоматически отменяется. В таком случае, снова нажмите ZONE CONTROLS на фронтальной панели.
- При подключении видеозащиты к одному из гнезд ZONE VIDEO, можно отобразить информацию по управлению Zone 2 или Zone 3 на видеозащиты. Установите “Zone OSD” на “Zone2&Zone3” или “Zone2” (смотрите стр. 103).

■ Настройка уровня громкости Zone 2 или Zone 3

Поворачивая VOLUME на фронтальной панели (или нажимая VOLUME +/- на пульте ДУ), настройте уровень громкости выбранной зоны.

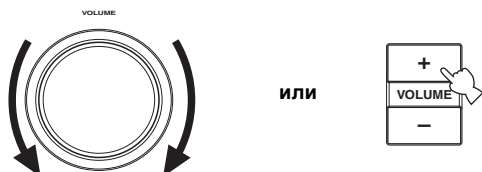

Для приглушения выводимого на выбранную зону звучания, нажмите MUTE на пульте ДУ.

Примечание

При использовании внешних усилителей в Zone 2 или Zone 3, VOLUME +/- может использоваться только при установке “Zone2 Volume” или “Zone3 Volume” на “Variable” в “Zone2 Set” или “Zone3 Set” (смотрите стр. 104).

■ Настройка баланса громкости колонок в Zone 2 или Zone 3

Повторно нажимая TONE CONTROL, выберите “BALANCE” и затем поворачивайте PROGRAM на фронтальной панели для настройки баланса уровня фронтальных левой и правой колонок выбранной зоны.

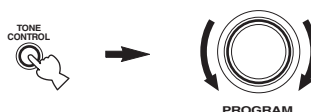

■ Настройка тонального качества Zone 2 или Zone 3

Установите селектор режима управления на AMP и затем нажимайте CH +/- на пульте ДУ для настройки высокочастотной характеристики (TREBLE) или TV VOL +/- для настройки низкочастотной характеристики (BASS) соответственно.

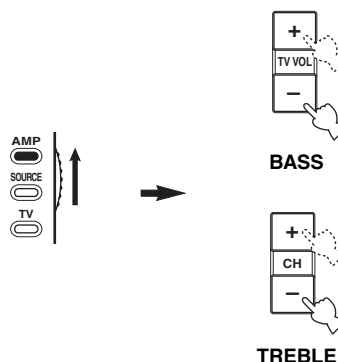

Также можно отрегулировать тональное качество Zone 2 или Zone 3, используя TONE CONTROL на фронтальной панели. Подробнее, смотрите “Настройка тонального качества” на стр. 52.

Примечание

До настройки тонального качества соответствующей зоны, убедитесь, что на дисплеем окошке пульта ДУ отображено “ZONE 2” или “ZONE 3” (смотрите стр. 123).

ДОПОЛНИТЕЛЬНЫЕ НАСТРОЙКИ

Данный аппарат оборудован дополнительными меню, отображаемыми на дисплее фронтальной панели. Меню дополнительных настроек содержит дополнительные операции регулировки и настройки работы данного аппарата. Измените начальные настройки (указано жирным для каждого параметра) для их соответствия вашей среде прослушивания.

Примечания

- Произведенные настройки срабатывают в следующий раз при нажатии MASTER ON/OFF внутрь на позицию ON для включения данного аппарата (смотрите стр. 34).
- Во время использования меню дополнительных настроек, доступны только MASTER ON/OFF, STRAIGHT и селектор PROGRAM.
- Во время использования меню дополнительных настроек, все другие операции недоступны.
- Меню дополнительных настроек доступно только на дисплее фронтальной панели.

Использование ADVANCED SETUP

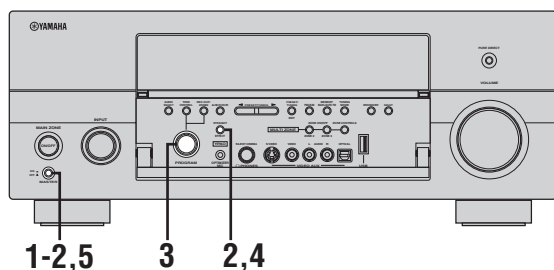

- 1** Для выключения данного аппарата, нажмите MASTER ON/OFF на фронтальной панели наружу на позицию OFF.



- 2** Нажмите и удерживайте STRAIGHT на фронтальной панели и затем нажмите MASTER ON/OFF внутрь на позицию ON для включения данного аппарата.

Данный аппарат включается, и на дисплее фронтальной панели появляется меню дополнительных настроек.



- 3** Поворачивая селектор PROGRAM на фронтальной панели, выберите нужный параметр для настройки.

Наименование выбранного параметра отображается на дисплее фронтальной панели.

Смотрите стр. 126 для полного списка доступных параметров.



Текущий выбранный параметр

Настройки текущего выбранного параметра

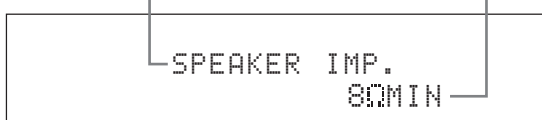

- 4** Повторно нажимайте STRAIGHT на фронтальной панели для переключения настройки выбранного параметра.



- 5** Для сохранения новой настройки и отключения данного аппарата, нажмите MASTER ON/OFF на фронтальной панели и установите его наружу на позицию OFF.



Выполненные настройки будут работать при следующем включении данного аппарата.

■ **Импеданс колонок** SPEAKER IMP.

Данная функция используется для установки импеданса колонок на данном аппарате для его соответствия с колонками. Выбор: **8ΩMIN**, **6ΩMIN**

- Выберите “8ΩMIN” для установки импеданса колонок на 8 Ω.
- Выберите “6ΩMIN” для установки импеданса колонок на 6 Ω.

| SPEAKER IMP. | Колонка | Уровень импеданса |
|--------------|-------------------------------|---------------------------------------------------|
| 8ΩMIN | Фронтальная | Импеданс каждой колонки должен быть 8 Ω или выше. |
| | Центральная | |
| | Окружающего звучания | Импеданс каждой колонки должен быть 8 Ω или выше. |
| | Тылового окружающего звучания | |
| 6ΩMIN | Фронтальная | Импеданс каждой колонки должен быть 4 Ω или выше. |
| | Центральная | |
| | Окружающего звучания | Импеданс каждой колонки должен быть 6 Ω или выше. |
| | Тылового окружающего звучания | |

■ **Предустановки пользователя** USER PRESET

Данная функция используется для сброса всех параметров данного аппарата на исходные заводские установки (смотрите стр. 140).

Выбор: **CANCEL**, **RESET**

- Выберите “CANCEL” для отмены сброса любых параметров данного аппарата.
- Выберите “RESET” для сброса параметров данного аппарата.

Примечания

- Данная настройка полностью сбрасывает все параметры данного аппарата. Однако, невозможно сбросить параметры меню дополнительных настроек.
- Исходные заводские настройки запускаются при следующем включении данного аппарата.

■ **Сенсор ДУ** REMOTE SENSOR

Данная функция используется для запуска или отключения функции приема сигнала сенсора ДУ на фронтальной панели данного аппарата.

Выбор: **ON**, **OFF**

- Выберите “ON” для запуска функции приема сигнала сенсора ДУ.
- Выберите “OFF” для отключения функции приема сигнала сенсора ДУ.

Примечание

В большинстве случаев, рекомендуется установить параметр на “ON”.

■ **Пробуждение через доступ к RS-232C** WAKE ON RS232C

Данная функция используется для установки данного аппарата на режим передачи данных через интерфейс RS-232C, когда данный аппарат находится в режиме ожидания.

Выбор: **YES**, **NO**

Исходная установка:

[Модели для США и Канады]: **YES**

[Другие модели]: **NO**

- Выберите “YES” для установки данного аппарата на передачу данных через интерфейс RS-232C.
- Выберите “NO” для отмены передачи данных данным аппаратом через интерфейс RS-232C.

■ **Пульт ДУ AMP ID** RC AMP ID

Данная функция используется для установки идентификационного кода AMP ID данного аппарата для обнаружения пультом ДУ (смотрите стр. 112).

Выбор: **ID1**, **ID2**

- Выберите “ID1”; если идентификационный код библиотеки AMP ID установлен на “2001”.
- Выберите “ID2”; если идентификационный код библиотеки AMP ID установлен на “2002”.

Примечание

Требуется установить соответствующий код ДУ библиотеки AMP для пульта ДУ (смотрите стр. 112).

■ **Пульт ДУ TUNER ID** RC TUNER ID

Данная функция используется для установки идентификационного кода TUNER ID данного аппарата для обнаружения пультом ДУ (смотрите стр. 129).

Выбор: **ID1**, **ID2**

- Выберите “ID1”; если идентификационный код библиотеки TUNER ID установлен на “2602”.
- Выберите “ID2”; если идентификационный код библиотеки TUNER ID установлен на “2603”.

Примечание

Требуется установить соответствующий код ДУ библиотеки TUNER для пульта ДУ (смотрите стр. 129).

■ Шаг частоты тюнера TUNER FREQ STEP (Только модель для Азии и общая модель)

Данная функция используется для установки частотного шага тюнера в соответствии с частотным шагом в вашем регионе.

Выбор: **AM10/FM100**, AM9/FM50

- Выберите “AM10/FM100” для Северной, Центральной, и Южной Америки.
- Выберите “AM9/FM50” для других регионов.

■ Bi-AMP BI-AMP

Используется для запуска или отключения функции bi-AMP.

Выбор: **ON**, **OFF**

- Выберите “ON” для запуска функции bi-AMP.
- Выберите “OFF” для отключения функции bi-AMP.

Примечание

При установке “BI-AMP” на “ON”, терминалы SURROUND BACK не могут использоваться для подключения тыловых колонок окружающего звучания, так как те терминалы SURROUND BACK уже используются для подключений bi-AMP (смотрите стр. 19).

■ Перезагрузка видео VIDEO RESET

Используется для инициализации настроек параметров для “Video” в “Manual Setup” (смотрите стр. 92).

Выбор: **YES**, **CANCEL**

Примечание

Настройка параметра для “Short Message” или “On Screen” не инициализируется (смотрите стр. 92).

■ Сетевая перезагрузка NETWORK RESET

Данная функция используется для сброса всех сетевых параметров данного аппарата (смотрите стр. 100) на исходные заводские установки.

Выбор: **CANCEL**, **RESET**

- Выберите “CANCEL” для отмены сброса любых сетевых параметров данного аппарата.
- Выберите “RESET” для сброса сетевых параметров данного аппарата.

Примечания

- Исходные заводские настройки запускаются при следующем включении данного аппарата.
- Если сетевые параметры были сброшены, “DHCP” в “NET/USB” автоматически устанавливается на “On” (смотрите стр. 100) и зарегистрированное ID клиента данного аппарата на YAMAHA MCX-2000 удаляется (смотрите стр. 71).

■ ТВ формат TV FORMAT

Данная функция используется для настройки формата цветового кодирования телевизора.

Выбор: **NTSC**, **PAL**

Исходная установка:

[Модели для С.Ш.А., Канады, Кореи и общая модель]: **NTSC**

[Другие модели]: **PAL**

Примечание

Данный параметр воздействует только на видеоэкран, подключенный к гнездам MONITOR OUT, и не воздействует на видеоэкран Zone 2, подключенный к гнездам ZONE 2 VIDEO.

■ Проверка экрана для HDMI преобразования MONITOR CHECK

Данная функция используется для запуска или отключения функции проверки экрана данного аппарата. Если данный параметр установлен на “YES”, данный аппарат принимает информацию о доступных разрешениях видеосигнала от видеоэкрана, подключенного через HDMI (смотрите стр. 93).

Выбор: **YES**, **SKIP**

■ Язык графического интерфейса пользователя GUI LANGUAGE

Данная функция используется для выбора нужного языка, отображаемого в меню GUI (графический интерфейс пользователя) данного аппарата.

Выбор: **ENGLISH** (Английский),
JAPANESE (Японский),
FRENCH (Французский),
GERMAN (Немецкий),
SPANISH (Испанский),
RUSSIAN (Русский)

Установка идентификации пульта ДУ

При использовании нескольких ресиверов/усилителей YAMAHA, используя установку кода по умолчанию, можно одновременно управлять другими компонентами. В таком случае, для отдельного управления данным аппаратом, установите один из альтернативных кодов.

■ Установка AMP ID для пульта ДУ

1 Установите селектор режима управления на AMP или SOURCE.



2 С помощью ручки или подобного предмета, нажмите и удерживайте LEARN примерно 3 секунды, и затем повторно нажимайте </> до отображения на дисплейном окошке пульта ДУ "L;AMP".

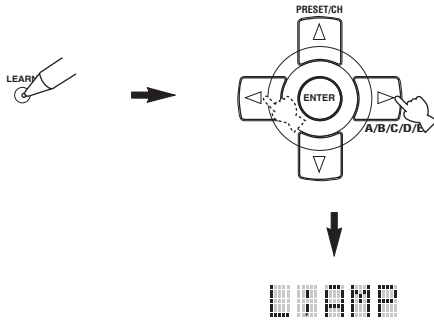

Примечания

- Обязательно нажмите и удерживайте LEARN 3 секунды, в противном случае, начнется процесс обучения.
- Если любой из следующих шагов не были завершены в течение 30 секунд, режим настройки автоматически отменяется. В таком случае, начните заново с шага 1.

3 Нажмите ENTER.

На дисплейном окошке пульта ДУ отображается экран ввода четырехзначного кода для выбранной зоны приема.

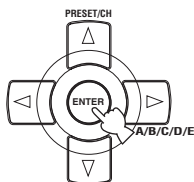

4 Нажимая цифровые кнопки, введите четырехзначный код ДУ для нужной зоны приема.

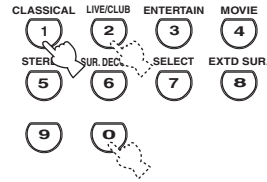

Коды ДУ для AMP

Выберите один из следующих кодов для установки кода ДУ AMP для нужной зоны приема.

| Код библиотеки AMP (настройка дистанционного управления) | Функция | AMP ID для пульта ДУ |
|----------------------------------------------------------|--------------------------------------------------------------------|--------------------------|
| 2001 (исходная установка) | Управление данным аппаратом с использованием кода по умолчанию. | ID1 (исходная установка) |
| 2002 | Управление данным аппаратом с использованием альтернативного кода. | ID2 |

Примечание

Требуется установить соответствующий AMP ID для пульта ДУ (смотрите стр. 126).

5 Нажмите ENTER для установки номера.

Если процедура установки прошла успешно, на дисплейном окошке отображается "OK". Если процедура установки была неуспешной, на дисплейном окошке отображается "NG". В таком случае, начните заново с шага 1.

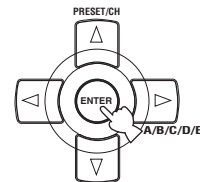

6 Снова нажмите LEARN для выхода из режима настройки.



■ Установка ID тюнера для пульта ДУ

1 Установите селектор режима управления на AMP или SOURCE и затем нажмите TUNER на пульте ДУ для выбора тюнера и для изменения ID для пульта ДУ.

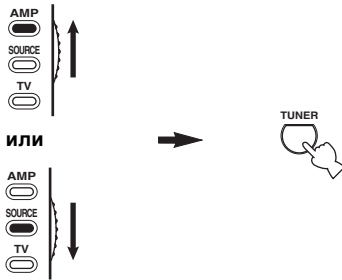

2 С помощью ручки или подобного предмета, нажмите и удерживайте LEARN примерно 3 секунды, и затем повторно нажимайте </> до переменного отображения на дисплейном окошке пульта ДУ “L;TUN” и “TUNER”:

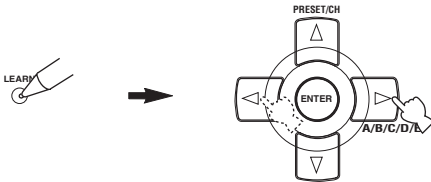

Примечания

- Обязательно нажмите и удерживайте LEARN 3 секунды, в ином случае, начнется процесс обучения.
- Если любой из следующих шагов не были завершены в течение 30 секунд, режим настройки автоматически отменяется. В таком случае, начните заново с шага 1.

3 Нажмите кнопку ENTER.

На дисплейном окошке пульта ДУ отображается экран ввода четырехзначного кода для выбранной зоны приема.

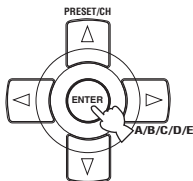

4 Нажимая цифровые кнопки, введите четырехзначный код ДУ для нужной зоны приема.

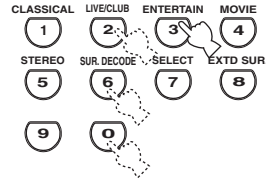

Коды ДУ для тюнера

Выберите один из следующих кодов для установки кода ДУ тюнера для нужной зоны приема.

| Код библиотеки тюнера (настройка дистанционного управления) | Функция | ID тюнера для пульта ДУ |
|-------------------------------------------------------------|--------------------------------------------------------------------|--------------------------|
| 2602 (исходная установка) | Управление данным аппаратом с использованием кода по умолчанию. | ID1 (исходная установка) |
| 2603 | Управление данным аппаратом с использованием альтернативного кода. | ID2 |

5 Нажмите ENTER для установки номера.

Если процедура установки прошла успешно, на дисплейном окошке отображается “OK”. Если процедура установки была неуспешной, на дисплейном окошке отображается “NG”. В таком случае, начните заново с шага 1.

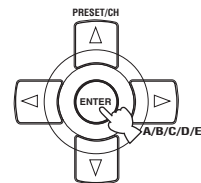

6 Снова нажмите LEARN для выхода из режима настройки.



ВОЗМОЖНЫЕ НЕИСПРАВНОСТИ И СПОСОБЫ ИХ УСТРАНЕНИЯ

Если у вас возникли любые из следующих трудностей во время эксплуатации данного аппарата, воспользуйтесь таблицей ниже для устранения ошибки. В случае, если неисправность не указана в таблице или вы не смогли исправить ошибку, следуя инструкциям таблицы, отключите данный аппарат, отсоедините силовую кабель, и обратитесь к ближайшему официальному дилеру или сервис центр YAMAHA.

■ Общая часть

| Неисправность | Причина | Способ устранения | Смотрите стр. |
|----------------------------------------------------------------------------------------------------|---------------------------------------------------------------------------------------------------------------------------------------------|------------------------------------------------------------------------------------------------------------------------------------------------------------------------------------------------------------------------------------------------------|---------------|
| Данный аппарат не включается или устанавливается в режим ожидания после включения питания. | Не был подключен силовой кабель или вилка не полностью вставлена в розетку. | Подключите силовой кабель соответствующим образом. | — |
| | Неправильная настройка импеданса колонок. | Настройте импеданс колонок для его соответствия с колонками. | 33 |
| | Была активизирована схема защиты. | Убедитесь, что все проводные соединения колонок выполнены соответствующим образом как на данном аппарате, так и на самих колонках, а также в том, что провода для соединений не соприкасаются ни с чем, кроме точки для соответствующего соединения. | 16 |
| | Данный аппарат подвергся сильному электрическому напряжению от внешних источников (например, молния или сильное статическое электричество). | Установите данный аппарат в режим ожидания, отключите силовой кабель, подключите его к розетке через 30 секунд, и пользуйтесь как обычно. | — |
| Отсутствует звук. | Кабеля входа/выхода были подключены неправильно. | Подключите кабели соответствующим образом. Если неисправность не была устранена, это означает, что используемые кабели могут быть с дефектом. | 23-29 |
| | Подключен микрофон оптимизатора. | Отсоедините микрофон оптимизатора. | 38 |
| | Селектор аудиовходного гнезда установлен на "HDMI", "COAX/OPT" или "ANALOG". | Установите селектор аудиовходного гнезда на "AUTO". | 42 |
| | Селектор аудиовходного гнезда установлен на "ANALOG" и воспроизводится источник, закодированный по системе Dolby Digital или DTS. | Установите селектор аудиовходного гнезда на "AUTO" или "COAX/OPT". | 42 |
| | Не был выбран соответствующий источник. | С помощью селектора INPUT на фронтальной панели (или селекторных кнопок источника на пульте ДУ) выберите соответствующий источник приема. | 40, 43 |
| | Колонки подключены ненадежно. | Надежно подключите колонки. | 16 |
| | Низкий уровень громкости. | Увеличьте уровень громкости. | — |
| | Звучание приглушено. | Для возобновления воспроизведения звучания и последующей настройки звучания, нажимайте кнопку MUTE или VOLUME +/- на пульте ДУ. | 43 |
| | Поступают сигналы от компонента-источника, которые данный аппарат не может воспроизвести, например от CD-ROM-диска. | Воспроизведите источник, сигналы которого можно воспроизвести на данном аппарате. | — |
| | Компоненты HDMI, подключенные к данному аппарату, не поддерживают стандарты защиты от копирования HDCP. | Подключите компоненты HDMI, поддерживающие стандарты защиты от копирования HDCP. | 21 |
| "Support Audio" установлен на "Other" и аудиосигналы "HDMI" не воспроизводятся на данном аппарате. | Установите "Support Audio" на "RX-V2700" в "Option". | 106 | |

| Неисправность | Причина | Способ устранения | Смотрите стр. |
|-------------------------------------------------------------------------|--------------------------------------------------------------------------------------------------------------------------------------------------------------------------------------------------------------------------------------|-----------------------------------------------------------------------------------------------------------------------------------------------|---------------|
| Отсутствует картинка. | Выходные и входные провода источника картинки подключены к различным типам видеогнезд. | Установите “Conversion” на “On” или подключите компоненты-источники таким-же образом, как при подключении видеозащита к данному аппарату. | 93 |
| | Поступают нестандартные видеосигналы. | | |
| На видеозащита не отображаются экраны коротких сообщений. | Параметр “Short Message” установлен на “OFF”. | Установите “Short Message” на “On”. | 94 |
| | Параметр “Wall Paper” установлен на “None”. | Установите “Wall Paper” на “Yes” или “Gray”. | 95 |
| | Параметр “Conversion” установлен на “Off”. | Установите “Conversion” на “On”. | 93 |
| | Сигналы, поступающие на гнездо HDMI IN1, HDMI IN2 или HDMI IN3, выводятся на гнездо HDMI OUT. Поступают видеосигналы в прогрессивном формате или видеосигналы HDTV. | | |
| Внезапное отключение звучания. | Была активизирована схема защиты из-за короткого замыкания, т.д. | Убедитесь, что настройка импеданса установлена соответствующим образом. | 33, 126 |
| | Таймер сна привел аппарат к отключению. | Убедитесь, что провода колонок не соприкасаются друг с другом, и затем снова включите аппарат. | — |
| | Звучание приглушено. | Включите данный аппарат, и заново начните воспроизведение источника. | — |
| Слышится звучание от колонки только на одной стороне. | Кабели подключены неправильно. | Для возобновления выводимого звучания, нажмите кнопку MUTE или VOLUME +/- на пульте ДУ. | 43 |
| | Неправильная настройка “Speaker Level”. | Подключите кабели соответствующим образом. Если неисправность не была устранена, это означает, что используемые кабели могут быть с дефектом. | 16 |
| Основное звучание воспроизводится только от центральной колонки. | При воспроизведении монофонического источника с использованием программы CINEMA DSP, сигнал источника направляется на центральный канал, а фронтальные колонки и колонки окружающего звучания воспроизводят только эффекты звучания. | Отрегулируйте настройки “Speaker Level”. | 100 |
| | | | |
| Отсутствие звучания от центральной колонки. | Параметр “Center” в “Speaker Set” установлен на “None”. | Установите “Center” на “Small” или “Large”. | 96 |
| | Была выбрана одна из программ HiFi DSP (за исключение “7ch Stereo”). | Попробуйте другую программу звукового поля. | 47 |
| Отсутствует звучание от колонок присутствия. | Программы звукового поля отключены. | Нажмите кнопку STRAIGHT для их включения. | 51 |
| | Используется источник или комбинация программ, не поддерживающая вывод звучания от всех каналов. | Попробуйте другую программу звукового поля. | 40 |
| Отсутствие звучания от колонок окружающего звучания. | Параметр “Surround” в “Speaker Set” установлен на “None”. | Установите “Surround” на “Small” или “Large”. | 97 |
| | Данный аппарат находится в режиме “STRAIGHT” и воспроизводится монофонический источник. | Нажимайте STRAIGHT на фронтальной панели до отключения “STRAIGHT” на дисплее фронтальной панели. | 51 |
| Отсутствие звучания от сабвуфера. | Параметр “Bass Out” в “Speaker Set” установлен на “Front” при воспроизведении сигнала Dolby Digital или DTS. | Установите “Bass Out” на “SWFR” или “Both”. | 98 |
| | Параметр “Bass Out” в “Speaker Set” установлен на “SWFR” или “Front” при воспроизведении 2-канального источника. | Установите “Bass Out” на “Both”. | 98 |
| | Источник не содержит низкочастотные сигналы. | | |

| Неисправность | Причина | Способ устранения | Смотрите стр. |
|-------------------------------------------------------------------------------------------------------------------------------------------------|-------------------------------------------------------------------------------------------------------|----------------------------------------------------------------------------------------------------------------------------------------------------|---------------|
| Отсутствие звучания от тыловых колонок окружающего звучания. | “Surround” в “Speaker Set” установлен на “None” и “Surround Back” автоматически установлен на “None”. | Установите “Surround” и “Surround Back” на настройку, кроме “None”. | 97 |
| | Параметр “Surround Back” в “Speaker Set” установлен на “None”. | Установите “Surround Back” на настройку, кроме “None”. | 97 |
| Невозможно воспроизвести источники Dolby Digital или DTS. (Индикатор Dolby Digital или DTS не загорается на дисплее фронтальной панели.) | Подключенный компонент не установлен в режим вывода цифровых сигналов Dolby Digital или DTS. | Произведите соответствующие настройки, следуя инструкции по эксплуатации компонента. | — |
| | Селектор аудиовходного гнезда установлен на “ANALOG”. | Установите селектор аудиовходного гнезда на “AUTO”. | 42 |
| Слышен гудящий шум. | Кабели подключены неправильно. | Подключите аудиокабели соответствующим образом. Если неисправность не была устранена, это означает, что используемые кабели могут быть с дефектом. | — |
| | Проигрыватель дисков не подключен к терминалу GND. | Подключите кабель заземления проигрывателя дисков к терминалу GND данного аппарата. | 26 |
| Низкий уровень громкости при воспроизведении записи. | Запись воспроизводится на проигрывателе дисков с MC головкой. | Подключите проигрыватель дисков к данному аппарату через усилитель MC головки. | 26 |
| Невозможно увеличить уровень громкости, или звучание искажено. | Выключен компонент, подключенный к гнездам AUDIO OUT (REC) данного аппарата. | Включите питание компонента. | — |
| Невозможно записать звуковые эффекты. | Невозможно записать звуковые эффекты на записывающем компоненте. | | |
| Невозможно записать источник на цифровой компонент записи, подключенный к гнезду DIGITAL OUTPUT. | Компонент-источник не подключен к гнездам DIGITAL INPUT данного аппарата. | Подключите компонент-источник к гнездам DIGITAL INPUT. | 24, 26 |
| | Некоторые компоненты не могут записывать источники формата Dolby Digital или DTS. | | |
| Невозможно записать источник на аналоговый компонент записи, подключенный к гнездам AUDIO OUT (REC). | Компонент-источник не подключен к аналоговым гнездам AUDIO IN данного аппарата. | Подключите компонент-источник к аналоговым гнездам AUDIO IN. | 26 |
| Невозможно изменить параметры звукового поля и некоторые другие настройки данного аппарата. | Параметр “Memory Guard” в “Option” установлен на “On”. | Установите “Memory Guard” на “Off”. | 105 |

| Неисправность | Причина | Способ устранения | Смотрите стр. |
|-------------------------------------------------------------------------------|-----------------------------------------------------------------------------------------------------------------------------------------------------------------------------------------------------|------------------------------------------------------------------------------------------------------------|---------------|
| Данный аппарат не работает соответствующим образом. | Завис внутренний микрокомпьютер из-за сильного электрического напряжения от внешних источников (например, молния и излишнее статическое электричество) или из-за низкого напряжения электропитания. | Отсоедините силовой кабель от сети переменного тока и затем снова подключите его через примерно 30 секунд. | — |
| Индикация “CHECK SP WIRES” отображается на дисплее фронтальной панели. | Короткое замыкание в кабелях колонок. | Убедитесь, что кабели всех колонок подключены правильно. | 16 |
| Слышатся шумовые помехи от цифрового или радиочастотного оборудования. | Данный аппарат очень близко расположен к цифровому или высокочастотному оборудованию. | Передвиньте данный аппарат подальше от такого оборудования. | — |
| Искажена картинка. | Видеоисточник содержит записанные или закодированные сигналы для защиты от копирования. | | |
| Данный аппарат внезапно устанавливается на режим ожидания. | Температура внутри корпуса поднялась очень высоко и была задействована схема защиты от перегрева. | Подождите около часа, пока данный аппарат не остынет, и затем снова включите его. | — |

■ Тюнер

| Неисправность | Причина | Способ устранения | Смотрите стр. | |
|------------------------------------------------------------------------|---------------------------------------------------------------------------------------------------------|-------------------------------------------------------------------------------------------------------------------------------------------------------------------------------|-------------------------------------------------------------------------------------------------------------------------------------|---------|
| FM | Слышится шум во время стереофонического приема FM-радиостанции. | Это может быть вызвано характеристиками самих стереофонических FM-трансляций, когда передающая антенна находится очень далеко или при слабом сигнале, поступающем на антенну. | Проверьте подключения антенны. | 31 |
| | | | Старайтесь пользоваться высококачественной направленной FM-антенной. | — |
| | | | Попробуйте настроиться вручную. | 58 |
| | Искажение звучания, невозможно добиться лучшего приема даже с использованием хорошей FM-антенны. | Многочувствительная интерференция. | Отрегулируйте расположение антенны для избежания многочувствительной интерференции. | — |
| | Невозможно настроиться на желаемую радиостанцию в режиме автоматической настройки. | Очень слабый сигнал передающей радиостанции. | Используйте высококачественную направленную FM-антенну. Попробуйте настроиться вручную. | — 58 |
| Невозможно настроиться на ранее предустановленные радиостанции. | Аппарат был отключен в течение продолжительного промежутка времени. | Заново предустановите радиостанции. | 59, 60 | |
| AM | Невозможно настроиться на желаемую радиостанцию в режиме автоматической настройки. | Слабый сигнал, или ослаблены соединения антенны. | Закрепите соединения рамочной AM-антенны и измените направление для лучшего приема. Попробуйте настроиться вручную. | — 58 |
| | Слышится шум с потрескиванием или шипением. | Шумы могут быть вызваны молнией, флуоресцентной лампой, мотором, термостатом или другим электрическим оборудованием. | Используйте внешнюю антенну и провод заземления. Это хоть как-то помогает, но все-же очень трудно избавиться от всех шумовых помех. | — |
| | Слышится шум с гудением и воем. | Поблизости используется телевизор. | Передвиньте данный аппарат подальше от телевизора. | — |

■ Пульт ДУ

| Неисправность | Причина | Способ устранения | Смотрите стр. | |
|-------------------------------------------------------------------------------------------------|-------------------------------------------------------------------------------------------------------------------------|----------------------------------------------------------------------------------------------------------------------------------------------------------------------------------------------------------------------------------------------------------------------------------------------------------|-----------------------------------------------------------------------------------------------------------------------------------------|-----|
| Пульт ДУ не работает или функционирует надлежащим образом. | Слишком далеко или неправильный угол. | Пульт ДУ работает при максимальном диапазоне до 6 м и угле внеосевого отклонения от фронтальной панели, не превышающем 30 градусов. | 11 | |
| | Прямое попадание солнечных лучей или освещения (от инвертной флуоресцентной лампы, т.д.) на сенсор ДУ данного аппарата. | Измените месторасположение данного аппарата. | — | |
| | Слабое напряжение в батарейках. | Поменяйте все батарейки. | 11 | |
| | Батареек хватает ненадолго и они быстро кончаются. | Очень рекомендуется использовать щелочные батарейки. | — | |
| | Неправильно установлен селектор режима управления. | Правильно установите селектор режима управления. При управлении данным аппаратом, установите его на позицию AMP. При управлении компонентом, выбранным от селекторной кнопки источника, установите его на позицию SOURCE. При управлении телевизором в зоне DTV или PHONO, установите его на позицию TV. | — | |
| | Неправильно был установлен код ДУ. | Установите код ДУ соответствующим образом, используя “СПИСОК КОДОВ ДИСТАНЦИОННОГО УПРАВЛЕНИЯ” в конце данного руководства. | | 111 |
| | | | Попробуйте установить другой код того-же производителя, используя “СПИСОК КОДОВ ДИСТАНЦИОННОГО УПРАВЛЕНИЯ” в конце данного руководства. | 111 |
| Код библиотеки пульта ДУ и идентификационный код ДУ данного аппарата не совпадают. | Выберите идентификационный код ДУ данного аппарата в соответствии с кодом библиотеки пульта ДУ. | | 112, 126 | |
| Даже если код ДУ установлен правильно, некоторые модели могут не отвечать на сигналы пульта ДУ. | С помощью функции обучения, запрограммируйте необходимые функции независимо для программируемых кнопок. | | 113 | |
| Пульт ДУ не заучивает новые функции. | Слишком слабые батарейки в данном пульте ДУ и/или другом пульте ДУ. | Поменяйте батарейки. | 11 | |
| | Слишком большое или слишком малое расстояние между двумя пультами ДУ. | Расположите пульты ДУ на соответствующем расстоянии. | 113 | |
| | Кодировка или модуляция сигнала другого пульта ДУ не совпадает с данным пультом ДУ. | Функция заучивания недоступна. | — | |
| | Заполнилась память. | Удалите другие неиспользуемые функции и освободите пространство для новых функций. | 118 | |

■ HDMI

| Сообщение об ошибке | Причина | Способ устранения | Смотрите стр. |
|---------------------|-----------------------------------------------------------------|-------------------------------------------------------------------------------------------------|---------------|
| Device Over | Количество подключенных компонентов HDMI превышает ограничение. | Уменьшите количество подключенных компонентов HDMI. | — |
| HDCP Error | Невозможно идентифицировать HDCP. | Проверьте, что подключены компоненты HDMI, поддерживающие стандарты защиты от копирования HDCP. | — |

■ Сеть и USB

| Неисправность | Причина | Способ устранения | Смотрите стр. |
|------------------------------------------------------------------------------------|-----------------------------------------------------------------------------------------------------------------------------------------------------------------------------------------------------------------------------------------------------------------------------------------------------------------------|---------------------------------------------------------------------------------------------------------------------------------------------------------------------------------------------------------------------------------------------------------------|---------------|
| Компьютерный сервер/ MCX-2000/интернет-радио работает неправильно. | Неправильно установлен IP-адрес. | Установите функцию сервера DHCP маршрутизатора на ON. Или, выполните конфигурацию вручную, в соответствии с текущей рабочей средой. | 100 |
| | Не подключен сетевой кабель. | Правильно подключите кабель. | 30 |
| Невозможно воспроизвести музыку на компьютерном сервере. | На компьютере не была установлена программа Windows Media Connect 2.0. | Установите Windows Media Connect 2.0 на компьютер. | — |
| | Музыка записана в формате, который не может воспроизводиться на данном аппарате. Данный аппарат не может воспроизводить музыкальные форматы, за исключением WMA, MP3 и WAV (формат PCM). Также помните, что некоторые музыкальные файлы не могут воспроизводиться, даже если они записаны в формате WMA, MP3 или WAV. | Воспроизведите музыку в формате, поддерживаемом данным аппаратом. | — |
| | Музыка защищена от копирования. | Данный аппарат не может воспроизводить музыку, защищенную от копирования. | — |
| Невозможно подключиться к Windows Media Connect 2.0. | Компьютер Windows XP загружается как домен. | Загрузитесь как локальный компьютер, а не как домен. | — |
| Невозможно подключиться к серверу MusicCAST. | Вы пытались подключиться к MCX-1000. Сервер MusicCAST, подключаемый к данному аппарату – MCX-2000. | Используйте MCX-2000 или компьютерный сервер. | — |
| | Процедура автоматической конфигурации не выполнена. | Выполните “Auto Configure”. | 70 |
| Отображается “Disconnected” даже при наличии устройства USB. | Данный аппарат распознает устройство USB как нелегальное устройство. | Отключите и затем снова включите данный аппарат. | 72 |
| Невозможно воспроизвести интернет-радио. | Запущен брандмауэр сетевого устройства. Интернет-радио может воспроизводиться только тогда, когда оно проходит через порт, предназначенный для каждой радиостанции. Номер порта изменяется в зависимости от радиостанции. | Проверьте настройку брандмауэра сетевого устройства. | — |
| | Отключено интернет-соединение. | Проверьте конфигурацию сетевого устройства, и затем свяжитесь с провайдером соединения. | — |
| Невозможно просмотреть музыкальные файлы и директории на устройстве USB. | Музыкальные файлы и директории расположены вне зоны FAT. | Расположите музыкальные файлы и директории внутри зоны FAT. | — |
| | Вы пытаетесь зайти на иерархию, превышающую 8 уровней директорий, или в директорию с более чем 500 файлами. | Измените структуру данных на устройстве USB. | — |
| Невозможно распознать устройство USB. | Подключенное устройство USB отлично от устройства памяти USB класса массового хранения USB или не является переносным аудиоплеером USB. | Данный аппарат может распознавать только устройство памяти USB класса массового хранения USB или переносной аудиоплеер USB. Также помните, что он не может распознавать определенные устройства USB, даже если они относятся к вышеуказанным типам устройств. | 72 |
| | | Некоторые устройства легче распознаются, если они установлены до включения данного аппарата. | 72 |
| Данный аппарат не вызывает правильный параметр через цифровые кнопки (1-8). | Неправильное подключенное устройство USB. | Подключите устройство USB, содержащее предустановленный параметр. | 72 |
| | Поменялась директория, содержащая выбранный параметр. | Заново установите нужный параметр для цифровых кнопок (1-8). | 72 |

| Сообщение о состоянии | Причина | Способ устранения | Смотрите стр. |
|-----------------------------------------------------------------------------------|----------------------------------------------------------------------|----------------------------------------------------------------------------------|---------------|
| Данный аппарат не вызывает выбранный параметр через цифровые кнопки (1-8). | Неправильное подключение устройства USB. | Заново надлежащим образом подключите устройство USB. | 72 |
| | Компьютер или MCX-2000, содержащий выбранный параметр, отключен. | Включите компьютер или MCX-2000. | 70 |
| | Выбранная интернет-радиостанция временно недоступна или не работает. | Заново попытайтесь, когда выбранная интернет-радиостанция производит трансляцию. | 71 |
| | | Предустановите другие интернет-радиостанции. | 72 |

| Сообщение о состоянии | Причина | Способ устранения | Смотрите стр. |
|-------------------------------------------------------------------------------|-------------------------------------------------------------------------------------------------------|-----------------------------------------------------------------------------------------------------------------------------------------------------------------------|---------------|
| Please wait | Данный аппарат устанавливает связь с сетью. | Это не является системной ошибкой. Подождите немного. | — |
| | Данный аппарат устанавливает связь с устройством памяти USB или переносным аудиоплеером USB. | Это не является системной ошибкой. Подождите немного. | — |
| Please wait (Starting Server) | Данный аппарат запускает MCX-2000, установленный в режим ожидания. | Подождите примерно 20 секунд. | — |
| Connect error | Возникла проблема во время передачи сигнала от сети на данный аппарат. | Проверьте соединение между данным аппаратом и LAN портом на маршрутизаторе или концентраторе. | 30 |
| | | Убедитесь, что маршрутизатор правильно подключен и включен. Также, во время попытки прослушивания интернет-радио, убедитесь, что модем правильно подключен и включен. | 30 |
| Disconnected | Устройство памяти USB или переносной аудиоплеер USB были отсоединены от USB порта данного аппарата. | Проверьте соединение между данным аппаратом и устройством памяти USB или переносным аудиоплеером USB. | — |
| | Компьютерный сервер или MCX-2000, ранее подключенный к данному аппарату, не существует. | Подключите данный аппарат к доступному компьютерному серверу или MCX-2000. | 70 |
| | Проблема передачи сигнала от устройства памяти USB или переносного аудиоплеера USB на данный аппарат. | Отключите данный аппарат и заново подключите устройство памяти USB или переносной аудиоплеер USB к порту USB данного аппарата. | 34 |
| Попробуйте перезагрузить устройство памяти USB или переносной аудиоплеер USB. | | — | |
| Access error | Данный аппарат не может войти в устройство памяти USB или переносной аудиоплеер USB. | Попробуйте использовать устройство памяти USB или переносной аудиоплеер USB. | — |
| | Проблема передачи сигнала от устройства памяти USB или переносного аудиоплеера USB на данный аппарат. | Отключите данный аппарат и заново подключите устройство памяти USB или переносной аудиоплеер USB к порту USB данного аппарата. | 34 |
| | | Попробуйте перезагрузить устройство памяти USB или переносной аудиоплеер USB. | — |
| Unable to play | Данный аппарат не может воспроизвести песни, записанные на компьютере. | Убедитесь, что на компьютере установлена программа Windows Media Connect 2.0. | — |
| | | Убедитесь, что песни, сохраненные на компьютере могут воспроизводиться (MP3, WMA, и WAV). | — |
| | | Сохраните другие воспроизводимые музыкальные файлы (MP3, WMA, и WAV) на компьютере. | — |
| | Сеть может быть перегружена из-за интенсивного доступа, и воспроизведение прерывается. | Попробуйте подготовить сеть только для использования с данным аппаратом, отдельно от общего доступа к сети. | — |

| Сообщение о состоянии | Причина | Способ устранения | Смотрите стр. |
|-----------------------|-----------------------------------------------------------------------------------|----------------------------------------------------------------------------------|---------------|
| List updated | Список содержания, сохраненный на компьютерном сервере или МСХ-2000 был обновлен. | | |
| Bookmark ON | Нужная интернет-радиостанция была добавлена в список "Bookmarks". | | |
| Bookmark OFF | Сохраненная интернет-радиостанция была удалена из списка "Bookmarks". | | |
| Empty Memory! | У выбранной цифровой кнопки отсутствует назначенный параметр. | Назначьте нужный параметр для цифровой кнопки. | 72 |
| Not found! | Данный аппарат не может найти назначенный параметр для выбранной цифровой кнопки. | Подключите устройство USB, содержащее предустановленный параметр. | 72 |
| | | Включите компьютер или МСХ-2000. | 70 |
| | | Заново попытайтесь, когда выбранная интернет-радиостанция производит трансляцию. | 71 |
| | | Заново установите нужный параметр к цифровым кнопкам (1-8). | 72 |

■ iPod

Примечание

В случае ошибки передачи с отсутствием сообщения о рабочем состоянии на фронтальной панели или видеоэкране, проверьте соединение с iPod (смотрите стр. 29).

| Сообщение о состоянии | Причина | Способ устранения | Смотрите стр. |
|-----------------------|-----------------------------------------------------------------------------------------------------------------------------------------------------------------------------------------------------------------|--------------------------------------------------------------------------------------------------------------------------------------------------------|---------------|
| Loading... | Данный аппарат устанавливает связь с iPod. | | |
| | Данный аппарат считывает списки песен с iPod. | | |
| Connect error | Возникла проблема во время передачи сигнала от iPod на данный аппарат. | Отключите данный аппарат и заново подсоедините универсальный док YAMAHA для iPod к терминалу DOCK данного аппарата. | 29 |
| | | Попробуйте перезапустить iPod. | — |
| Unknown iPod | Используемый iPod не поддерживается данным аппаратом. | Поддерживаются только iPod (Click and Wheel), iPod nano, и iPod mini. | — |
| iPod connected | iPod правильно установлен на универсальном доке YAMAHA для iPod (например, YDS-10, продающийся отдельно), подключенном к терминалу DOCK данного аппарата, и соединение между iPod и данным аппаратом завершено. | | |
| Disconnected | iPod был извлечен из универсального дока YAMAHA для iPod (например, YDS-10, продающийся отдельно), подключенного к терминалу DOCK данного аппарата. | Обратно установите iPod на универсальный док YAMAHA для iPod (например, YDS-10, продающийся отдельно), подключенный к терминалу DOCK данного аппарата. | 29 |
| Unable to play | Данный аппарат не может воспроизвести песни, записанные на iPod. | Убедитесь, что песни на iPod могут проигрываться. | — |
| | | Сохраните некоторые другие воспроизводимые музыкальные файлы на iPod. | — |

■ Auto Setup

До Auto Setup

| Сообщение об ошибке | Причина | Способ устранения | Смотрите стр. |
|-----------------------|---------------------------------------------|---------------------------------------------------------------------------------------------|---------------|
| Connect MIC! | Не подключен микрофон оптимизатора. | Подключите поставляемый микрофон оптимизатора к гнезду OPTIMIZER MIC на фронтальной панели. | 35 |
| Unplug Phones! | Подключены наушники. | Отсоедините наушники. | — |
| No Setup Menu! | Все параметры меню установлены на “Skip”. | Установите нужный параметр меню на “Check”. | 36 |
| Memory Guard! | Параметр “Memory Guard” установлен на “On”. | Установите “Memory Guard” на “Off”. | 105 |

Во время Auto Setup

| Сообщение об ошибке | Причина | Способ устранения | Смотрите стр. |
|---------------------------|-------------------------------------------------------------------------------------------------------|------------------------------------------------------------------------------------------------------------------------------------------------------------------------|---------------|
| E01:No Front SP | Не обнаружены сигналы фронтального Л/П каналов. | Проверьте соединения фронтальных Л/П колонок. | 16 |
| E02:No Sur. SP | Не обнаружен сигнал канала окружающего звучания. | Проверьте соединения колонки окружающего звучания. | 16 |
| E03:No PRNS SP | Не обнаружен сигнал канала присутствия. | Проверьте соединения колонки присутствия. | 16 |
| E04:SBR->SBL | Обнаружен сигнал только тылового правого канала окружающего звучания. | При использовании только одной тыловой колонки окружающего звучания, подключите тыловую колонку окружающего звучания к терминалу LEFT SURROUND BACK SPEAKERS. | 16 |
| E05:Noisy | Слишком сильный шум фона. | Попробуйте запустить “Auto Setup” в тишине. Выключите шумное электрооборудование как кондиционеры воздуха или отодвиньте их подальше от микрофона оптимизатора. | — — |
| E06:Check Sur. | Подключены тыловые колонки окружающего звучания, хотя Л/П колонки окружающего звучания не подключены. | При использовании тыловых колонок окружающего звучания, подключите колонки окружающего звучания. | 16 |
| E07:No MIC | Во время процедуры “Auto Setup” был отсоединен микрофон оптимизатора. | Подключите поставляемый микрофон оптимизатора к гнезду OPTIMIZER MIC на фронтальной панели. | 35 |
| E08:No Signal | Микрофон оптимизатора не обнаружил тестовый тональный сигнал. | Проверьте настройку микрофона. Проверьте соединения и размещение колонок. | 35 16 |
| E09>User Cancel | Процедура “Auto Setup” была отменена по желанию пользователя. | Запустите “Auto Setup” снова. | 35 |
| E10:Internal Err. | Произошла внутренняя ошибка. | Запустите “Auto Setup” снова. | 35 |

После Auto Setup

| Предупреждение | Причина | Способ устранения | Смотрите стр. |
|-------------------------|-------------------------------------------------------------------------------------------------------------------------------------------------------|------------------------------------------------------------------------------------------------------------|---------------|
| W1:Out of Phase | Неправильная полярность колонок. В зависимости от колонок, может отображаться данное предупреждение, даже если колонки подключены надлежащим образом. | Проверьте полярность в подключении колонок (+ или -). | 16 |
| W2:Over Distance | Расстояние между колонкой и местом слушателя превышает 24 м. | Пододвиньте колонку поближе к месту слушателя. | — |
| W3:Level Error | Слишком большая разница в уровнях громкости колонок. | Переустановите колонки таким образом, чтобы все колонки были установлены в местах с одинаковыми условиями. | — |
| | | Проверьте подключения колонок. | 16 |
| | | Используйте колонки одинакового качества. | — |
| | | Настройте уровень громкости сабвуфера. | 35 |
| W4:SP Mismatch | Результаты проверки соединений “Auto Setup” отличаются от “Speaker Set” в “Manual Setup”. | Используйте “Speaker Set” в “Manual Setup” для настройки параметров колонок вручную. | 96 |

Примечания

- При отображении экранов “ERROR” или “WARNING”, проверьте причину проблемы, затем снова запустите “Auto Setup”.
- При появлении предупреждения “W1”; это означает что корректировки выполнены, но они могут быть неоптимальными.
- При отображении предупреждения “W2” или “W3”; это означает, что корректировки не были выполнены.
- При повторном появлении ошибки “E10”; пожалуйста, свяжитесь с квалифицированным сервис центром YAMAHA.

ПЕРЕЗАГРУЗКА СИСТЕМЫ

Данная функция используется для сброса всех параметров данного аппарата на исходные заводские установки.

Примечания

- Данная процедура полностью сбрасывает все параметры данного аппарата. Однако, невозможно сбросить параметры меню дополнительных настроек.
- Исходные заводские настройки запускаются при следующем включении данного аппарата.



Для отмены процедуры инициализации в любой момент, нажмите MASTER ON/OFF на фронтальной панели и установите ее наружу на позицию OFF.

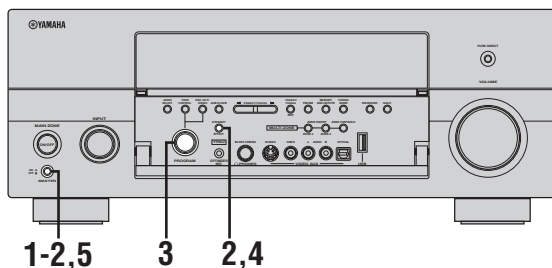

- 1** Для выключения данного аппарата, нажмите MASTER ON/OFF на фронтальной панели наружу на позицию OFF.



- 2** Нажмите и удерживайте STRAIGHT на фронтальной панели и затем нажмите MASTER ON/OFF внутрь на позицию ON для включения данного аппарата.

Данный аппарат включается, и на дисплее фронтальной панели появляется меню дополнительных настроек.



- 3** Поворачивая селектор PROGRAM на фронтальной панели, выберите "PRESET":



USER PRESET
CANCEL

- 4** Повторно нажимая кнопку STRAIGHT на фронтальной панели, выберите "RESET":



USER PRESET
RESET



Для отмены процедуры инициализации без изменений, выберите "CANCEL":

- 5** Для подтверждения выбора и выключения данного аппарата, нажмите MASTER ON/OFF на фронтальной панели наружу на позицию OFF.



■ Соединение двухканального усиления

Соединение двухканального усиления использует два усилителя для колонки. Один усилитель подключен к разделу низких частот колонки, в то время как другой подключен к разделу средних и высоких частот. В таком виде, каждый усилитель работает в пределах ограниченного частотного диапазона. Данный ограниченный диапазон упрощает работу каждого усилителя, и каждый усилитель не может влиять каким-либо образом на качество звучания. Внутренний кроссовер колонки состоит из LPF (фильтр низких частот) и HPF (фильтр высоких частот). Согласно названию, LPF пропускает частоты ниже частоты отсеки и отклоняет частоты выше частоты отсеки. Таким-же образом, HPF пропускает частоты выше его частоты отсеки.

■ Компонентный видеосигнал

Система компонентного видеосигнала разделяет видеосигнал на сигнал Y для яркости и сигналы R_v и R_b для насыщенности. Система воспроизводит цвет более правдоподобно, так как эти сигналы независимы. Компонентный сигнал также называется “сигналом различия цвета”, так как сигнал яркости отделен от сигнала цвета. Для вывода компонентного сигнала требуется экран с компонентными входными гнездами.

■ Композитный видеосигнал

Система композитного видеосигнала разделяет видеосигнал на три основных элемента видеокартинки: цвет, яркость и синхронизация данных. Композитное видеогнездо на видеоконтакте передает эти три элемента вместе.

■ Нормализация диалога

Нормализация диалога - это функция Dolby Digital или DTS, используемая для удерживания программ на одинаковом среднем уровне слышимости, чтобы пользователю не требовалось переключать уровень громкости для программ Dolby Digital или DTS.

■ Dolby Digital

Цифровая система окружающего звучания Dolby Digital позволяет наслаждаться полностью независимым многоканальным звучанием. Система Dolby Digital позволяет воспроизводить 5 полнодиапазонных аудиоканалов с 3 фронтальными каналами (фронтальный левый/правый и центральный), и 2 стереофоническими каналами окружающего звучания. Включая дополнительный канал, специально предназначенный для низкочастотных эффектов и известный как LFE (низкочастотный эффект), данная система в итоге обладает 5.1 каналами (канал LFE считается как 0.1). Использование 2-канального стереофонического режима для колонок окружающего звучания позволяет более аккуратно воспроизводить движущиеся звуковые эффекты и среду окружающего звучания по сравнению с системой Dolby Surround. Широкий динамический диапазон от максимального до минимального уровней громкости, воспроизводимый 5 полнодиапазонными каналами, и точное направление звучания, сгенерированное с использованием цифровой обработки звучания, позволяют слушателю впервые испытать беспрецедентное чувство реализма и волнения. Данный аппарат позволяет вам свободно выбрать любую среду звучания, от монофонической до 5.1-канальной конфигурации, в зависимости от ваших потребностей.

■ Dolby Digital EX

Система Dolby Digital EX предназначена для создания 6 полнодиапазонных каналов от 5.1-канальных источников. Это достигается путем использования матричного декодера, выводящего 3 канала окружающего звучания от 2 каналов источника. Для достижения наилучшего результата, система Dolby Digital EX должна использоваться для звукового сопровождения кинофильмов, записанных по системе Dolby Digital Surround EX. Используя данный дополнительный канал, вы можете насладиться более динамичным и реалистичным движущимся звучанием, особенно во время сцен с эффектами “пролета” или “облета”.

■ Dolby Pro Logic II

Система Dolby Pro Logic II является улучшенной технологией, которая используется для декодирования обширного круга существующих источников в формате Dolby Surround. Данная новая технология позволяет дискретное 5-канальное воспроизведение с 2 фронтальными левым и правым каналами, 1 центральным каналом, и 2 левым и правым каналами окружающего звучания вместо только 1 канала окружающего звучания для обычной технологии Pro Logic. Имеются три доступных режима: “Режим Music” для музыкальных источников, “Режим Movie” для кинофильмов и “Режим Game” для игровых источников.

■ Dolby Pro Logic IIx

Система Dolby Pro Logic IIx является новой технологией, позволяющей производить дискретное многоканальное воспроизведение от 2-канальных или многоканальных источников. Имеются три доступных режима: “Режим Music” для музыкальных источников, “Режим Movie” для кинофильмов (только для 2-канальных источников) и “Режим Game” для игровых источников.

■ Dolby Surround

Система Dolby Surround, используя 4-канальную аналоговую систему записи, воспроизводит реалистичные и динамические звуковые эффекты: 2 фронтальных левых и правых канала (стереофонический), центральный канал для воспроизведения диалогов (монофонический), и канал окружающего звучания для особых звуковых эффектов (монофонический). Канал окружающего звучания воспроизводит звучание в узком частотном диапазоне. Система Dolby Surround широко используется почти во всех видеокассетах и лазерных дисках, а также во многих трансляциях телевидения и кабельного телевидения. Встроенный декодер Dolby Pro Logic данного аппарата использует систему обработки цифрового сигнала, таким образом автоматически стабилизируя уровень громкости каждого канала для усиления передвигающихся звуковых эффектов и направленности.

■ DSD

Технология Direct Stream Digital (DSD) позволяет сохранить аудиосигналы на цифровых носителях информации как Super Audio CD-диски. С помощью DSD, сигналы сохраняются как значения с единичными битовыми значениями с высокочастотной частотой выборки 2,8224 МГц, в то время как формирование шума и передискретизация используются для уменьшения искажения, широко распространенного для аудиосигналов с очень высоким квантованием. Из-за высокой частоты выборки, можно достичь лучшего качества звучания, чем при формате PCM, используемом для обычных аудио CD-дисков.

■ DTS 96/24

Система DTS 96/24 предоставляет невообразимое качество звучания для многоканальных звуков на DVD видеодисках, и полностью совместима со всеми выпущенными декодерами DTS. "96" обозначает частоту стробирования 96 кГц по сравнению с обычной частотой стробирования 48 кГц, "24" обозначает слово длиной 24-битов. Система DTS 96/24 обеспечивает чистейшее качество звучания для оригинального источника в формате 96/24, и 96/24 5.1-канальное звучание высококачественного динамичного видеосигнала для музыкальных программ и звукового сопровождения фильмов на DVD видеодисках.

■ DTS (Digital Theater Systems - Системы Цифровых Кинотеатров) Digital Surround

DTS была разработана для замены аналоговых звуковых сигналов кинофильмов 6.1-канальным цифровым звуковым сигналом, и в данное время становится все более популярной для использования в кинотеатрах во всем мире. Система домашнего кинотеатра, разработанная Digital Theater Systems Inc., позволяет вам насладиться глубиной звучания и пространственным звучанием цифровой системы окружающего звучания DTS в вашем доме. Данная система эффективно воспроизводит свободное от помех 6.1-канальное звучание (говоря техническим языком, всего 5.1 каналов, включая фронтальные левый и правый, центральный, левый и правый каналы окружающего звучания, и канал LFE 0.1 (сабвуфер)). Данный аппарат оснащен декодером DTS-ES для 6.1-канального воспроизведения путем добавления канала тылового окружающего звучания к существующему 5.1-канальному формату.

■ HDMI

HDMI (High-Definition Multimedia Interface) - первый промышленно-поддерживаемый, несжатый, всецифровой аудио/видео интерфейс. Обеспечивая интерфейс между любым источником (например, кабельная коробка или аудиовизуальный ресивер) и аудио/видеоэкраном (например, цифровой телевизор) с помощью одного кабеля, HDMI поддерживает стандартное, усиленное или высокочеткое видеоизображение, а также многоканальное цифровое звучание. HDMI передает все стандарты ATSC HDTV и поддерживает 8-канальное цифровое звучание, с полосой частот для соответствия с будущими улучшениями и требованиями.

При использовании в комбинации с HDCP (High-bandwidth Digital Content Protection), HDMI обеспечивает надежный аудио/видео интерфейс, соответствующий требованиям по безопасности поставщиков материала содержания и системных операторов. Для подробной информации о HDMI, смотрите страницу HDMI на "<http://www.hdmi.org/>".

■ 0.1 канал LFE

Данный канал воспроизводит низкочастотные сигналы. Данный канал обладает частотным диапазоном от 20 Гц до 120 Гц. Данный канал считается как 0.1, так как он позволяет только усилить низкочастотный диапазон, по сравнению с полнодиапазонным воспроизведением других 5/6 каналов в 5.1/6.1-канальных системах Dolby Digital или DTS.

■ MP3

Один из методов сжатия звучания, используемый MPEG. Он использует метод безвозвратного сжатия, который архивирует с высоким уровнем сжатия путем сокращения данных в звучании, трудно уловимом для человеческого слуха. Этот метод может сжимать данные примерно на 1/11 (128 кб/сек) с одновременным сохранением одинакового качества звучания, как на музыкальных CD-дисках.

■ Neo:6

Система Neo:6 предназначена для декодирования обычных 2-канальных источников для 6-канального воспроизведения определенным декодером. Данная система позволяет выполнять многоканальное воспроизведение с более высоким разделением, точно также, как при воспроизведении цифрового дискретного сигнала. Имеются два доступных режима: "Режим Music" для музыкальных источников и "Режим Cinema" для кинофильмов.

■ PCM (Линейный PCM)

Линейный PCM - это формат сигнала, позволяющий преобразовывать аналоговые аудиосигналы в цифровой формат, и записывать и передавать их без дополнительного сжатия. Данный метод используется для аудиозаписи на CD-дисках и DVD-дисках. Система PCM использует технологию производства отбора размера аналогового сигнала на очень короткую единицу времени. Известный как "Модуляция Импульсного Кода", аналоговый сигнал кодируется в виде импульсов и затем модулируется для записи.

■ Частота стробирования и количество квантованных битов

При преобразовании аналогового аудиосигнала в цифровой формат, частотой стробирования называют количество раз стробирования сигнала в секунду, в то время как количество квантованных битов определяется как уровень частоты при преобразовании уровней звука в цифровое значение. Диапазон амплитудно-импульсной модуляции для воспроизведения зависит от частоты амплитудно-импульсной модуляции, в то время как динамический диапазон, представляющий собой разницу уровней звучания, определяется количеством квантованных битов. В принципе, чем выше частота амплитудно-импульсной модуляции, тем шире диапазон частот для воспроизведения, и чем больше количество квантованных битов, тем чище воспроизведение уровней звучания.

■ S-video сигнал

Система S-video сигнала позволяет разделить видеосигнал, обычно передаваемый через штыревой кабель, и передавать его как сигнал яркости Y и сигнал насыщенности C через S-video кабель. Использование гнезда S VIDEO помогает избежать потери видеосигнала во время передачи, и записывать и воспроизводить даже более красивые образы.

■ WAV

Стандартный формат аудиофайла Windows, что означает метод записи цифровых данных путем преобразования аудиосигналов. Он не указывает на определенный метод сжатия (кодирования), и таким образом можно использовать нужный метод сжатия. По умолчанию, он совместим с методом PCM (без сжатия) и некоторыми другими методами сжатия, включая метод ADPCM.

■ WMA

Метод сжатия звучания, разработанный Microsoft Corporation. Он использует метод безвозвратного сжатия, который архивирует с высоким уровнем сжатия путем сокращения данных в звучании, трудно уловимом для человеческого слуха. Этот метод может сжимать данные примерно на 1/22 (64 кб/сек) с одновременным сохранением одинакового качества звучания, как на музыкальных CD-дисках.

ИНФОРМАЦИЯ О ПРОГРАММАХ ЗВУКОВОГО ПОЛЯ

■ Элементы звукового поля

Многочисленные отражения от стен комнаты создают богатое звучание всех тонов звучания инструмента. Кроме воспроизведения живого звучания, эти отражения позволяют почувствовать место расположения артиста, и размер и форму комнаты для прослушивания. В дополнение к поступающему прямому звучанию от инструмента артиста, существуют также два отличительных типа звуковых отражений, комбинация которых приводит к созданию звукового поля.

Ранние отражения

Быстро улавливаемый отраженный звук (через 50 мс – 100 мс после прямого звучания), отраженный только от одной поверхности (например, от потолка или стены). Ранние отражения на самом деле делают прямое звучание чище.

Реверберации

Они воспроизводятся путем отражения от более чем одной поверхности (например, стен, и потолка) и они так многочисленны, что их соединение приводит к формированию продолжительного звучания в виде зари. Они не являются направленными, и снижают чистоту прямого звучания.

Прямое звучание, ранние отражения и последующие реверберации помогают определить размер и форму комнаты, и данная информация воспроизводится цифровым процессором звукового поля для создания звуковых полей.

Если вы создадите соответствующие ранние отражения и последующие реверберации в комнате для прослушивания, вы сможете создать свою собственную среду прослушивания. Акустика комнаты может превратиться в акустику концертного зала, танцплощадки, или любой размер виртуальной комнаты. Возможность создания таких звуковых полей по желанию - как раз то, для чего YAMAHA создала цифровой процессор звукового поля.

■ CINEMA DSP

Так как системы Dolby Surround и DTS были изначально разработаны для использования в кинотеатрах, они производят наилучший эффект в кинотеатрах, спроектированных для акустических эффектов и оборудованных большим количеством колонок. Из-за различия в домашних условиях, зависящих от размера комнаты, материала стен, количества колонок и т.д., также неизбежно и изменение в качестве слышимого звучания. Основываясь на собранной информации, система YAMAHA CINEMA DSP использует оригинальную технологию звукового поля, разработанную YAMAHA, для комбинирования систем Dolby Pro Logic, Dolby Digital и DTS, и таким образом предоставляет возможность почувствовать аудиовизуальные эффекты, присутствующие при просмотре в кинотеатрах, в вашей комнате для прослушивания.

■ SILENT CINEMA

YAMAHA разработала алгоритм звуковых эффектов DSP для естественного, реалистичного воспроизведения для наушников. Параметры для наушников установлены в каждом звуковом поле, позволяя аккуратно воспроизводить все программы звуковых полей для прослушивания с использованием наушников.

■ Virtual CINEMA DSP

YAMAHA разработала алгоритм Virtual CINEMA DSP, использующий виртуальные колонки окружающего звучания, и позволяющий прослушивать эффекты окружающего звучания звукового поля DSP даже без использования колонок окружающего звучания. Вы можете даже воспроизводить виртуальные эффекты Virtual CINEMA DSP даже с использованием минимальной 2-колоночной системы, которая не включает центральную колонку.

■ Воспроизведение звучания от каждой колонки

Звучание от каждой колонки зависит от типа поступающих аудиосигналов. Для понимания расположения колонок для каждой программы звукового поля, смотрите диаграммы в таблице ниже. Подробнее о воспроизведении звучания от каждой колонки в программах звукового поля, смотрите “ВОСПРОИЗВЕДЕНИЕ ЗВУЧЕНИЯ ДЛЯ КАЖДОЙ ПРОГРАММЫ ЗВУКОВОГО ПОЛЯ” в “APPENDIX” в конце данной инструкции.

Примечание

Помните, что звучание от колонок может отсутствовать или быть недостаточным, в зависимости от типа воспроизводимого источника приема. Более того, может быть, некоторые каналы могут использоваться только частично, для приспособления к особым аспектам кинофильмов, например, к особым звуковым эффектам и т.д.



Можно выбрать декодер для воспроизведения звучания от тыловых колонок окружающего звучания, за исключением “2ch Stereo”, “7ch Stereo”, и “STRAIGHT” (смотрите стр. 47).

ИНФОРМАЦИЯ О ПАРАМЕТРИЧЕСКОМ ЭКВАЛАЙЗЕРЕ

Для оптимизации частотных характеристик параметрического эквалайзера для его соответствия со средой прослушивания, данный аппарат использует технологию YAMAHA Parametric Room Acoustic Optimizer (YPAO) вместе с настройками Parametric EQ (смотрите стр. 89). YPAO, с помощью комбинации трех следующих параметров (Frequency, Gain и Q factor), обеспечивает высокоточные настройки частотных характеристик.

■ Frequency

Данный параметр регулируется с шагом в одну-третью октава между 32 Гц и 16 кГц.

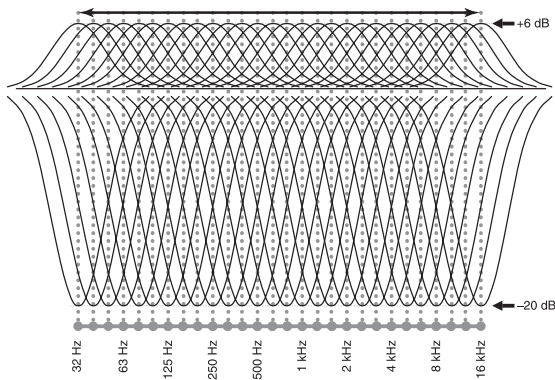

■ Gain

Данный параметр регулируется с шагом в 0,5 дБ между -20 и +6 дБ.

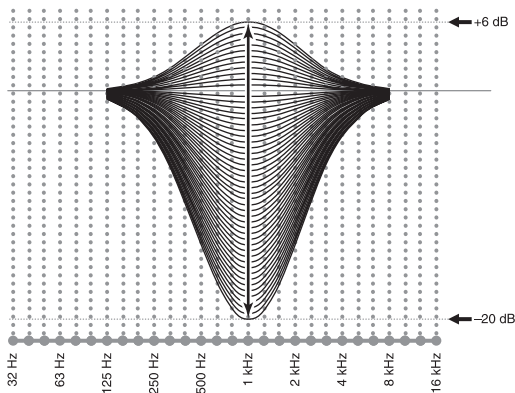

■ Q factor

Ширина определенного диапазона частот называется Q фактором. Данный параметр настраивается между значениями 0,5 и 10.

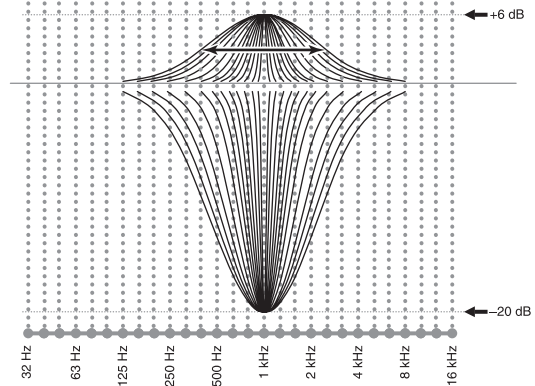

YPAO настраивает частотные характеристики для соответствия вашим требованиям прослушивания, с помощью комбинации вышеуказанных трех параметров (Frequency, Gain и Q factor) для каждого диапазона эквалайзера в параметрическом эквалайзере данного аппарата. Данный аппарат имеет 7 диапазонов эквалайзера на каждый канал.

С помощью множественных диапазонов эквалайзера, можно более точно настроить частотные характеристики (как на Диаграмме 2). Это невозможно при использовании только одного диапазона эквалайзера (как на Диаграмме 1).

Диаграмма 1



Диаграмма 2



ТЕХНИЧЕСКИЕ ХАРАКТЕРИСТИКИ

АУДИОРАЗДЕЛ

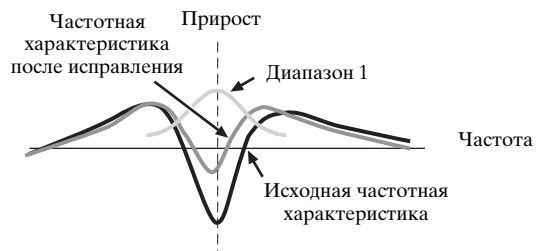
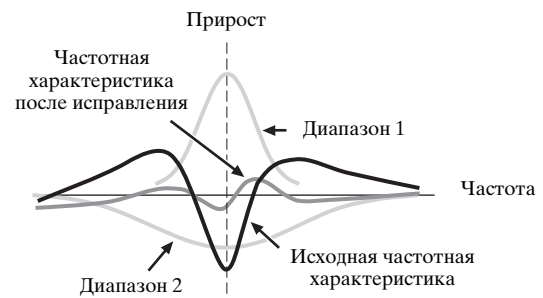
- Минимальное электрическое напряжение RMS для фронтального, центрального канала и каналов окружающего звучания
20 Гц - 20 кГц, 0,04% ОНИ, 8 Ω 140 Ватт
- Динамическое напряжение (ИHF)
8/6/4/2 Ω 170/205/265/345 Ватт
- Максимальное полезное выходное напряжение (JEITA)
[Модели для Азии, Китая, Кореи и общая модель]
1 кГц, 10% ОНИ, 8 Ω 185 Ватт
- Максимальное выходное напряжение [Модели для Соединенного Королевства Великобритании и Северной Ирландии, и Европы]
1 кГц, 0,7% ОНИ, 4 Ω 200 Ватт
- Динамическая мощность
8 Ω 0,84 дБ
- Выходное напряжение ИЕС [Модели для Соединенного Королевства Великобритании и Северной Ирландии, и Европы]
1 кГц, 0,04% ОНИ, 8 Ω 145 Ватт
- Коэффициент ослабления (ИHF)
20 Гц - 20 кГц, 8 Ω 150 или более
- Чувствительность приема/Импеданс приема
PHONO 3,5 мВ/47 кΩ
CD, т.д. 200 мВ/1,2 кΩ
MULTI CH INPUT 200 мВ/47 кΩ
- Максимальное входное напряжение
PHONO (1 кГц, 0,1% ОНИ) 60 мВ или более
CD, др. (1 кГц, 0,5% ОНИ) 2,4 В или более
- Номинальное выходное напряжение/Выходной импеданс
OUT (REC) 200 мВ/900 Ω
PRE OUT 1,0 В/1,2 кΩ
SUBWOOFER 2,0 В/1,2 кΩ
ZONE 2/ZONE 3 OUT 1,0 В/1,4 кΩ
- Номинальный выход/импеданс гнезда наушников
CD, др. (1 кГц, 40 мВ, 8 Ω) 150 мВ/100 Ω
- Частотная характеристика
CD на фронтальные левый/правый Pure Direct
..... 10 Гц - 100 кГц, +0/-3 дБ
- Отклонение уравнивания RIAA
PHONO (20 Гц - 20 кГц) 0 ± 0,5 дБ
- Общее нелинейное искажение
PHONO - OUT (REC)
(20 Гц - 20 кГц, 1 В) 0,02% или менее
CD, др. на фронтальные ЛП
(20 Гц - 20 кГц, 65 Ватт, 8 Ω) 0,04% или менее
- Соотношение сигнал/шум (Сеть ИHF-A)
PHONO (5 мВ) на фронтальные левый/правый
[Модели для Австралии, Соединенного Королевства
Великобритании и Северной Ирландии, и Европы]
..... 81 дБ или более
[Другие модели] 86 дБ или более
CD, др. (250 мВ) на фронтальные левый/правый
..... 100 дБ или более
- Остаточный шум (Сеть ИHF-A)
Фронтальные ЛП 150 мВ или менее
- Разделение каналов (1 кГц/10 кГц)
PHONO (замкнутый) на фронтальные ЛП
..... 60 дБ/55 дБ или более
CD, др. (5,1 кΩ замкнутый) на фронтальные ЛП
..... 60 дБ/45 дБ или более

- Контроль тональности (Фронтальные ЛП)
BASS Добавочное напряжение/Прерывание ±6 дБ/50 Гц
Частота перехода BASS 125/350/500 Гц
TREBLE Добавочное напряжение/Прерывание ±6 дБ/20 кГц
Частота перехода TREBLE 2,5/3,5/8,0 кГц
- Контроль тональности Zone 2/Zone 3 (фронтальные ЛП)
BASS Добавочное напряжение/Прерывание ±10 дБ/100 Гц
Частота перехода BASS 450 Гц
TREBLE Добавочное напряжение/Прерывание ±10 дБ/10 кГц
Частота перехода TREBLE 2,0 кГц
- Характеристики фильтра
(частотное преобразование=40/60/80/90/100/110/120/160/200 Гц)
Н.Р.F. (Фронтальный, Центральный, Окружающего звучания,
Тылового окружающего звучания) 12 дБ/окт.
L.Р.F. (Сабвуфер) 24 дБ/окт.

ВИДЕОРАЗДЕЛ

- Видеоформат [MONITOR OUT] (Обои)
[Модели для США, Канады, Кореи и общая модель] NTSC/PAL
[Модели для Соединенного Королевства
Великобритании и Северной Ирландии, Европы,
Австралии, Азии и Китая] PAL/NTSC
- Видеоформат (Video Conversion) NTSC/PAL
- Уровень сигнала
Композитный 1 Vp-p/75 Ω
S-video 1 Vp-p/75 Ω (Y), 0,286 Vp-p/75 Ω (C)
Компонентный 1 Vp-p/75 Ω (Y), 0,7 Vp-p/75 Ω (Pb/Pk)
- Максимальный уровень приема
(Видеопреобразование отключено) 1,5 Vp-p или более
- Соотношение сигнал-шум
(Видеопреобразование отключено) 60 дБ или более
- Частотная характеристика (MONITOR OUT)
Компонентный (Видеопреобразование отключено)
..... 5 Гц - 100 МГц, ±3 дБ
- Видеоформат [ZONE OUT] (Gray Back)
[Модели для США, Канады, Кореи и общая модель]
..... NTSC
[Модели для Соединенного Королевства
Великобритании и Северной Ирландии, Европы,
Австралии, Азии и Китая] PAL

РАЗДЕЛ FM

- Диапазон настройки
[Модели для США и Канады] 87,5 - 107,9 МГц
[Модель для Азии и общая модель] 87,5/87,5 - 108,0/108,00 МГц
[Другие модели] 87,50 - 108,00 МГц
- Номинальная чувствительность 50 дБ (ИHF)
Моно/Сtereo 2,0/25 мВ (17,3/39,2 дБf)
- Используемая чувствительность (ИHF) 1,0 мВ (11,2 дБf)
- Селективность (400 кГц) 70 дБ
- Соотношение сигнал/шум (ИHF)
Моно/Сtereo 76 дБ/70 дБ
- Нелинейное искажение (1 кГц)
Моно/Сtereo 0,2/0,3%
- Стерефоническое разделение (1 кГц)
Сtereo 42 дБ
- Частотная характеристика
Сtereo 20 Гц - 15 кГц, +0,5, -2 дБ
- Вход антенны (несбалансированный) 75 Ω

СЕКЦИЯ AM

- Диапазон настройки
 - [Модели для США и Канады] 530 - 1710 кГц
 - [Модель для Азии и общая модель]
 - 530/531 - 1710/1611 кГц
 - [Другие модели] 531 - 1611 кГц
- Используемая чувствительность 300 μ V/m

ОБЩИЙ РАЗДЕЛ

- Напряжение
 - [Модели для США и Канады]
 - 120 В переменного тока, 60 Гц
 - [Общая модель и модель для Азии]
 - 110/120/220/230–240 В переменного тока, 50/60 Гц
 - [Модель для Китая] 220 В переменного тока, 50 Гц
 - [Модель для Кореи] 220 В переменного тока, 60 Гц
 - [Модель для Австралии]
 - 240 В переменного тока, 50 Гц
 - [Модель для Соединенного Королевства
Великобритании и Северной Ирландии, и Европы]
 - 230 В переменного тока, 50 Гц
- Электропотребление
 - [Модели для США и Канады] 500 Ватт/630 ВА
 - [Другие модели] 500 Ватт
- Электропотребление в режиме ожидания
 - [Модели для США и Канады] 0,1 Ватт или менее
 - [Общая модель] (240 В переменного тока, 50 Гц)
 - 0,33 Ватт или менее
 - [Другие модели] 0,1 Ватт или менее
- Максимальное энергопотребление [Только общая модель]
6-кан., 10% ОНИ 1100 Ватт
- Выходы переменного тока
 - [Модели для США и Канады]
 - 2 (Всего 100 Ватт/0,8 А максимум)
 - [Модели для Азии, Китая и общая модель]
 - 2 (Всего 50 Ватт максимум)
 - [Модели для Австралии и Соединенного Королевства
Великобритании и Северной Ирландии]
 - 1 (Всего 100 Ватт/0,4 А максимум)
 - [Модель для Европы]
 - 2 (Всего 100 Ватт/0,4 А максимум)
- Габариты (Ш x В x Г) 435 x 171 x 438,5 мм
- Вес 17,2 кг

* Спецификации могут изменяться без уведомления.

SOUND OUTPUT IN EACH SOUND FIELD PROGRAM

SON ÉMIS DANS CHAQUE CORRECTION DE CHAMP SONORE

KLANGAUSGABE IN JEDEM SOUNDFELDPROGRAMM

LJUDUTMATNING FÖR VARJE LJUDFÄLTSPROGRAM

GELUIDSWEERGAVE IN ELK VAN DE GELUIDSVELDPROGRAMMA'S

ВОСПРОИЗВЕДЕНИЕ ЗВУЧАНИЯ ДЛЯ КАЖДОЙ ПРОГРАММЫ ЗВУКОВОГО ПОЛЯ

- L Front left speaker
 - C Center speaker
 - R Front right speaker
 - SL Surround left speaker
 - SR Surround right speaker
 - SBL Surround back left speaker
 - SBR Surround back right speaker
 - PL Presence left speaker
 - PR Presence right speaker
- Speaker from which sound is being output
- Speaker from which no sound is being output

*1 DOLBY DIGITAL EX / DOLBY DIGITAL PL II x / DTS ES : OFF

*2 DOLBY DIGITAL EX / DOLBY DIGITAL PL II x / DTS ES : ON, PRIORITY: PRNS

*3 DOLBY DIGITAL EX / DOLBY DIGITAL PL II x / DTS ES : ON, PRIORITY: SB

| Program | Input source | | | | |
|--------------------------------------------------------------------------------------------------------------------|----------------------------|--------------------------|--------------------------|--------------------------|--------------------------|
| | 2-channel audio (monaural) | 2-channel audio (stereo) | 5.1/6.1-channel audio *1 | 5.1/6.1-channel audio *2 | 5.1/6.1-channel audio *3 |
| CLASSICAL Hall in Munich Hall in Vienna Hall in Amsterdam Church in Freiburg Chamber | | | | | |
| LIVE/CLUB Village Vanguard Warehouse Loft Cellar Club The Roxy Theatre The Bottom Line | | | | | |
| ENTERTAINMENT Sports Music Video Recital/Opera | | | | | |
| ENTERTAINMENT Action Game Roleplaying Game | | | | | |

| Program | Input source | | | | |
|---------------------------------------------------------------------------------|-------------------------------|-----------------------------|-------------------------------|-------------------------------|-------------------------------|
| | 2-channel audio (monaural) | 2-channel audio (stereo) | 5.1/6.1-channel audio *1 | 5.1/6.1-channel audio *2 | 5.1/6.1-channel audio *3 |
| MOVIE STANDARD (PRO LOGIC) | | | | | |
| | | | (Dolby Digital) / (DTS) | (Dolby Digital) / (DTS) | (Dolby Digital) / (DTS) |
| MOVIE STANDARD (PLII Movie) (PLIIX Movie) (Neo:6 Cinema) | | | | | |
| | | PRIORITY: PRMS | (Dolby Digital) / (DTS) | (Dolby Digital) / (DTS) | (Dolby Digital) / (DTS) |
| | | | | | |
| | | PRIORITY: SB | | | |
| MOVIE Spectacle Sci-Fi Adventure Drama Mono Movie | | | | | |
| STEREO 2ch Stereo | | | | | |
| | Monaural playback | | | | |

| Program | Input source | | | | |
|----------------------------------------------------------|----------------------------|--------------------------|--------------------------|--------------------------|--------------------------|
| | 2-channel audio (monaural) | 2-channel audio (stereo) | 5.1/6.1-channel audio *1 | 5.1/6.1-channel audio *2 | 5.1/6.1-channel audio *3 |
| STEREO 7ch Stereo | | | | | |
| | | | | | |
| SURROUND DECODE PRO LOGIC | | | | | |
| | | PRO LOGIC | Dolby Digital / DTS | Dolby Digital / DTS | Dolby Digital / DTS |
| | | | Dolby Digital / DTS | | |
| SURROUND DECODE PLII Movie PLII Music PLII Game | | | | | |
| | Movie/Game | Movie/Music/Game | Dolby Digital / DTS | Dolby Digital / DTS | Dolby Digital / DTS |
| | | | | | Music |

| Program | Input source | | | | |
|--------------------------------------------------------------------|----------------------------|--------------------------|--------------------------|--------------------------|--------------------------|
| | 2-channel audio (monaural) | 2-channel audio (stereo) | 5.1/6.1-channel audio *1 | 5.1/6.1-channel audio *2 | 5.1/6.1-channel audio *3 |
| SURROUND DECODE PLIIx Movie PLIIx Music PLIIx Game | | | | | |
| | Movie/Game | Movie/Music/Game | Dolby Digital / DTS | Dolby Digital / DTS | Dolby Digital / DTS |
| | | | | | |
| | Music | | | | |
| SURROUND DECODE Neo:6 Cinema Neo:6 Music | | | | | |
| | Cinema | Cinema/Music | Dolby Digital / DTS | Dolby Digital / DTS | Dolby Digital / DTS |
| | | | | | |
| | Music | | | | |
| STRAIGHT | | | | | |
| | Monaural playback | | | | |
| PURE DIRECT | | | | | |
| | Monaural playback | | | | |

■ GNU GENERAL PUBLIC LICENSE

Version 2, June 1991

Copyright (C) 1989, 1991 Free Software Foundation, Inc. 59 Temple Place, Suite 330, Boston, MA 02111-1307 USA Everyone is permitted to copy and distribute verbatim copies of this license document, but changing it is not allowed.

Preamble

The licenses for most software are designed to take away your freedom to share and change it. By contrast, the GNU General Public License is intended to guarantee your freedom to share and change free software—to make sure the software is free for all its users. This General Public License applies to most of the Free Software Foundation's software and to any other program whose authors commit to using it. (Some other Free Software Foundation software is covered by the GNU Library General Public License instead.) You can apply it to your programs, too.

When we speak of free software, we are referring to freedom, not price. Our General Public Licenses are designed to make sure that you have the freedom to distribute copies of free software (and charge for this service if you wish), that you receive source code or can get it if you want it, that you can change the software or use pieces of it in new free programs; and that you know you can do these things.

To protect your rights, we need to make restrictions that forbid anyone to deny you these rights or to ask you to surrender the rights. These restrictions translate to certain responsibilities for you if you distribute copies of the software, or if you modify it.

For example, if you distribute copies of such a program, whether gratis or for a fee, you must give the recipients all the rights that you have. You must make sure that they, too, receive or can get the source code. And you must show them these terms so they know their rights.

We protect your rights with two steps: (1) copyright the software, and (2) offer you this license which gives you legal permission to copy, distribute and/or modify the software.

Also, for each author's protection and ours, we want to make certain that everyone understands that there is no warranty for this free software. If the software is modified by someone else and passed on, we want its recipients to know that what they have is not the original, so that any problems introduced by others will not reflect on the original authors' reputations.

Finally, any free program is threatened constantly by software patents. We wish to avoid the danger that redistributors of a free program will individually obtain patent licenses, in effect making the program proprietary. To prevent this, we have made it clear that any patent must be licensed for everyone's free use or not licensed at all.

The precise terms and conditions for copying, distribution and modification follow.

TERMS AND CONDITIONS FOR COPYING, DISTRIBUTION AND MODIFICATION

0. This License applies to any program or other work which contains a notice placed by the copyright holder saying it may be distributed under the terms of this General Public License. The "Program", below, refers to any such program or work, and a "work based on the Program" means either the Program or any derivative work under copyright law: that is to say, a work containing the Program or a portion of it, either verbatim or with modifications and/or translated into another language. (Hereinafter, translation is included without limitation in the term "modification".) Each licensee is addressed as "you".

Activities other than copying, distribution and modification are not covered by this License; they are outside its scope. The act of running the Program is not restricted, and the output from the Program is covered only if its contents constitute a work based on the Program (independent of having been made by running the Program). Whether that is true depends on what the Program does.

1. You may copy and distribute verbatim copies of the Program's source code as you receive it, in any medium, provided that you conspicuously and appropriately publish on each copy an appropriate copyright notice and disclaimer of warranty; keep intact all the notices that refer to this License and to the absence of any warranty; and give any other recipients of the Program a copy of this License along with the Program.

You may charge a fee for the physical act of transferring a copy, and you may at your option offer warranty protection in exchange for a fee.

2. You may modify your copy or copies of the Program or any portion of it, thus forming a work based on the Program, and copy and distribute such modifications or work under the terms of Section 1 above, provided that you also meet all of these conditions:
 - a) You must cause the modified files to carry prominent notices stating that you changed the files and the date of any change.
 - b) You must cause any work that you distribute or publish, that in whole or in part contains or is derived from the Program or any part thereof, to be licensed as a whole at no charge to all third parties under the terms of this License.
 - c) If the modified program normally reads commands interactively when run, you must cause it, when started running for such interactive use in the most ordinary way, to print or display an announcement including an appropriate copyright notice and a notice that there is no warranty (or else, saying that you provide a warranty) and that users may redistribute the program under these conditions, and telling the user how to view a copy of this License. (Exception: if the Program itself is interactive but does not normally print such an announcement, your work based on the Program is not required to print an announcement.)

These requirements apply to the modified work as a whole. If identifiable sections of that work are not derived from the Program, and can be reasonably considered independent and separate works in themselves, then this License, and its terms, do not apply to those sections when you distribute them as separate works. But when you distribute the same sections as part of a whole which is a work based on the Program, the distribution of the whole must be on the terms of this License, whose permissions for other licenses extend to the entire whole, and thus to each and every part regardless of who wrote it.

Thus, it is not the intent of this section to claim rights or contest your rights to work written entirely by you; rather, the intent is to exercise the right to control the distribution of derivative or collective works based on the Program.

In addition, mere aggregation of another work not based on the Program with the Program (or with a work based on the Program) on a volume of a storage or distribution medium does not bring the other work under the scope of this License.

3. You may copy and distribute the Program (or a work based on it, under Section 2) in object code or executable form under the terms of Sections 1 and 2 above provided that you also do one of the following:
 - a) Accompany it with the complete corresponding machine-readable source code, which must be distributed under the terms of Sections 1 and 2 above on a medium customarily used for software interchange; or,
 - b) Accompany it with a written offer, valid for at least three years, to give any third party, for a charge no more than your cost of physically performing source distribution, a complete machine-readable copy of the corresponding source code, to be distributed under the terms of Sections 1 and 2 above on a medium customarily used for software interchange; or,
 - c) Accompany it with the information you received as to the offer to distribute corresponding source code. (This alternative is allowed only for noncommercial distribution and only if you received the program in object code or executable form with such an offer, in accord with Subsection b above.)

The source code for a work means the preferred form of the work for making modifications to it. For an executable work, complete source code means all the source code for all modules it contains, plus any associated interface definition files, plus the scripts used to control compilation and installation of the executable. However, as a special exception, the source code distributed need not include anything that is normally distributed (in either source or binary form) with the major components (compiler, kernel, and so on) of the operating system on which the executable runs, unless that component itself accompanies the executable.

If distribution of executable or object code is made by offering access to copy from a designated place, then offering equivalent access to copy the source code from the same place counts as distribution of the source code, even though third parties are not compelled to copy the source along with the object code.

4. You may not copy, modify, sublicense, or distribute the Program except as expressly provided under this License. Any attempt otherwise to copy, modify, sublicense or distribute the Program is void, and will automatically terminate your rights under this License. However, parties who have received copies, or rights, from you under this License will not have their licenses terminated so long as such parties remain in full compliance.
5. You are not required to accept this License, since you have not signed it. However, nothing else grants you permission to modify or distribute the Program or its derivative works. These actions are prohibited by law if you do not accept this License. Therefore, by modifying or distributing the Program (or any work based on the Program), you indicate your acceptance of this License to do so, and all its terms and conditions for copying, distributing or modifying the Program or works based on it.
6. Each time you redistribute the Program (or any work based on the Program), the recipient automatically receives a license from the original licensor to copy, distribute or modify the Program subject to these terms and conditions. You may not impose any further restrictions on the recipients' exercise of the rights granted herein. You are not responsible for enforcing compliance by third parties to this License.
7. If, as a consequence of a court judgment or allegation of patent infringement or for any other reason (not limited to patent issues), conditions are imposed on you (whether by court order, agreement or otherwise) that contradict the conditions of this License, they do not excuse you from the conditions of this License. If you cannot distribute so as to satisfy simultaneously your obligations under this License and any other pertinent obligations, then as a consequence you may not distribute the Program at all. For example, if a patent license would not permit royalty-free redistribution of the Program by all those who receive copies directly or indirectly through you, then the only way you could satisfy both it and this License would be to refrain entirely from distribution of the Program.

If any portion of this section is held invalid or unenforceable under any particular circumstance, the balance of the section is intended to apply and the section as a whole is intended to apply in other circumstances.

It is not the purpose of this section to induce you to infringe any patents or other property right claims or to contest validity of any such claims; this section has the sole purpose of protecting the integrity of the free software distribution system, which is implemented by public license practices. Many people have made generous contributions to the wide range of software distributed through that system in reliance on consistent application of that system; it is up to the author/donor to decide if he or she is willing to distribute software through any other system and a licensee cannot impose that choice.

This section is intended to make thoroughly clear what is believed to be a consequence of the rest of this License.

- If the distribution and/or use of the Program is restricted in certain countries either by patents or by copyrighted interfaces, the original copyright holder who places the Program under this License may add an explicit geographical distribution limitation excluding those countries, so that distribution is permitted only in or among countries not thus excluded. In such case, this License incorporates the limitation as if written in the body of this License.
- The Free Software Foundation may publish revised and/or new versions of the General Public License from time to time. Such new versions will be similar in spirit to the present version, but may differ in detail to address new problems or concerns.

Each version is given a distinguishing version number. If the Program specifies a version number of this License which applies to it and “any later version”, you have the option of following the terms and conditions either of that version or of any later version published by the Free Software Foundation. If the Program does not specify a version number of this License, you may choose any version ever published by the Free Software Foundation.

- If you wish to incorporate parts of the Program into other free programs whose distribution conditions are different, write to the author to ask for permission. For software which is copyrighted by the Free Software Foundation, write to the Free Software Foundation; we sometimes make exceptions for this. Our decision will be guided by the two goals of preserving the free status of all derivatives of our free software and of promoting the sharing and reuse of software generally.

NO WARRANTY

- BECAUSE THE PROGRAM IS LICENSED FREE OF CHARGE, THERE IS NO WARRANTY FOR THE PROGRAM, TO THE EXTENT PERMITTED BY APPLICABLE LAW. EXCEPT WHEN OTHERWISE STATED IN WRITING THE COPYRIGHT HOLDERS AND/OR OTHER PARTIES PROVIDE THE PROGRAM “AS IS” WITHOUT WARRANTY OF ANY KIND, EITHER EXPRESSED OR IMPLIED, INCLUDING, BUT NOT LIMITED TO, THE IMPLIED WARRANTIES OF MERCHANTABILITY AND FITNESS FOR A PARTICULAR PURPOSE. THE ENTIRE RISK AS TO THE QUALITY AND PERFORMANCE OF THE PROGRAM IS WITH YOU. SHOULD THE PROGRAM PROVE DEFECTIVE, YOU ASSUME THE COST OF ALL NECESSARY SERVICING, REPAIR OR CORRECTION.
- IN NO EVENT UNLESS REQUIRED BY APPLICABLE LAW OR AGREED TO IN WRITING WILL ANY COPYRIGHT HOLDER, OR ANY OTHER PARTY WHO MAY MODIFY AND/OR REDISTRIBUTE THE PROGRAM AS PERMITTED ABOVE, BE LIABLE TO YOU FOR DAMAGES, INCLUDING ANY GENERAL, SPECIAL, INCIDENTAL OR CONSEQUENTIAL DAMAGES ARISING OUT OF THE USE OR INABILITY TO USE THE PROGRAM (INCLUDING BUT NOT LIMITED TO LOSS OF DATA OR DATA BEING RENDERED INACCURATE OR LOSSES SUSTAINED BY YOU OR THIRD PARTIES OR A FAILURE OF THE PROGRAM TO OPERATE WITH ANY OTHER PROGRAMS), EVEN IF SUCH HOLDER OR OTHER PARTY HAS BEEN ADVISED OF THE POSSIBILITY OF SUCH DAMAGES.

END OF TERMS AND CONDITIONS

How to Apply These Terms to Your New Programs

If you develop a new program, and you want it to be of the greatest possible use to the public, the best way to achieve this is to make it free software which everyone can redistribute and change under these terms.

To do so, attach the following notices to the program. It is safest to attach them to the start of each source file to most effectively convey the exclusion of warranty; and each file should have at least the “copyright” line and a pointer to where the full notice is found.

<one line to give the program’s name and a brief idea of what it does.>

Copyright (C) <year> <name of author>

This program is free software; you can redistribute it and/or modify it under the terms of the GNU General Public License as published by the Free Software Foundation; either version 2 of the License, or (at your option) any later version.

This program is distributed in the hope that it will be useful, but WITHOUT ANY WARRANTY; without even the implied warranty of MERCHANTABILITY or FITNESS FOR A PARTICULAR PURPOSE. See the GNU General Public License for more details.

You should have received a copy of the GNU General Public License along with this program; if not, write to the Free Software Foundation, Inc., 59 Temple Place, Suite 330, Boston, MA 02111-1307 USA.

Also add information on how to contact you by electronic and paper mail.

If the program is interactive, make it output a short notice like this when it starts in an interactive mode:

Gnomovision version 69, Copyright (C) year name of author Gnomovision comes with ABSOLUTELY NO WARRANTY; for details type ‘show w’. This is free software, and you are welcome to redistribute it under certain conditions; type ‘show c’ for details.

The hypothetical commands ‘show w’ and ‘show c’ should show the appropriate parts of the General Public License. Of course, the commands you use may be called something other than ‘show w’ and ‘show c’; they could even be mouse-clicks or menu items—whatever suits your program.

You should also get your employer (if you work as a programmer) or your school, if any, to sign a “copyright disclaimer” for the program, if necessary. Here is a sample; alter the names:

Yoyodyne, Inc., hereby disclaims all copyright interest in the program ‘Gnomovision’ (which makes passes at compilers) written by James Hacker.

<signature of Ty Coon>, 1 April 1989

Ty Coon, President of Vice

This General Public License does not permit incorporating your program into proprietary programs. If your program is a subroutine library, you may consider it more useful to permit linking proprietary applications with the library. If this is what you want to do, use the GNU Library General Public License instead of this License.

■ GNU LESSER GENERAL PUBLIC LICENSE

Version 2.1, February 1999

Copyright (C) 1991, 1999 Free Software Foundation, Inc.
59 Temple Place, Suite 330, Boston, MA 02111-1307 USA

Everyone is permitted to copy and distribute verbatim copies of this license document, but changing it is not allowed.

[This is the first released version of the Lesser GPL. It also counts as the successor of the GNU Library Public License, version 2, hence the version number 2.1.]

Preamble

The licenses for most software are designed to take away your freedom to share and change it. By contrast, the GNU General Public Licenses are intended to guarantee your freedom to share and change free software—to make sure the software is free for all its users.

This license, the Lesser General Public License, applies to some specially designated software packages—typically libraries—of the Free Software Foundation and other authors who decide to use it. You can use it too, but we suggest you first think carefully about whether this license or the ordinary General Public License is the better strategy to use in any particular case, based on the explanations below.

When we speak of free software, we are referring to freedom of use, not price. Our General Public Licenses are designed to make sure that you have the freedom to distribute copies of free software (and charge for this service if you wish); that you receive source code or can get it if you want it; that you can change the software and use pieces of it in new free programs; and that you are informed that you can do these things.

To protect your rights, we need to make restrictions that forbid distributors to deny you these rights or to ask you to surrender these rights. These restrictions translate to certain responsibilities for you if you distribute copies of the library or if you modify it.

For example, if you distribute copies of the library, whether gratis or for a fee, you must give the recipients all the rights that we gave you. You must make sure that they, too, receive or can get the source code. If you link other code with the library, you must provide complete object files to the recipients, so that they can relink them with the library after making changes to the library and recompiling it. And you must show them these terms so they know their rights.

We protect your rights with a two-step method: (1) we copyright the library, and (2) we offer you this license, which gives you legal permission to copy, distribute and/or modify the library.

To protect each distributor, we want to make it very clear that there is no warranty for the free library. Also, if the library is modified by someone else and passed on, the recipients should know that what they have is not the original version, so that the original author’s reputation will not be affected by problems that might be introduced by others.

Finally, software patents pose a constant threat to the existence of any free program. We wish to make sure that a company cannot effectively restrict the users of a free program by obtaining a restrictive license from a patent holder. Therefore, we insist that any patent license obtained for a version of the library must be consistent with the full freedom of use specified in this license.

Most GNU software, including some libraries, is covered by the ordinary GNU General Public License. This license, the GNU Lesser General Public License, applies to certain designated libraries, and is quite different from the ordinary General Public License. We use this license for certain libraries in order to permit linking those libraries into non-free programs.

When a program is linked with a library, whether statically or using a shared library, the combination of the two is legally speaking a combined work, a derivative of the original library. The ordinary General Public License therefore permits such linking only if the entire combination fits its criteria of freedom. The Lesser General Public License permits more lax criteria for linking other code with the library.

We call this license the “Lesser” General Public License because it does Less to protect the user’s freedom than the ordinary General Public License. It also provides other free software developers Less of an advantage over competing non-free programs. These disadvantages are the reason we use the ordinary General Public License for many libraries. However, the Lesser license provides advantages in certain special circumstances.

For example, on rare occasions, there may be a special need to encourage the widest possible use of a certain library, so that it becomes a de-facto standard. To achieve this, non-free programs must be allowed to use the library. A more frequent case is that a free library does the same job as widely used non-free libraries. In this case, there is little to gain by limiting the free library to free software only, so we use the Lesser General Public License.

In other cases, permission to use a particular library in non-free programs enables a greater number of people to use a large body of free software. For example, permission to use the GNU C Library in non-free programs enables many more people to use the whole GNU operating system, as well as its variant, the GNU/Linux operating system.

Although the Lesser General Public License is Less protective of the users' freedom, it does ensure that the user of a program that is linked with the Library has the freedom and the wherewithal to run that program using a modified version of the Library.

The precise terms and conditions for copying, distribution and modification follow. Pay close attention to the difference between a "work based on the Library" and a "work that uses the Library". The former contains code derived from the library, whereas the latter must be combined with the library in order to run.

TERMS AND CONDITIONS FOR COPYING, DISTRIBUTION AND MODIFICATION

0. This License Agreement applies to any software library or other program which contains a notice placed by the copyright holder or other authorized party saying it may be distributed under the terms of this Lesser General Public License (also called "this License"). Each licensee is addressed as "you".

A "library" means a collection of software functions and/or data prepared so as to be conveniently linked with application programs (which use some of those functions and data) to form executables.

The "Library", below, refers to any such software library or work which has been distributed under these terms. A "work based on the Library" means either the Library or any derivative work under copyright law: that is to say, a work containing the Library or a portion of it, either verbatim or with modifications and/or translated straightforwardly into another language. (Hereinafter, translation is included without limitation in the term "modification".)

"Source code" for a work means the preferred form of the work for making modifications to it. For a library, complete source code means all the source code for all modules it contains, plus any associated interface definition files, plus the scripts used to control compilation and installation of the library.

Activities other than copying, distribution and modification are not covered by this License; they are outside its scope. The act of running a program using the Library is not restricted, and output from such a program is covered only if its contents constitute a work based on the Library (independent of the use of the Library in a tool for writing it). Whether that is true depends on what the Library does and what the program that uses the Library does.

1. You may copy and distribute verbatim copies of the Library's complete source code as you receive it, in any medium, provided that you conspicuously and appropriately publish on each copy an appropriate copyright notice and disclaimer of warranty; keep intact all the notices that refer to this License and to the absence of any warranty; and distribute a copy of this License along with the Library.

You may charge a fee for the physical act of transferring a copy, and you may at your option offer warranty protection in exchange for a fee.

2. You may modify your copy or copies of the Library or any portion of it, thus forming a work based on the Library, and copy and distribute such modifications or work under the terms of Section 1 above, provided that you also meet all of these conditions:

- The modified work must itself be a software library.
- You must cause the files modified to carry prominent notices stating that you changed the files and the date of any change.
- You must cause the whole of the work to be licensed at no charge to all third parties under the terms of this License.
- If a facility in the modified Library refers to a function or a table of data to be supplied by an application program that uses the facility, other than as an argument passed when the facility is invoked, then you must make a good faith effort to ensure that, in the event an application does not supply such function or table, the facility still operates, and performs whatever part of its purpose remains meaningful.

(For example, a function in a library to compute square roots has a purpose that is entirely well-defined independent of the application. Therefore, Subsection 2d requires that any application-supplied function or table used by this function must be optional: if the application does not supply it, the square root function must still compute square roots.)

These requirements apply to the modified work as a whole. If identifiable sections of that work are not derived from the Library, and can be reasonably considered independent and separate works in themselves, then this License, and its terms, do not apply to those sections when you distribute them as separate works. But when you distribute the same sections as part of a whole which is a work based on the Library, the distribution of the whole must be on the terms of this License, whose permissions for other licensees extend to the entire whole, and thus to each and every part regardless of who wrote it.

Thus, it is not the intent of this section to claim rights or contest your rights to work written entirely by you; rather, the intent is to exercise the right to control the distribution of derivative or collective works based on the Library.

In addition, mere aggregation of another work not based on the Library with the Library (or with a work based on the Library) on a volume of a storage or distribution medium does not bring the other work under the scope of this License.

3. You may opt to apply the terms of the ordinary GNU General Public License instead of this License to a given copy of the Library. To do this, you must alter all the notices that refer to this License, so that they refer to the ordinary GNU General Public License, version 2, instead of to this License. (If a newer version than version 2 of the ordinary GNU General Public License has appeared, then you can specify that version instead if you wish.) Do not make any other change in these notices.

Once this change is made in a given copy, it is irreversible for that copy, so the ordinary GNU General Public License applies to all subsequent copies and derivative works made from that copy.

This option is useful when you wish to copy part of the code of the Library into a program that is not a library.

4. You may copy and distribute the Library (or a portion or derivative of it, under Section 2) in object code or executable form under the terms of Sections 1 and 2 above provided that you accompany it with the complete corresponding machine-readable source code, which must be distributed under the terms of Sections 1 and 2 above on a medium customarily used for software interchange.

If distribution of object code is made by offering access to copy from a designated place, then offering equivalent access to copy the source code from the same place satisfies the requirement to distribute the source code, even though third parties are not compelled to copy the source along with the object code.

5. A program that contains no derivative of any portion of the Library, but is designed to work with the Library by being compiled or linked with it, is called a "work that uses the Library". Such a work, in isolation, is not a derivative work of the Library, and therefore falls outside the scope of this License.

However, linking a "work that uses the Library" with the Library creates an executable that is a derivative of the Library (because it contains portions of the Library), rather than a "work that uses the library". The executable is therefore covered by this License. Section 6 states terms for distribution of such executables.

When a "work that uses the Library" uses material from a header file that is part of the Library, the object code for the work may be a derivative work of the Library even though the source code is not. Whether this is true is especially significant if the work can be linked without the Library, or if the work is itself a library. The threshold for this to be true is not precisely defined by law.

If such an object file uses only numerical parameters, data structure layouts and accessors, and small macros and small inline functions (ten lines or less in length), then the use of the object file is unrestricted, regardless of whether it is legally a derivative work. (Executables containing this object code plus portions of the Library will still fall under Section 6.)

Otherwise, if the work is a derivative of the Library, you may distribute the object code for the work under the terms of Section 6. Any executables containing that work also fall under Section 6, whether or not they are linked directly with the Library itself.

6. As an exception to the Sections above, you may also combine or link a "work that uses the Library" with the Library to produce a work containing portions of the Library, and distribute that work under terms of your choice, provided that the terms permit modification of the work for the customer's own use and reverse engineering for debugging such modifications.

You must give prominent notice with each copy of the work that the Library is used in it and that the Library and its use are covered by this License. You must supply a copy of this License. If the work during execution displays copyright notices, you must include the copyright notice for the Library among them, as well as a reference directing the user to the copy of this License. Also, you must do one of these things:

- Accompany the work with the complete corresponding machine-readable source code for the Library including whatever changes were used in the work (which must be distributed under Sections 1 and 2 above); and, if the work is an executable linked with the Library, with the complete machine-readable "work that uses the Library", as object code and/or source code, so that the user can modify the Library and then relink to produce a modified executable containing the modified Library. (It is understood that the user who changes the contents of definitions files in the Library will not necessarily be able to recompile the application to use the modified definitions.)
- Use a suitable shared library mechanism for linking with the Library. A suitable mechanism is one that (1) uses at run time a copy of the library already present on the user's computer system, rather than copying library functions into the executable, and (2) will operate properly with a modified version of the library, if the user installs one, as long as the modified version is interface-compatible with the version that the work was made with.
- Accompany the work with a written offer, valid for at least three years, to give the same user the materials specified in Subsection 6a, above, for a charge no more than the cost of performing this distribution.
- If distribution of the work is made by offering access to copy from a designated place, offer equivalent access to copy the above specified materials from the same place.
- Verify that the user has already received a copy of these materials or that you have already sent this user a copy.

For an executable, the required form of the "work that uses the Library" must include any data and utility programs needed for reproducing the executable from it. However, as a special exception, the materials to be distributed need not include anything that is normally distributed (in either source or binary form) with the major components (compiler, kernel, and so on) of the operating system on which the executable runs, unless that component itself accompanies the executable.

It may happen that this requirement contradicts the license restrictions of other proprietary libraries that do not normally accompany the operating system. Such a contradiction means you cannot use both them and the Library together in an executable that you distribute.

7. You may place library facilities that are a work based on the Library side-by-side in a single library together with other library facilities not covered by this License, and distribute such a combined library, provided that the separate distribution of the work based on the Library and of the other library facilities is otherwise permitted, and provided that you do these two things:
 - a) Accompany the combined library with a copy of the same work based on the Library, uncombined with any other library facilities. This must be distributed under the terms of the Sections above.
 - b) Give prominent notice with the combined library of the fact that part of it is a work based on the Library, and explaining where to find the accompanying uncombined form of the same work.
8. You may not copy, modify, sublicense, link with, or distribute the Library except as expressly provided under this License. Any attempt otherwise to copy, modify, sublicense, link with, or distribute the Library is void, and will automatically terminate your rights under this License. However, parties who have received copies, or rights, from you under this License will not have their licenses terminated so long as such parties remain in full compliance.
9. You are not required to accept this License, since you have not signed it. However, nothing else grants you permission to modify or distribute the Library or its derivative works. These actions are prohibited by law if you do not accept this License. Therefore, by modifying or distributing the Library (or any work based on the Library), you indicate your acceptance of this License to do so, and all its terms and conditions for copying, distributing or modifying the Library or works based on it.
10. Each time you redistribute the Library (or any work based on the Library), the recipient automatically receives a license from the original licensor to copy, distribute, link with or modify the Library subject to these terms and conditions. You may not impose any further restrictions on the recipients' exercise of the rights granted herein. You are not responsible for enforcing compliance by third parties with this License.
11. If, as a consequence of a court judgment or allegation of patent infringement or for any other reason (not limited to patent issues), conditions are imposed on you (whether by court order, agreement or otherwise) that contradict the conditions of this License, they do not excuse you from the conditions of this License. If you cannot distribute so as to satisfy simultaneously your obligations under this License and any other pertinent obligations, then as a consequence you may not distribute the Library at all. For example, if a patent license would not permit royalty-free redistribution of the Library by all those who receive copies directly or indirectly through you, then the only way you could satisfy both it and this License would be to refrain entirely from distribution of the Library.

If any portion of this section is held invalid or unenforceable under any particular circumstance, the balance of the section is intended to apply, and the section as a whole is intended to apply in other circumstances.

It is not the purpose of this section to induce you to infringe any patents or other property right claims or to contest validity of any such claims; this section has the sole purpose of protecting the integrity of the free software distribution system which is implemented by public license practices. Many people have made generous contributions to the wide range of software distributed through that system in reliance on consistent application of that system; it is up to the author/donor to decide if he or she is willing to distribute software through any other system and a licensee cannot impose that choice.

This section is intended to make thoroughly clear what is believed to be a consequence of the rest of this License.

12. If the distribution and/or use of the Library is restricted in certain countries either by patents or by copyrighted interfaces, the original copyright holder who places the Library under this License may add an explicit geographical distribution limitation excluding those countries, so that distribution is permitted only in or among countries not thus excluded. In such case, this License incorporates the limitation as if written in the body of this License.
13. The Free Software Foundation may publish revised and/or new versions of the Lesser General Public License from time to time. Such new versions will be similar in spirit to the present version, but may differ in detail to address new problems or concerns.

Each version is given a distinguishing version number. If the Library specifies a version number of this License which applies to it and "any later version", you have the option of following the terms and conditions either of that version or of any later version published by the Free Software Foundation. If the Library does not specify a license version number, you may choose any version ever published by the Free Software Foundation.

14. If you wish to incorporate parts of the Library into other free programs whose distribution conditions are incompatible with these, write to the author to ask for permission. For software which is copyrighted by the Free Software Foundation, write to the Free Software Foundation; we sometimes make exceptions for this. Our decision will be guided by the two goals of preserving the free status of all derivatives of our free software and of promoting the sharing and reuse of software generally.

NO WARRANTY

15. BECAUSE THE LIBRARY IS LICENSED FREE OF CHARGE, THERE IS NO WARRANTY FOR THE LIBRARY, TO THE EXTENT PERMITTED BY APPLICABLE LAW. EXCEPT WHEN OTHERWISE STATED IN WRITING THE COPYRIGHT HOLDERS AND/OR OTHER PARTIES PROVIDE THE LIBRARY "AS IS" WITHOUT WARRANTY OF ANY KIND, EITHER EXPRESSED OR IMPLIED, INCLUDING, BUT NOT LIMITED TO, THE IMPLIED WARRANTIES OF MERCHANTABILITY AND FITNESS FOR A PARTICULAR PURPOSE. THE ENTIRE RISK AS TO THE QUALITY AND PERFORMANCE OF THE LIBRARY IS WITH YOU. SHOULD THE LIBRARY PROVE DEFECTIVE, YOU ASSUME THE COST OF ALL NECESSARY SERVICING, REPAIR OR CORRECTION.
16. IN NO EVENT UNLESS REQUIRED BY APPLICABLE LAW OR AGREED TO IN WRITING WILL ANY COPYRIGHT HOLDER, OR ANY OTHER PARTY WHO MAY MODIFY AND/OR REDISTRIBUTE THE LIBRARY AS PERMITTED ABOVE, BE LIABLE TO YOU FOR DAMAGES, INCLUDING ANY GENERAL, SPECIAL, INCIDENTAL OR CONSEQUENTIAL DAMAGES ARISING OUT OF THE USE OR INABILITY TO USE THE LIBRARY (INCLUDING BUT NOT LIMITED TO LOSS OF DATA OR DATA BEING RENDERED INACCURATE OR LOSSES SUSTAINED BY YOU OR THIRD PARTIES OR A FAILURE OF THE LIBRARY TO OPERATE WITH ANY OTHER SOFTWARE), EVEN IF SUCH HOLDER OR OTHER PARTY HAS BEEN ADVISED OF THE POSSIBILITY OF SUCH DAMAGES.

END OF TERMS AND CONDITIONS

How to Apply These Terms to Your New Libraries

If you develop a new library, and you want it to be of the greatest possible use to the public, we recommend making it free software that everyone can redistribute and change. You can do so by permitting redistribution under these terms (or, alternatively, under the terms of the ordinary General Public License).

To apply these terms, attach the following notices to the library. It is safest to attach them to the start of each source file to most effectively convey the exclusion of warranty; and each file should have at least the "copyright" line and a pointer to where the full notice is found.

<one line to give the library's name and a brief idea of what it does.>

Copyright (C) <year> <name of author>

This library is free software; you can redistribute it and/or modify it under the terms of the GNU Lesser General Public License as published by the Free Software Foundation; either version 2.1 of the License, or (at your option) any later version.

This library is distributed in the hope that it will be useful, but WITHOUT ANY WARRANTY; without even the implied warranty of MERCHANTABILITY or FITNESS FOR A PARTICULAR PURPOSE. See the GNU Lesser General Public License for more details.

You should have received a copy of the GNU Lesser General Public License along with this library; if not, write to the Free Software Foundation, Inc., 59 Temple Place, Suite 330, Boston, MA 02111-1307 USA

Also add information on how to contact you by electronic and paper mail.

You should also get your employer (if you work as a programmer) or your school, if any, to sign a "copyright disclaimer" for the library, if necessary. Here is a sample; alter the names:

Yoodyne, Inc., hereby disclaims all copyright interest in the library 'Frob' (a library for tweaking knobs) written by James Random Hacker.

<signature of Ty Coon>, 1 April 1990

Ty Coon, President of Vice

That's all there is to it!

**LIST OF REMOTE CONTROL CODES
LISTE DES CODES DE COMMANDE
LISTE DER FERNBEDIENUNGSCODES
LISTA ÖVER FJÄRRSTYRNINGSKODER
LIJST MET AFSTANDSBEDIENINGSCODES
СПИСОК КОДОВ ДИСТАНЦИОННОГО УПРАВЛЕНИЯ**

CABLE

ABC 0030, 0035
AMERICAST 0926
BELL SOUTH 0926
BIRMINGHAM CABLE COMMUNICATIONS 0303
BRITISH TELECOM 0030
CABLE & WIRELESS 1095
DAERYUNG 0035, 0504, 0904, 1904
DIRECTOR 0503
FILMNET 0470
GENERAL INSTRUMENT 0030, 0303, 0503, 0837,
GOLDSTAR 0171
HAMLIN 0036, 0300
JERROLD 0030, 0303, 0503, 0837
LG 0171
MNET 0470
MEMOREX 0027
MOTOROLA 0303, 0503, 0837, 1133
NTL 1095
NOOS 0844
ONO 1095
PVP STEREO VISUAL MATRIX 0030
PACE 0264, 1087, 1095
PANASONIC 0027, 0035, 0134
PARAGON 0027
PHILIPS 0332, 0344
PIONEER 0171, 0560, 0904, 1904
PULSAR 0027
QUASAR 0027
REGAL 0300, 0306
RUNCO 0027
SAGEM 0844
SAMSUNG 0027, 0171
SCIENTIFIC ATLANTA 0035, 0504, 0904, 1904
SONY 1033
STARCOM 0030
SUPERCABLE 0303
TS 0030
TELE+1 0470
TELEWEST 1095
TORX 0030
TOSHIBA 0027
TRANS PX 0303
UNITED CABLE 0030
ZENITH 0027, 0552, 0926

CD PLAYER

AIWA 0184
ARCAM 0184
AUDIO RESEARCH 0184
AUDIO TON 0184
AUDIOLAB 0184
AUDIOMECA 0184
CAIRN 0184
CALIFORNIA AUDIO LABS 0056
CARVER 0184, 0206
CYRUS 0184
DKK 0027
DMX ELECTRONICS 0184
DENON 0900
DYNAMIC BASS 0206
EMERSON 0332
FISHER 0206
GENEXXA 0059, 0332
GOODMANS 0332
GRUNDIG 0184
HARMAN/KARDON 0184, 0200
HITACHI 0059
JVC 0099
KENWOOD 0055, 0064
KRELL 0184
LXI 0332
LINN 0184
MCS 0056
MAGNAVOX 0184, 0332
MARANTZ 0056, 0184
MATSUI 0184
MEMOREX 0332
MERIDIAN 0184
MICROMEGA 0184
MIRO 0027
MISSION 0184
MYRYAD 0184
NAD 0027
NSM 0184
NAIM 0184
OPTIMUS 0027, 0059, 0064, 0206, 0332
PANASONIC 0056
PHILIPS 0184
PIONEER 0059, 0332
POLK AUDIO 0184
PROTON 0184
QED 0184
QUAD 0184
QUASAR 0056
RCA 0059, 0206, 0332
REALISTIC 0206
REVOX 0184
ROTEL 0184
SAE 0184

SANSUI 0184, 0332
SANYO 0206
SCOTT 0332
SEARS 0332
SHARP 0064
SIMAUDIO 0184
SONIC FRONTIERS 0184
SONY 0027
SYMPHONIC 0332
TAG MCLAREN 0184
TANDY 0059
TECHNICS 0056
THORENS 0184
THULE 0184
UNIVERSUM 0184
VICTOR 0099
WARDS 0184
YAMAHA 2300, 2301

JVC 0585, 0650
KLH 0744
KENWOOD 0517, 0561
KOSS 0678
LG 0768
LIMIT 0795
MAGNAVOX 0530, 0702
MARANTZ 0566
MEMOREX 0858
MOREX 0750
MICROSOFT 0549
MINTEK 0744
MITSUBISHI 0548
MUSTEK 0757
NESA 0744
ONKYO 0530
ORITRON 0678
PALSONIC 0699
PANASONIC 0517, 0659, 1389
PHILIPS 0530, 0566, 0673, 0881

CD RECORDER

KENWOOD 0653
MARANTZ 0653
PHILIPS 0653
YAMAHA 2400

PIONEER 0552, 0598, 0658, 0659
POLK AUDIO 0566
PROSCAN 0549
QWESTAR 0678
RCA 0549, 0598, 0744
ROTEL 0650

DVD PLAYER

ACOUSTIC SOLUTIONS 0757
ALBA 0744
AMSTRAD 0740
APEX DIGITAL 0699, 0744, 0782, 0821, 0823, 0857, 1127
BLAUPUNKT 0744
BLUE PARADE 0598
BUSH 0740
CENTREX 0699
CLATRONIC 0815
CYBERHOME 0741
DVD2000 0548
DAEWOO 0811, 0797
DANSAI 0797
DECCA 0797
DENON 0517
DIAMOND 0795
DIGITREX 0699
EMERSON 0618
ENTERPRISE 0618
FISHER 0697
GE 0549, 0744
GO VIDEO 0742
GOLDSTAR 0768
GRADIENTE 0678
GREENHILL 0744
GRUNDIG 0566
HITACHI 0600, 0691
HITEKER 0699

SM ELECTRONIC 0757
SAMSUNG 0600
SANYO 0697
SHARP 0657
SHERWOOD 0797
SHINSONIC 0560
SLIM ART 0811
SONY 0560, 0891
SYLVANIA 0702
TATUNG 0797
TEAC 0598, 0744
TECHNICS 0517
THETA DIGITAL 0598
THOMSON 0549
TOSHIBA 0530
URBAN CONCEPTS 0530
XBOX 0549
YAMAHA 0517, 0566, 0572, 2100
ZENITH 0530, 0618, 0768
ZEUS 0811

DVD RECORDER

HITACHI 2815
PANASONIC 2800, 2801, 2802
PHILIPS 2808
PIONEER 2804, 2805, 2806
SHARP 2812, 2813
SONY 2809, 2810, 2811
TOSHIBA 2803
VICTOR 2814
YAMAHA 2807

LD PLAYER

| | |
|------------|------|
| CARVER | 0091 |
| DENON | 0086 |
| MARANTZ | 0091 |
| mitsubishi | 0086 |
| NAD | 0086 |
| NAGSMI | 0086 |
| OPTIMUS | 0086 |
| PHILIPS | 0091 |
| PIONEER | 0086 |
| SALORA | 0091 |
| SONY | 0228 |
| TELEFUNKEN | 0086 |
| YAMAHA | 2200 |

MD RECORDER

| | |
|---------|------------------|
| KENWOOD | 0708 |
| ONKYO | 0895 |
| SHARP | 0888 |
| SONY | 0517 |
| YAMAHA | 2500, 2501, 2502 |

RECEIVER (TUNER)

| | |
|----------------------|------------------------------------------|
| ADC | 0558 |
| AIWA | 0185, 1116, 1415, 1432, 1668 |
| ALCO | 1417 |
| ANAM | 1636 |
| APEX DIGITAL | 1284 |
| AUDIOLAB | 1216 |
| AUDIOTRONIC | 1216 |
| AUDIOVOX | 1417 |
| BOSE | 1256 |
| CAMBRIDGE SOUNDWORKS | 1397 |
| CAPETRONIC | 0558 |
| CARVER | 1116, 1216 |
| CENTREX | 1284 |
| DENON | 1387 |
| FERGUSON | 0558 |
| FINE ARTS | 1216 |
| GRUNDIG | 1216 |
| HARMAN/KARDON | 0137, 1331 |
| INTEGRA | 0162, 1325 |
| JBL | 0137, 1333 |
| JVC | 0101, 0558, 1401, 1522 |
| KLH | 1417, 1439 |
| KENWOOD | 1054, 1340 |
| MCS | 0066 |
| MAGNAVOX | 0558, 1116, 1216, 1296, |
| MARANTZ | 0066, 1116, 1216, 1316 |
| MICROMEGA | 1216 |
| MUSICMAGIC | 1116 |
| MYRYAD | 1216 |
| NAD | 0347 |
| NORCENT | 1416 |
| ONKYO | 0162, 0869, 1325 |
| OPTIMUS | 0558, 1050 |
| PANASONIC | 0066, 1315, 1545, 1790 |
| PHILIPS | 1116, 1216, 1293, 1295, 1296, 1310, 1316 |
| PIONEER | 0041, 0558, 1050, 1411 |
| POLK AUDIO | 1316 |
| PROSCAN | 1281 |
| QUASAR | 0066 |

| | |
|---------------|-------------------------------|
| RCA | 0558, 1050, 1281, 1417, 1636, |
| SABA | 0558 |
| SANSUI | 1116 |
| SCHNEIDER | 0558 |
| SONY | 0185, 1085, 1185, 1685, 1785 |
| STEREOPHONICS | 1050 |
| SUNFIRE | 1340 |
| TEAC | 1417 |
| TECHNICS | 0066, 1335, 1336, 1545 |
| TELEFUNKEN | 0558 |
| THOMSON | 1281 |
| THORENS | 1216 |
| UHER | 0558 |
| VENTURER | 1417 |
| VICTOR | 0101 |
| WARDS | 0041, 0185 |
| YAMAHA | 0203, 1203, 1358, 2601 |
| (TUNER ID1) | 2602 |
| (TUNER ID2) | 2603 |
| (iPod) | 2606 |
| (NET) | 2607 |

SATELLITE TUNER

| | |
|--------------------------|------------------------------------------------------------------------|
| @SAT | 1327 |
| ABSAT | 0150 |
| ALBA | 0482 |
| ALPHASTAR | 0799 |
| AMSTRAD | 0874 |
| ASTON | 0169, 1156 |
| ASTRO | 0200 |
| ATSAT | 1327 |
| AVALON | 0423 |
| BLAUPUNKT | 0200 |
| BRITISH SKY BROADCASTING | 0874, 1202 |
| CANAL DIGITAL | 0880 |
| CANAL SATELLITE | 0880 |
| CANAL+ | 0880 |
| CHAPARRAL | 0243 |
| CITYCOM | 1203 |
| CONNEXIONS | 0423 |
| CROSSDIGITAL | 1136 |
| CYRUS | 0227 |
| D-BOX | 0750, 1154 |
| DMT | 1102 |
| DNT | 0227, 0423 |
| DAERYUNG | 0423 |
| DAEWOO | 1323 |
| DIGENIUS | 0326 |
| DIRECTV | 0274, 0419, 0593, 0666, 0751, 0776, 0846, 1103, 1136, 1169, 1776, 1883 |
| DISH NETWORK SYSTEM | 0802, 1032 |
| DISHPRO | 0802, 1032 |
| DISTRATEL | 0111 |
| DREAM MULTIMEDIA | 1264 |
| ECHOSTAR | 0194, 0423, 0637, 0802, 0880, 0898, 1032, 1113 |
| ENGEL | 1044 |
| EXPRESSVU | 0802 |
| FTE | 0890 |
| FINLUX | 0482 |
| FRACARRO | 0898 |
| FUBA | 0423 |
| GE | 0593 |
| GOI | 0802 |

| | |
|-----------------------|------------------------------------------------------------|
| GALAXIS | 0890, 1138 |
| GENERAL INSTRUMENT | 0896 |
| GOLD BOX | 0880 |
| GRUNDIG | 0200, 0874 |
| HTS | 0802 |
| HIRSCHMANN | 0200, 0423 |
| HITACHI | 0482, 0846 |
| HUGHES NETWORK SYSTEM | 0776, 1169, 1776 |
| HUMAX | 0890, 1203 |
| INVIDEO | 0898 |
| JVC | 0802 |
| KATHREIN | 0150, 0200, 0227, 0276, 0685, 1248 |
| KREISELMEYER | 0200 |
| LABGEAR | 1323 |
| LOGIX | 1044 |
| LORENZEN | 0326 |
| MAGNAVOX | 0749, 0751 |
| MANHATTAN | 0482, 1044, 1110 |
| MARANTZ | 0227 |
| MEDIASAT | 0880 |
| MEMOREX | 0751 |
| METRONIC | 0111 |
| MITSUBISHI | 0776 |
| MOTOROLA | 0896 |
| MYRYAD | 0227 |
| NEXT LEVEL | 0896 |
| NOKIA | 0482, 0750, 0778, 1154, 1250, 1750 |
| OCTALTV | 1032 |
| ORBITECH | 1127 |
| PACE | 0482, 0874, 1202, 1350 |
| PANASONIC | 0274, 0728, 0874, 1347 |
| PANDA | 0482 |
| PAYSAT | 0751 |
| PHILIPS | 0160, 0227, 0482, 0749, 0751, 0776, 0880, 1103, 1169, 1776 |
| PIONEER | 0880 |
| PROMAX | 0482 |
| PROSCAN | 0419, 0593 |
| RCA | 0170, 0419, 0593, 0882 |
| RFT | 0227 |
| RADIOSHACK | 0896 |
| RADIOLA | 0227 |
| RADIX | 0423 |
| SKY | 0874, 0883, 1202 |
| SM ELECTRONIC | 1227 |
| SABRE | 0482 |
| SAGEM | 0847, 1141, 1280 |
| SAMSUNG | 1044, 1136, 1303, 1319 |
| SAT CONTROL | 1327 |
| SATSTATION | 1110 |
| SCHWAIGER | 1138 |
| SEEMANN | 0423 |
| SIEMENS | 0200 |
| SONY | 0666, 0874, 1666 |
| STAR CHOICE | 0896 |
| STRONG | 1327 |
| TPS | 0847, 1280 |
| TANTEC | 0482 |
| TECHNISAT | 1126, 1127 |
| TELESTAR | 1127 |
| THOMSON | 0482, 0880, 1073, 1318 |
| TOPFIELD | 1233 |
| TOSHIBA | 0776, 0817, 1776 |

| | |
|------------|------------------|
| ULTIMATETV | 0419, 0666 |
| UNIDEN | 0749, 0751 |
| UNIVERSUM | 0200 |
| VENTANA | 0227 |
| WISI | 0200, 0423, 0482 |
| XSAT | 0150 |
| ZEHNDER | 1102 |
| ZENITH | 0883, 1883 |

TAPE DECK

| | |
|---------------|------------|
| AIWA | 0056 |
| CARVER | 0056 |
| GRUNDIG | 0056 |
| HARMAN/KARDON | 0056 |
| MAGNAVOX | 0056 |
| MARANTZ | 0056 |
| MYRYAD | 0056 |
| OPTIMUS | 0054 |
| PHILIPS | 0056 |
| PIONEER | 0054 |
| POLK AUDIO | 0056 |
| RCA | 0054 |
| REVOX | 0056 |
| SANSUI | 0056 |
| SONY | 0270 |
| THORENS | 0056 |
| WARDS | 0054 |
| YAMAHA | 2700, 2701 |

TV

| | |
|----------------|------------------------------------------------------|
| AGB | 0543 |
| AOC | 0036, 0057, 0087, 0119, 0120, 0135, 0205, 0207, 0478 |
| ASA | 0131 |
| AWA | 0036 |
| ACURA | 0036 |
| ADDISON | 0119, 0135, 0680 |
| ADMIRAL | 0120, 0190, 0490 |
| ADVENT | 0788 |
| AIKO | 0119 |
| AKAI | 0036, 0057, 0235, 0388, 0543, 0729, 0839 |
| AKURA | 0291 |
| ALBA | 0036, 0064, 0398, 0695 |
| AMERICA ACTION | 0207 |
| AMPRO | 0778 |
| AMSTRAD | 0036, 0064, 0198, 0398, 0439, 0460, 0543 |
| ANAM | 0036, 0207, 0277 |
| ANAM NATIONAL | 0277, 0677 |
| ANITECH | 0036 |
| APEX DIGITAL | 0775, 0792, 0794 |
| AUDIOSONIC | 0064, 0136 |
| BANG & OLUFSEN | 0592 |
| BASIC | 0036 |
| BAUR | 0064, 0388, 0539 |
| BAYSONIC | 0207 |
| BEAUMARK | 0205 |
| BEKO | 0397, 0513, 0741, 0742 |
| BELL & HOWELL | 0181 |
| BEON | 0064 |
| BLAUPUNKT | 0222 |
| BLUE SKY | 0695, 1064 |
| BONDSTEC | 0274 |
| BRADFORD | 0207 |
| BRANDT | 0136, 0362 |

| | | | | | | | |
|---------------|-------------------|---------------|-------------------|----------------|-------------------|-----------------|-------------------|
| BROKSONIC | 0263, 0490 | FIRSTLINE | 0036, 0274, 0695 | KAISUI | 0036 | NORDMENDE | 0136, 0314, |
| BUSH | 0036, 0064, 0398, | FISHER | 0131, 0181, 0235, | KAPSCH | 0190 | | 0587 |
| | 0401, 0695, 1064 | | 0397 | KARCHER | 0637 | OCEANIC | 0190, 0388 |
| CCE | 0064 | FLINT | 0482 | KATHREIN | 0583 | ONWA | 0207, 0460 |
| CGE | 0274 | FORMENTI | 0064, 0347 | KENDO | 0064 | OPTIMUS | 0181, 0193, 0277, |
| CTC | 0274 | FORTRESS | 0120 | KENWOOD | 0057 | | 0677 |
| CXC | 0207 | FRONTECH | 0190, 0274, 0291 | KNEISSEL | 0286, 0462 | OPTONICA | 0120 |
| CANDLE | 0057 | FUJITSU | 0710, 0836 | KOLIN | 0080, 0135, 0207 | ORION | 0064, 0263, 0347, |
| CARNIVALE | 0057 | FUNAI | 0207, 0198, 0291 | KORPEL | 0064 | | 0490, 0543 |
| CARVER | 0081, 0197 | FUTURETECH | 0207 | KOYODA | 0036 | OSAKI | 0291, 0439 |
| CASCADE | 0036 | GE | 0057, 0074, 0078, | L&S ELECTRONIC | 0835 | OTTO VERSAND | 0064, 0347, |
| CATHAY | 0064 | | 0119, 0205, 0207, | LG | 0057, 0064, 0087, | | 0539, 0583 |
| CELEBRITY | 0027 | | 0478, 0587, 1174, | | 0135, 0205, 0741 | PALLADIUM | 0397, 0445 |
| CELERA | 0792 | | 1374, 1481 | LXI | 0074, 0081, 0181, | PANAMA | 0291 |
| CENTURION | 0064 | GEC | 0064, 0543 | | 0183, 0205 | PANASONIC | 0064, 0078, 0081, |
| CHANGHONG | 0792 | GATEWAY | 1782, 1783 | LEYCO | 0064, 0291 | | 0190, 0277, 0677, |
| CHING TAI | 0036, 0119 | GELOSO | 0036 | LIESENK & TTER | 0064 | | 1437 |
| CHUN YUN | 0027, 0036, 0119, | GENEXXA | 0190 | LOEWE | 0539 | PATHE CINEMA | 0265, 0347 |
| | 0207 | GIBRALTER | 0044, 0057 | LUXOR | 0383, 0388 | PAUSA | 0036 |
| CHUNG HSIN | 0080, 0135, 0207 | GOLDSTAR | 0057, 0064, 0136, | M ELECTRONIC | 0036, 0064, | PENNEY | 0057, 0074, 0078, |
| CIMLINE | 0036 | | 0181, 0205, 0404 | | 0131, 0132, 0136, | | 0087, 0183, 0205, |
| CINERAL | 0119, 0478 | GOODMANS | 0064, 0398, 0401, | | 0190, 0314, 0373, | | 1374 |
| CITIZEN | 0057, 0087, 0119 | | 0661 | | 0401, 0507 | PERDIO | 0347 |
| CLARION | 0207 | GOREMJE | 0397 | MGA | 0057, 0177, 0205 | PHILCO | 0057, 0064, 0081, |
| CLARIVOX | 0064 | GRADIENSTE | 0080, 0197 | MTC | 0057, 0087, 0539 | | 0172, 0205, 0207, |
| CLATRONIC | 0274, 0397 | GRAETZ | 0190, 0388 | MAGNADYNE | 0274, 0543 | | 0274, 0490, 1688 |
| CONDOR | 0347, 0397 | GRANADA | 0064, 0235, 0366, | MAGNAFON | 0543 | PHILIPS | 0027, 0057, 0064, |
| CONRAC | 0835 | | 0543 | MAGNAVOX | 0057, 0081, 1281, | | 0078, 0081, 0119, |
| CONTEC | 0036, 0207 | GRANDIN | 0637 | | 1481 | | 0135, 0205, 0401, |
| CRAIG | 0207 | GRUNDIG | 0064, 0222, 0514, | MANESTH | 0291, 0347 | | 0583, 0717, 1481 |
| CROSLEY | 0081 | | 0583, 0614 | MARANTZ | 0057, 0064, 0081, | PHONOLA | 0064 |
| CROWN | 0036, 0064, 0207, | GRUNPY | 0207 | | 0583 | PILOT | 0057 |
| | 0397, 0445 | HCM | 0036, 0439 | MARK | 0064 | PIONEER | 0136, 0190, 0193, |
| CURTIS MATHES | 0057, 0074, | HALLMARK | 0205 | MATSUI | 0036, 0064, 0235, | | 0314, 0706, 0787, |
| | 0081, 0087, 0120, | HANKOOK | 0057, 0205, 0207 | | 0398, 0514, 0543 | | 0893 |
| | 0172, 0181, 0193, | HANSEATIC | 0064, 0347, 0388, | MATSUSHITA | 0277, 0677 | PORTLAND | 0119 |
| | 0478, 0729, 1174, | | 0455, 0583 | MEDIATOR | 0064 | PRANDONI-PRINCE | |
| | 1374 | HANTAREX | 0543 | MEDION | 0695, 0835, 1064 | | 0543 |
| DAEWOO | 0036, 0057, 0064, | HARMAN/KARDON | 0081 | MEGATRON | 0172, 0205 | PRIMA | 0788 |
| | 0119, 0135, 0181, | HARVARD | 0207 | MEMOREX | 0036, 0177, 0181, | PRISM | 0078 |
| | 0197, 0205, 0207, | HAVERMY | 0120 | | 0205, 0277, 0490, | PROFEX | 0036, 0388 |
| | 0401, 0478, 0650, | HELLO KITTY | 0478 | | 1064 | PROSCAN | 0074 |
| | 0661, 1688 | HINARI | 0036, 0064 | METZ | 0474 | PROTECH | 0036, 0064, 0274, |
| DANSAI | 0064 | HISAWA | 0482 | MICROMAXX | 0835 | | 0291, 0445, 0695 |
| DAYTON | 0036 | HITACHI | 0036, 0057, 0119, | MICROSTAR | 0835 | PROTON | 0036, 0057, 0205 |
| DE GRAAF | 0235, 0575 | | 0132, 0136, 0172, | MIDLAND | 0044, 0074, 0078 | PULSAR | 0044 |
| DECCA | 0064, 0543 | | 0190, 0205, 0252, | MINERVA | 0514 | QUASAR | 0078, 0277, 0677 |
| DENON | 0172 | | 0383, 0508, 0575, | MINOKA | 0439 | QUELLE | 0064, 0131, 0388, |
| DIGATRON | 0064 | | 0605, 1172, 1283 | MITSUBISHI | 0057, 0120, 0135, | | 0539 |
| DIXI | 0036, 0064 | HUA TUN | 0036 | | 0177, 0181, 0205, | R-LINE | 0064 |
| DUMONT | 0044 | HUANYU | 0401 | | 0207, 0263, 0277, | RCA | 0027, 0057, 0074, |
| DWIN | 0747, 0801 | HYPSON | 0064, 0291 | | 0539, 0863, 1277 | | 0117, 0119, 0205, |
| ECE | 0064 | ICE | 0291, 0398 | MIVAR | 0318, 0319, 0543, | | 0706, 1074, 1174, |
| ELBE | 0286 | ITS | 0398 | | 0636 | | 1274, 1374, 1474, |
| ELECTROBAND | 0027 | ITT | 0190, 0388, 0575 | MOTOROLA | 0120 | | 1481, 1574 |
| ELIN | 0064, 0575 | IMPERIAL | 0274, 0397, 0445 | MULTITECH | 0036, 0207 | RFT | 0455 |
| ELITE | 0347 | INDIANA | 0064 | MYRYAD | 0583 | RADIOSHACK | 0057, 0074, |
| ELTA | 0036 | INFINITY | 0081 | NAD | 0183, 0205, 0388, | | 0181, 0205, 0207 |
| EMERSON | 0181, 0205, 0207, | INGELEN | 0190 | | 0893 | RADIOLA | 0064 |
| | 0263, 0388, 0490, | INNO HIT | 0543 | NEC | 0036, 0057, 0078, | RADIOMARELLI | 0543 |
| | 0650 | INNOVA | 0064 | | 0181, 0183, 0197, | REALISTIC | 0057, 0181, 0205, |
| ENVISION | 0057, 0840 | INTEQ | 0044 | | 0205, 0482, 0524, | | 0207 |
| EPSON | 0860 | INTERFUNK | 0064, 0190, 0274, | | 1731 | REDIFFUSION | 0388 |
| ERRES | 0064 | | 0388, 0539 | NEI | 0064 | REOC | 0741 |
| ETHER | 0036, 0057 | INTERVISION | 0064, 0291, | NTC | 0119 | REVOX | 0064 |
| ETRON | 0036 | | 0404 | NECKERMANN | 0064, 0583 | REX | 0190, 0286, 0291 |
| EUROPHON | 0543 | JBL | 0081 | NETSAT | 0064 | ROADSTAR | 0036, 0291, 0445 |
| FERGUSON | 0064, 0100, 0136, | JCB | 0027 | NEWAVE | 0036, 0119, 0120, | RUNCO | 0044, 0057, 0524, |
| | 0265, 0314, 0362, | JVC | 0080, 0398, 0490, | | 0205 | | 0630 |
| | 0587 | | 0680, 0710 | NIKKAI | 0064, 0291 | SBR | 0064 |
| FIDELITY | 0388 | JEAN | 0036, 0078, 0119, | NIKKO | 0057, 0119, 0205 | SEG | 0291, 0695 |
| FINLANDIA | 0235, 0373 | | 0183, 0263 | NOKIA | 0388, 0500, 0507, | SEI | 0543 |
| FINLUX | 0064, 0131, 0132, | JENSEN | 0788 | | 0575, 0658 | SKY | 0064 |
| | 0373, 0543 | KEC | 0207 | NORCENT | 0775, 0851 | SSS | 0207 |
| FIRSTAR | 0036, 0263 | KTV | 0057, 0207 | | | | |

| | | | |
|---------------|------------------------------------------------|--------------------|------------------------------------------------------------|
| NATIONAL | 0253 | SELECO | 0068 |
| NECKERMANN | 0108 | SEMP | 0072 |
| NESCO | 0099 | SHARP | 0075, 0834 |
| NEWAVE | 0064 | SHINTOM | 0099, 0131 |
| NIKKO | 0064 | SIEMENS | 0064, 0108, 0131 |
| NOBLEX | 0267 | SILVA | 0064 |
| NOKIA | 0068, 0131, 0267 | SINGER | 0072, 0099 |
| NORDMENDE | 0068, 0347 | SINUDYNE | 0108 |
| OCEANIC | 0027, 0068 | SONIC BLUE | 0641, 0643 |
| OKANO | 0342, 0375 | SONTEC | 0064 |
| OLYMPUS | 0062, 0253 | SONY | 0027, 0059, 0060, 0062, 0663, 1259 |
| OPTIMUS | 0064, 0075, 0131, 0459 | SUNKAI | 0375 |
| ORION | 0211, 0375, 0379, 1506 | SUNSTAR | 0027 |
| OSAKI | 0027, 0064, 0099 | SUNTRONIC | 0027 |
| OTTO VERSAND | 0108 | SYLVANIA | 0027, 0062, 0108, 0070, 1808 |
| PALLADIUM | 0064, 0068, 0099 | SYMPHONIC | 0027 |
| PANASONIC | 0062, 0252, 0253, 0643, 1062, 1589 | TMK | 0267 |
| PATHE MARCONI | 0068 | TANDY | 0027, 0131 |
| PENNEY | 0062, 0064, 0069, 0267, 1062, 1264 | TASHIKO | 0027, 0064 |
| PENTAX | 0069 | TATUNG | 0027, 0068, 0072, 0094, 0108 |
| PERDIO | 0027 | TEAC | 0027, 0068, 0305, 0334, 0669 |
| PHILCO | 0062 | TECHNICS | 0062, 0253 |
| PHILIPS | 0062, 0108, 0645, 1108, 1208 | TECO | 0062, 0064, 0068, 0075 |
| PHONOLA | 0108 | TEKNIKA | 0027, 0062, 0064 |
| PILOT | 0064 | TELEAVIA | 0068 |
| PIONEER | 0069, 0094, 0108 | TELEFUNKEN | 0068, 0347 |
| POLK AUDIO | 0108 | TENOSAL | 0099 |
| PROFITRONIC | 0267 | TENSAI | 0027 |
| PROLINE | 0027 | THOMAS | 0027 |
| PROSCAN | 0087, 1087 | THOMSON | 0068, 0087, 0094, 0347 |
| PROTEC | 0099 | THORN | 0068, 0131 |
| PULSAR | 0066 | TIVO | 0645, 0663 |
| PYE | 0108 | TOSHIBA | 0068, 0070, 0072, 0094, 0108, 0872 |
| QUASAR | 0062, 1062 | TOTEVISION | 0064, 0267 |
| QUELLE | 0108 | UHER | 0267 |
| RCA | 0062, 0069, 0087, 0267, 0834, 1062, 1087 | UNITECH | 0267 |
| RADIOSHACK | 0027 | UNIVERSUM | 0027, 0064, 0108, 0267 |
| RADIOLA | 0108 | VECTOR | 0072 |
| RADIX | 0064 | VICTOR | 0068, 0094 |
| RANDEX | 0064 | VIDEO CONCEPTS | 0072 |
| REALISTIC | 0027, 0062, 0064, 0074, 0075, 0131 | VIDEOMAGIC | 0064 |
| REOC | 0375 | VIDEOSONIC | 0267 |
| REPLAYTV | 0641, 0643 | VILLAIN | 0027 |
| REX | 0068 | WARDS | 0027, 0062, 0069, 0074, 0075, 0087, 0099, 0108, 0267 |
| ROADSTAR | 0064, 0099, 0267, 0305 | WHITE WESTINGHOUSE | 0099 |
| RUNCO | 0066 | XR-1000 | 0027, 0062, 0099 |
| SBR | 0108 | YAMAHA | 0068 |
| SEG | 0267 | YAMISHI | 0099 |
| SEI | 0108 | YOKAN | 0099 |
| STS | 0069 | YOKO | 0267 |
| SABA | 0068, 0347 | ZENITH | 0027, 0060, 0066, 1506 |
| SALORA | 0070 | | |
| SAMPO | 0064, 0075 | | |
| SAMSUNG | 0072, 0267, 0459 | | |
| SANKY | 0066, 0075 | | |
| SANSUI | 0027, 0068, 0094, 1506 | | |
| SANYO | 0074, 0131, 0267 | | |
| SAVILLE | 0379 | | |
| SCHAUB LORENZ | 0027, 0068, 0131 | | |
| SCHNEIDER | 0027, 0099, 0108 | | |
| SCOTT | 0070, 0072, 0211 | | |
| SEARS | 0027, 0062, 0064, 0069, 0074, 0131, 1264 | | |



© 2006 YAMAHA CORPORATION All rights reserved.

YAMAHA ELECTRONICS CORPORATION, USA 6660 ORANGETHORPE AVE., BUENA PARK, CALIF. 90620, U.S.A.
YAMAHA CANADA MUSIC LTD. 135 MILNER AVE., SCARBOROUGH, ONTARIO M1S 3R1, CANADA
YAMAHA ELECTRONIK EUROPA G.m.b.H. SIEMENSSTR. 22-34, 25462 RELLINGEN BEI HAMBURG, GERMANY
YAMAHA ELECTRONIQUE FRANCE S.A. RUE AMBROISE CROIZAT BP70 CROISSY-BEAUBOURG 77312 MARNE-LA-VALLEE CEDEX02, FRANCE
YAMAHA ELECTRONICS (UK) LTD. YAMAHA HOUSE, 200 RICKMANSWORTH ROAD WATFORD, HERTS WD18 7GQ, ENGLAND
YAMAHA SCANDINAVIA A.B. J A WETTERGRENS GATA 1, BOX 30053, 400 43 VÄSTRA FRÖLUNDA, SWEDEN
YAMAHA MUSIC AUSTRALIA PTY, LTD. 17-33 MARKET ST., SOUTH MELBOURNE, 3205 VIC., AUSTRALIA

YAMAHA CORPORATION
Printed in Malaysia © WJ55230