

MP3-CD Mini Hi-Fi System

FWM35

Руководство пользователя

Instrukcje obsługi

Uživatelské příručky

Použivatelské příručky

Felhasználói útmutatók



PHILIPS

MAGYARORSZÁG

Minőségtanúsítás

A garanciajegyben feltüntetett forgalombahozó vállalat a 2/1984. (III.10.) BkM-IpM együttes rendelet értelmében tanúsítja, hogy ezen készülék megfelel a műszaki adatokban megadott értékeknek.

Figyelem! A meghibásodott készüléket – beleértve a hálózati csatlakozót is – csak szakember (szerviz) javíthatja. Ne tegye ki a készüléket esőnek vagy nedvesség hatásának!

Garancia

A forgalombahozó vállalat a termékre 12 hónap garanciát vállal.

Névleges feszültség 220-230 V/50 Hz
Elemes működéshez 2 x AA/R03
Névleges frekvencia 50 Hz (vagy 50-60 Hz)

Teljesítmény
maximális 30 W
névleges < 15 W
készületi állapotban < 1 W

Érintésvédelmi osztály II.

Tömeg 6.4 kg

Befoglaló méretek
szélesség 265 mm
magasság 310 mm
mélység 367 mm

Rádiórész vételi tartomány

URH 87,5 – 108 MHz
MW 531 – 1602 KHz

Erősítő rész

Kimeneti teljesítmény 2 x 60 W PMPO
..... 2 x 30 W RMS

ČESKA REPUBLIKÁ

Vystraha! Tento přístroj pracuje s laserovým paprskem. Při nesprávné manipulaci s přístrojem (v rozporu s tímto návodem) může dojít k nebezpečnému ozáření. Proto přístroj za chodu neotevírejte ani nesnímejte jeho kryty. Jakoukoli opravu vždy svěřte specializovanému servisu.

Nebezpečí! Při sejmutí krytů a odjištění bezpečnostních spínačů hrozí nebezpečí neviditelného laserového záření!

Chraňte se před přímým zásahem laserového paprsku.

Záruka: Pokud byste z jakéhokoli důvodu přístroj demontovali, vždy nejdříve vytáhněte síťovou zástrčku.

Přístroj chraňte před jakoukoli vlhkostí i před kapkami

SLOVAK REPUBLIC

Prístroj sa nesmie používať v mokrom a vlhkom prostredí! Chráňte pred striekajúcou a kvapkajúcou vodou!

CAUTION

Use of controls or adjustments or performance of procedures other than herein may result in hazardous radiation exposure or other unsafe operation.

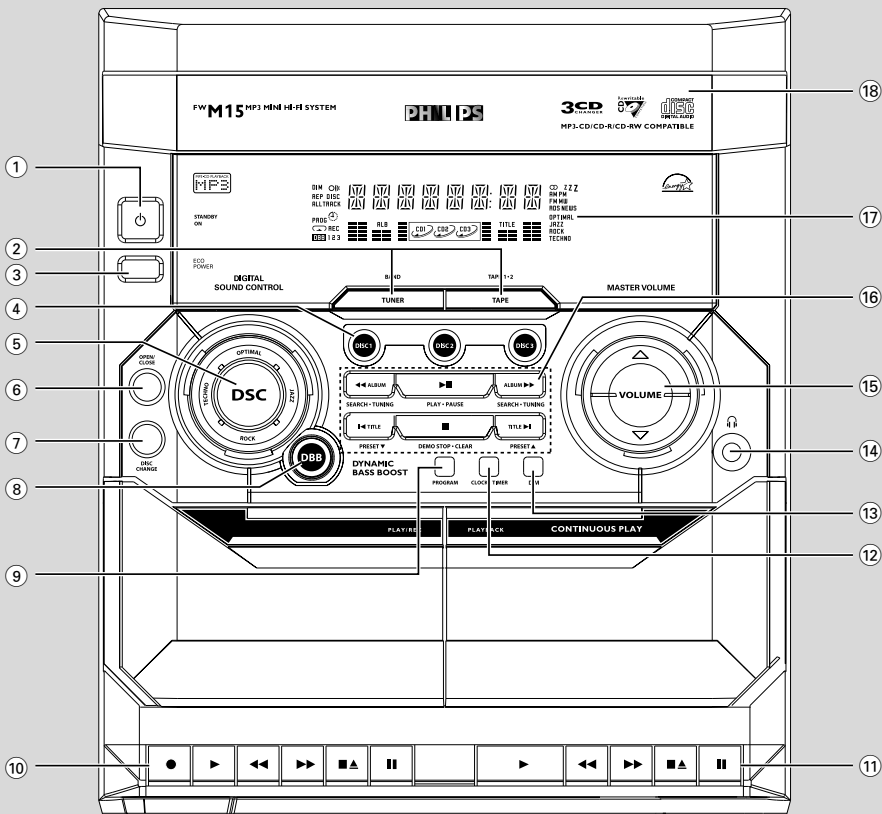
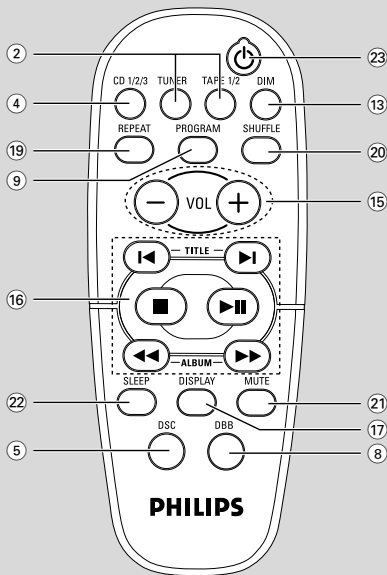

Русский ----- 6

Polski ----- 30

Česky ----- 54

Slovensky ----- 78

Magyar ----- 102

Русский

Polski

Česky

Slovensky

Magyar

Общая информация

| | |
|----------------------------------|---|
| Информация по охране среды | 7 |
| Информация по охране среды | 7 |
| Выражение признательности | 7 |
| Принадлежности | 7 |
| Информация по безопасности | 7 |

Подготовка

| | |
|--|-----|
| Соединения на задний плате | 8–9 |
| Питание | |
| Подключение антенны | |
| Подключение динамиков | |
| Дополнительные возможные соединения | 9 |
| Подсоединение другого оборудования к вашей системе | |
| Установка батарей в дистанционный пульт | 9 |

Кнопки управления

| | |
|---|-------|
| Кнопки управления системы и дистанционного пульта | 10–11 |
|---|-------|

Основные функции

| | |
|--|----|
| Подключить и проигрывать | 12 |
| Режим демонстрации | 13 |
| Включение системы | 13 |
| Переключение системы в резерв | 13 |
| Переключение системы на резервный режим экономии энергии | 13 |
| Притушенный режим | 14 |
| Контроль уровня | 14 |
| Звуковая навигация | 14 |
| DSC Цифровой контроль звука | |
| DBB Динамическое усиление басовых звуков | |

Работа CD/ MP3

| | |
|--|----|
| Диски для проигрывания | 15 |
| Информация о диске MP3 | 15 |
| Установка дисков | 15 |
| Проигрывание диска | 16 |
| Замена дисков во время проигрывания | 16 |
| Выбор нужной записи/отрывка | 16 |
| Выбор нужного альбома/ названия (только диски MP3) | 16 |
| Различные режимы проигрывания: SHUFFLE и REPEAT | 17 |
| Программирование записей диска | 17 |
| Стирание программы | 17 |

Прием радио

| | |
|--|-------|
| Настройка на радио станции | 18 |
| Сохранение заданных станций | 18–19 |
| Автоматическое программирование заданных станций | |
| Ручное программирование заданных станций | |
| Настройка на заданные радио станции | 19 |
| RDS | 19–20 |
| Установка часов RDS | |
| NEWS | 20 |

Работа магнитофона/Запись

| | |
|--|----|
| Установка кассеты | 21 |
| Проигрывание кассеты | 22 |
| Перемотка назад/быстрая перемотка вперед | 22 |
| Общая информация относительно записи | 22 |
| Подготовка к записи | 23 |
| Запись с нажатием одной кнопки | 23 |
| Синхронная запись с CD | 23 |
| Дублирование кассет | 23 |

Часы/Таймер

| | |
|--------------------------------------|----|
| Просмотр часов | 24 |
| Установка часов | 24 |
| Установка таймера | 25 |
| Для того, чтобы выключить TIMER | |
| Для того, чтобы снова включить TIMER | |
| Установка таймера сна | 25 |

Технические характеристики

Уход

Внешние источники

| | |
|--|----|
| Прослушивание внешних источников | 27 |
|--|----|

Устранение

| | |
|----------------------|-------|
| неисправностей | 28–29 |
|----------------------|-------|

Принадлежности

- 2 коробки колонок
- Дистанционный пульт
- Рамочная антенна для MW
- Проволочная антенна для FM
- Сетевой провод для переменного тока

Выражение признательности

Energy Star

Являясь партнером ENERGY STAR®, фирма Philips заявляет, что данное изделие соответствует директивам ENERGY STAR® относительно эффективности использования энергии.



Информация по охране среды

Используется минимум упаковочного материала. Мы обеспечили возможность разделения упаковки на три группы: картон (коробка), полистирол (буфер) и полиэтилен (мешки и защитный лист).

Ваша система изготовлена из материалов, пригодных к переработке специальными компаниями. Соблюдайте местные правила избавления от упаковки, старого оборудования и использованных батарей.

Информация по безопасности

- Перед использованием системы проверьте соответствие напряжения, указанного на фирменной табличке (или около переключателя напряжения) вашей системы местному напряжению. В противном случае свяжитесь с вашим дилером.
- Установите систему на плоскую стабильную поверхность.
- Установите систему в месте с адекватной вентиляцией для предотвращения перегрева системы. Обеспечьте зазор 10 см сзади и сверху и 5 см по сторонам.
- Нельзя создавать помехи вентиляции, закрывая предметами вентиляционные отверстия, например, газетой, скатертью, шторами, и т.д.
- Предохраняйте систему, батареи и диски от чрезмерной влажности, дождя, песка и не ставьте ее вблизи источников теплоты, вызванной отопительным оборудованием или прямым солнечным светом.
- Нельзя располагать около прибора источники открытого пламени, например, зажженные свечи.
- Нельзя ставить на прибор предметы, наполненные водой, например, вазу.
- Если система была внесена непосредственно из холодного окружения в теплое, или же если она установлена в очень влажном помещении, то внутри системы, на оптике проигрывателя дисков может скопиться влага. Если это произойдет, то проигрыватель CD не будет функционировать нормальным образом. Следует оставить систему во включенном состоянии, без диска, на протяжении примерно одного часа, до тех пор, пока нормальное проигрывание не будет возможным.
- Механические части устройства содержат самосмазывающиеся подшипники, смазывать их нельзя.
- **Если система в резервном режиме, она потребляет энергию. Для полного отключения питания системы выньте вилку из настенного разъёма.**

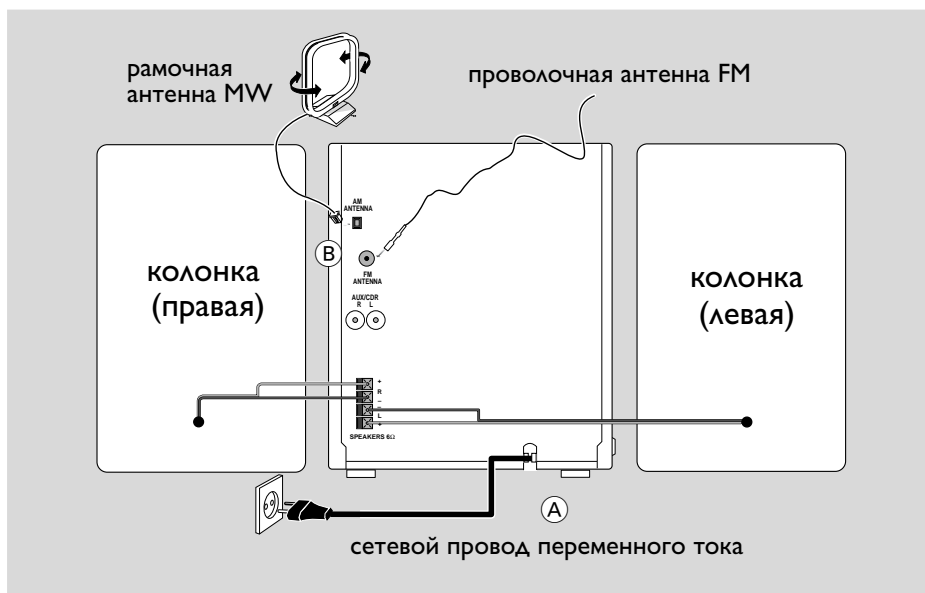

Соединения на задней плате

Тип панели указан на задней плате системы.

A Питание

Перед подключением питающего кабеля к настенному разъёму осуществите все другие соединения.

ПРЕДУПРЕЖДЕНИЕ!

- Для оптимальной работы используйте только поставленный кабель.
- Никогда не осуществляйте подключение или изменение соединений при поганном питании.

Во избежание перегрева система снабжена встроенной предохранительной цепью. Следовательно, в чрезвычайных условиях ваша система может автоматически переключиться на резервный режим. Если это произойдет, то перед использованием системы подождите, пока она остынет (не для всех версий).

B Подключение антенны

Подключите рамочную антенну для MW и FM в соответствующие гнёзда. Отрегулируйте положение для оптимального приёма.

Антенна MW

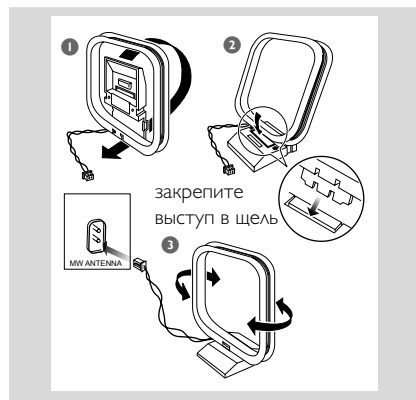

- Отодвиньте антенну на макс расстояние от телевизора, записывающего устройства и др. источников радиации.

Антенна FM

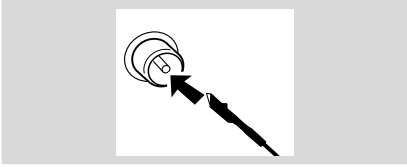

- Для оптимально стерео приёма FM подключите наружную антенну для FM к гнезду FM ANTENNA.

С Подключение динамиков

Передние динамики

Подключите провода динамиков к гнездам SPEAKERS, правый динамик к "R" а левый к "L", цветной (маркированный) провод к "+" а чёрный (немаркированный) к "-".

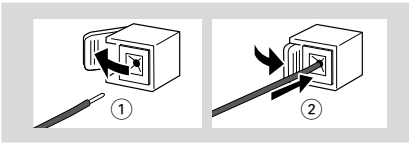

- Полностью введите обнажённую часть провода динамика в гнезде, как показано.

Примечания:

- Для оптимального звука используйте поставленные с системой динамики.
- Не подключайте более одного динамика к любой паре гнезд +/-.
- Не подключайте динамики с импедансом ниже, чем поставленных с системой динамиков. См раздел "ТЕХНИЧЕСКИЕ ХАРАКТЕРИСТИКИ".

Дополнительные возможные соединения

Дополнительное оборудование и провода для его соединения не поставляются в комплекте. См. детальное описание руководств по использованию оборудования, которое вы хотите подсоединить дополнительно.

Подсоединение другого оборудования к вашей системе

Подсоедините левые и правые аудио разъемы OUT телевизора, видеомagniофона, проигрывателя лазерных дисков, проигрывателя DVD или устройства для записи CD к разъемам **AUX/CDR**.

Примечание:

– Если вы подсоединяете оборудование с выходом моно (один выход аудио), то подсоедините его к левому разъему AUX/CDR IN, или же вы можете пользоваться кабелем со штекселем «одинарный к двойному» (и в этом случае звук будет моно).

Установка батарей в дистанционный пульт

Установите две батареи (типа R03 или AAA-) в дистанционный пульт, соблюдая верную полярность, указанную на внутренней стенке отсека для батарей символами "+" и "-".

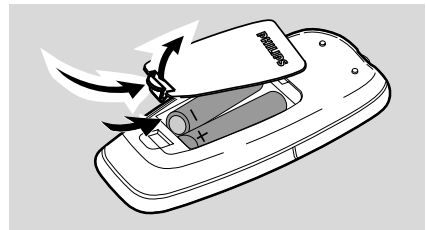

ВНИМАНИЕ!

- Удаляйте старые батареи или если вы не собираетесь использовать устройство продолжительное время.
- Не используйте старые и новые батареи одновременно, или батареи разных типов.
- Батареи содержат химические вещества, будьте осторожны при избавлении от них.

Кнопки управления системы и дистанционного пульта

① STANDBY ON

- для включения системы или для переключения ее на резервный режим.

② ECO POWER

- для включения системы или для переключения ее на резервный режим экономии энергии.

③ DISC 1/2/3 (CD DIRECT 1/2/3)

- для выбора одного из отделений для дисков для проигрывания.

④ Source selection – для выбора следующего :

CD (CD 1•2•3)

- для выбора отделения для дисков 1, 2 или 3.

TUNER (BAND)

- для выбора диапазона волн: FM или MW.

TAPE (TAPE 1•2)

- для выбора кассетного отделения 1 или 2.

AUX (VIDEO/CDR)

- для выбора подсоединенного внешнего источника : режим CDR или AUX.

⑤ Выбор режима

◀▶SEARCH•TUNING

- MP3-CD выбрать предыдущий/следующий альбом.
- CD для поиска в направлении назад/вперед.
- Tuner для того, чтобы настроиться на более низкую или более высокую радиочастоту.
- Tape для того, чтобы перемотать кассету назад или быстро перемотать ее вперед.
- Clock (только на системе) для установки часов.

■ STOP

- CD/ MP3-CD для того, чтобы остановить проигрывание или стереть программу.
- Tuner (только на системе) для того, чтобы закончить программирование.
- Tape для того, чтобы закончить проигрывание или запись.
- Demo (только на системе) для того, чтобы включить/выключить демонстрационный режим.
- Clock (только на системе) для того, чтобы выйти из режима установки часов.
- Plug & Play (только на системе) для того, чтобы выйти из режима подключения и проигрывания.

▶ II PLAY•PAUSE

- CD/ MP3-CD для начала или прерывания проигрывания.
- Tape для начала проигрывания.
- Plug & Play (только на системе) для включения и начала режима подключения и проигрывания.

◀ PREV / ▶ NEXT (– TITLE +)

- MP3-CD выбрать предыдущее/следующее название.
- CD для перехода на начало данной, предыдущей или последующей звуковой дорожки.
- Tuner для выбора запрограммированной радиостанции.
- Clock (только на системе) для установки минут.

⑥ DSC

- Выбирает другой тип заранее заданных настроек эквалайзера звука (OPTIMAL, JAZZ, ROCK или TECHNO).

⑦ DBB

- для включения басового усилителя для увеличения отдачи низких тонов или же для выключения басового усилителя. (DBB 1, DBB 2, DBB 3 или DBB OFF)

8 REPEAT/SHUFFLE (REP/SHUF)

- для повторного проигрывания звуковых дорожек/дисков/программы.
- Включение/выключение режима случайной последовательности проигрывания.

9 CLOCK•TIMER (CLK/TIMER)

- для вывода часов.
- для установки часов или таймера. (только на устройстве)

10 Ассетное отделение 1

10 Ассетное отделение 2

12 DIM MODE

- для выбора различной яркости экрана дисплея: DIM 1, DIM 2, DIM 3 или DIM OFF.

13 ▲ OPEN

- для открытия крышки кассетного отделения.

14 PROGRAM

- CD/ MP3-CD для программирования звуковых дорожек диска.
- Tuner для программирования радиостанций.
- Clock для выбора 12-часового или 24-часового режима часов.

15

- для подключения наушников.

16 VOLUME (VOL + / -)

- для увеличения или уменьшения уровня громкости.

17 NEWS/RECORD

- для автоматического прослушивания новостей.
- для начала записи в кассетном отделении 2.

18 RDS/AUTO REPLAY

- для выбора информации RDS.
- для выбора непрерывного проигрывания только в режимах AUTO REPLAY или ONCE.

19 Отделение для дисков

20 OPEN•CLOSE

- для открытия или закрытия отделения для дисков.

21 DISC CHANGE

- для перемены дисков.

22 Экран дисплея

- для просмотра актуального состояния системы.

23 SLEEP

- для включения, выключения или установки таймера засыпания.

24 MUTE

- для отключения и включения звука.

25 TIMER ON/OFF

- для включения или выключения таймера.

26

- для переключения системы на резервный режим.
- для переключения системы на резервный режим экономии энергии.

27 DISPLAY

- Отображение названия альбома и фрагмента на диске MP3.

Примечания для дистанционного пульта:

- Сначала выберите нужный источник, нажав одну из кнопок выбора источника на дистанционном пульте (CD или TUNER, напр.).
- Затем выберите нужную функцию (▶, ◀, ▶, напр.).

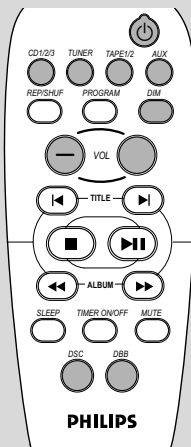
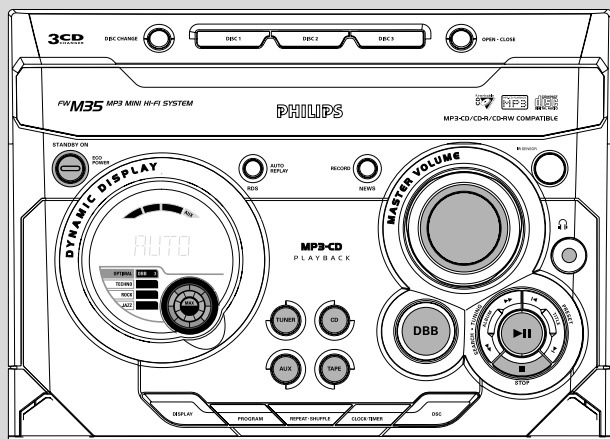

ВАЖНАЯ ИНФОРМАЦИЯ!

Перед тем, как начать работу системы, следует выполнить подготовительные процедуры.

Подключить и проигрывать (для установки тюнера)

Эта функция помогает хранить автоматически все имеющиеся станции RDS и Радио станции.

Первичная установка/питание

- 1 При включении питания появится "AUTO INSTALL - PRESS PLAY".
- 2 Нажмите ► **II** на системе для первичной установки.
 - Появится "PLUG AND PLAY" "INSTALL" затем "TUNER" и "AUTO".
 - **PROG** начинает мигать.
 - Система автоматически сохранит радио станции с адекватным сигналом, начиная со станций RDS, затем FM и MW, соответственно. Слабые станции RDS могут сохраняться при последующей настройке.

→ Когда все имеющиеся станции сохранены или память на 40 установок использована, начнёт проигрываться последняя заданная радио станция (или первая RDS в наличии).

- 3 Система перейдёт к установке часов RDS, если первая заданная является станцией RDS.
 - Появится "INSTALL" затем "TIME" и "SEARCH RDS TIME".
 - При считывании времени RDS выдаётся "RDS TIME", и текущее время будет сохранено.
 - Если станция RDS не передаёт время RDS в течение 90 сек, программа автоматически введётся и на дисплее появится "NO RDS TIME".
 - Если первая заданная станция не RDS;
 - Программа ведётся автоматически.

Для восстановления Подключить и проигрывать

- 1 В режиме резерва или демонстрации нажмите и держите **ГБ** на системе пока не появится "AUTO INSTALL - PRESS PLAY".
- 2 Нажмите **Г II** снова для начала установки.
 - Все ранее сохранённые станции будут заменены.

Для выхода без сохранения

Подключить и проигрывать

- Нажмите **■** на системе.
→ Если вы не завершили установку Подключить и проигрывать, функция включится при последующем подключении питания.

Примечания:

- При подаче питания отсек дисков может открыться или закрыться для включения системы.
- Если во время этого режима не обнаружена стерео частота, появится "СНЕСЕК АНТЕННА" (проверьте антенну).
- Если во время этого режима в течение 15 сек не нажата никакая кнопка, система выйдет из режима.

Режим демонстрации

Эта система имеет режим демонстрации, который показывает различные характеристики, предлагаемые системой.

Для активации демонстрации

- Для перехода в режим демонстрации, в резервном режиме нажмите и удерживайте **■** на системе в течение 5 секунд.

Для деактивации демонстрации

- Для перехода в резервный режим нажмите и удерживайте **■** на системе в течение 5 секунд.

Включение системы

В резерве/режиме демонстрации

- Нажмите **STANDBY ON** для включения последнего выбранного источника.
- Нажмите **CD, TUNER, TAPE (TAPE 1/2)** или **AUX**.
- Нажмите **OPEN-CLOSE**.
→ Система включится на режим CD.

В резервном режиме экономии энергии

- Нажмите **ECO POWER** для включения последнего выбранного источника.
- Нажмите кнопку **CD, TUNER, TAPE 1/2** или **AUX** на датчике дистанционного управления.

Переключение системы в резерв

В режиме демонстрации

- Нажмите и держите **■** на системе.

В режиме других источников (за исключением резервного режима экономии энергии)

- Нажмите **STANDBY ON** (или **⏻** на пульте).
→ Когда система буде в резерве, на дисплее появятся часы.

Переключение системы на резервный режим экономии энергии (< 1 Ватта)

- Нажмите и удерживайте **ECO POWER**, пока не появится надпись "ECO PWR".
→ Дисплей погаснет.
→ Подсвечивается лампа экономии энергии ECO POWER LED.

Примечание:

- Если вы не отключили демонстрационный режим, то по истечении пяти секунд после переключения системы на резервный режим экономии энергии или резервный режим демонстрационный режим снова включится.

Основные функции

Притушенный режим

Для дисплея можно выбрать нужную яркость.

- В любом режиме источника (за исключением резерва или резерва с экономией энергии), Нажмите **DIM MODE** несколько раз для выбора режима дисплея DIM 1, DIM 2, DIM 3 или DIM OFF.
→ Является **dim**, кроме режима для DIM OFF.

| DIM mode | Brightness | Spectrum Analyser |
|----------|------------|-------------------|
| 1 | normal | off |
| 2 | half | on |
| 3 | half | off |
| OFF | normal | on |

Контроль уровня

Отрегулируйте **VOLUME** для повышения (поверните по часовой стрелке или нажмите **VOLUME +**) или для понижения (поверните против часовой стрелки или нажмите **VOLUME -**) уровня звука.

Для прослушивания через наушники

- Подключите наушники к гнезду  на передней панели системы.
→ Динамики отключатся.



Для временного отключения звука

- Нажмите **MUTE** на дистанционном пульте.
→ Проигрывание продолжается без звука и выдвигается "MUTE".
- Для восстановления или повышения звука снова нажмите **MUTE**.

DSC (Цифровой контроль звука)

Функция DSC предоставляет вам возможность отрегулировать систему таким образом, чтобы ее звучание соответствовало типу вашей музыки.

- 1 Нажмите кнопку **DSC** для выбора: OPTIMAL, JAZZ, ROCK или TECHNO.
→ Выдается выбранный вариант DSC.

DBB (Динамическое усиление басовых звуков)

Режим DBB увеличивает отдачу басовых тонов.

- 1 Нажмите кнопку **DBB** для выбора: DBB 1, DBB 2, DBB 3 или DBB OFF.
→ Появится **dbb**, кроме режима для DBB OFF

Примечание:

– Некоторые компакт-диски или кассеты могут быть записаны с большой модуляцией. Это может привести к искажению при большой громкости. Если это произойдет, рекомендуется выключить функцию **DBB** или уменьшить громкость.

Автоматический выбор DSC-DBB

Наилучшая установка DBB выбирается автоматически для каждого выбора DSC. Вы можете вручную выбрать установку DBB, которая лучше всего соответствует вашему окружению при прослушивании.

| DSC | DBB |
|---------|--------|
| JAZZ | off |
| ROCK | on (3) |
| TECHNO | on (3) |
| OPTIMAL | on (2) |

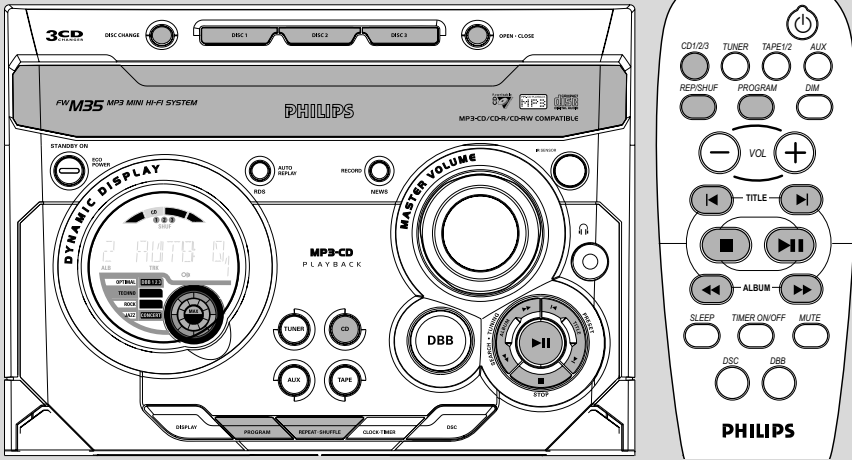

ВАЖНО!

- Эта система предназначена для обычных дисков. Поэтому нет необходимости использовать такие приспособления как дисковый стабилизатор т.п., предлагаемые на рынке. Они могут испортить механизм замены.
- Не устанавливайте более одного диска в отсек.

- Макс число записей в программе на MP3 99
- Обеспечиваемая скорость передачи в битах VBR
- Обеспечиваемые частота выборки для диска MP3: 32 КГц, 44,1 КГц, 48 КГц
- Обеспечиваемая скорость передачи в битах для диска MP3: 32, 64, 96, 128, 192, 256 (кб/сек)

Диски для проигрывания

Данная система может проигрывать все цифровые аудио CD: завершенные цифровые аудио диски CD-записываемые (CDR) и завершенные цифровые аудио диски CD-переписываемые (CDRW), MP3-CD (CD-ROM с записями MP3)



Информация о диске MP3

Обеспечиваемые форматы

- ISO9660, Joliet, Multisession
- Макс число записей и альбом 255
- Макс вложение в справочник 8 уровней
- Макс число альбомов 32

Установка дисков

- 1 Нажмите кнопку **OPEN-CLOSE** для того, чтобы открыть отделение для дисков.
- 2 Вставьте не более двух дисков в отделения для дисков (по одному диску в каждое отделение). Для того, чтобы установить третий диск, нажмите кнопку **DISC CHANGE**.

→ Отделение для дисков повернется таким образом, чтобы пустое отделение было готово к установке диска.

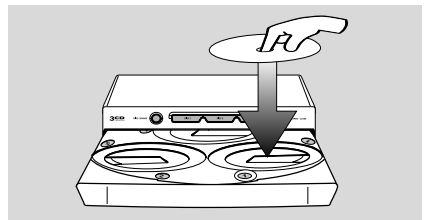

- 3 Для того, чтобы закрыть отделение для дисков, следует нажать кнопку **OPEN•CLOSE**.
- На дисплее показывается надпись "RETRIVING". На дисплее появляется выбранное отделение для дисков, общее количество звуковых дорожек и время проигрывания.
- Подсвеченная кнопка свидетельствует о том, что в отделении для дисков вставлен диск.
- Для диска MP3 название первого альбома и записи будет прокручено один раз, затем появится "XXXX XXXX".

Примечания:

- Диск следует вставлять печатной стороной вверх.
- Перед началом операции для гарантии уловлетворительно работы системы подождите, пока диск не будет полностью считан.
- Для дисков MP3 время считывания диска более 10 сек вследствие большого числа записей на одном диске.

Проигрывание диска

Для воспроизведения текущего диска

- Нажмите кнопку ► **II** .
- Текущий диск проигрывает один раз, затем воспроизведение остановится.
- Во время проигрывания на дисплее появляется номер выбранного отделения для дисков, номер звуковой дорожки и время, прошедшее с начала проигрывания данной звуковой дорожки.
- Для дисков MP3 выдаётся title. Для дисков смешанного режима выбирается только один режим проигрывания в зависимости от формата записи.

Для проигрывания только выбранного диска

- В режиме CD нажмите **DISC 1/2/3** (или **CD 1/2/3** на пульте).
- Выбранный диск проигрывается один раз, затем проигрывание прекратится.

Для прерывания проигрывания

- Нажмите ► **II** .
- Мигает время текущей записи.
- Для возобновления проигрывания нажмите ► **II** снова.

Для прекращения проигрывания

- Нажмите **■** .

MP3-CD

- Во время воспроизведения можно нажать кнопку **DISPLAY** для отображения названия альбома или фрагмента.

Замена дисков во время проигрывания

- 1 Нажмите **DISC CHANGE**.
→ Отсек для дисков откроется без прерывания текущего проигрывания.
- 2 Для того, чтобы заменить внутренний диск, нажмите кнопку **DISC CHANGE** еще раз.
→ На дисплее показывается надпись "CHANGE DISC" и проигрывание диска прекратится.
→ Отделение для дисков закроется для того, чтобы достать внутренний диск, а затем снова откроется таким образом, чтобы можно было достать внутренний диск.

Выбор нужной записи/отрывка

Для поиска нужного отрывка во время проигрывания

- Нажмите и держите ◀◀ или ▶▶ и отпустите, когда найдёте нужный отрывок.
- Во время поиска уровень понижается.

Для выбора нужной записи

- Нажмите кнопку ◀◀ или ▶▶ несколько раз до появления номера записи.
- Если проигрывание остановлено, нажмите кнопку ► **II** для того, чтобы начать проигрывание.

Выбор нужного альбома/ названия (только диски MP3)

Для выбора нужного альбома

- Нажмите **ALBUM -/+** (◀◀ или ▶▶) несколько раз.
- На дисплее один раз прокрутится имя альбома.

Для выбора нужного названия

- Нажмите **TITLE -/+** (◀◀ / ▶▶) несколько раз .
- На дисплее один раз прокрутится название диска.

Примечание:

– При выборе альбома и названия, они будут выводиться только один раз. Для повторного вывода нажмите несколько раз кнопку **DISPLAY**, что позволит переходить к выводу **АЛЬБОМ И НАЗВАНИЕ**.

Различные режимы проигрывания: SHUFFLE и REPEAT

До проигрывания и во время проигрывания можно выбирать и менять режим проигрывания.

- 1 Нажмите **REPEAT/SHUFFLE (REP/SHUF)** на пульте дистанционного управления) для выбора:

→ "REPEAT TRACK" – повтор воспроизведения текущего трека.
 → "REPEAT DISC" – повтор воспроизведения текущего диска.
 → "SHUFFLE ON" – воспроизведение треков текущего диска в случайной последовательности.
 → "SHUFFLE OFF" – прекращение воспроизведения треков текущего диска в случайной последовательности.

- 2 Чтобы вернуться в режим нормального воспроизведения, нажмите **REPEAT/SHUFFLE**, пока не появится надпись "SHUFFLE OFF".
 → на дисплее появится **REP** или **SHUF**, если только не отключен режим воспроизведения треков в случайной последовательности.

Примечание:

– во время воспроизведения программы или MP3-диска, режим повтора воспроизведения текущего диска не работает (режим повтора воспроизведения диска).

Программирование записей диска

Программирование возможно при остановке проигрывания. В памяти можно сохранить до 99 записей в любом порядке.

- 1 Установите нужный диск или диски в отсек или отсеки (См "Установка дисков").
- 2 Нажмите **DISC 1/2/3** для выбора диска.
- 3 Нажмите **PROG** для начала программирования.
 → Замигает **PROG**.

- 4 Нажмите кнопку **◀** или **▶** несколько раз, для выбора нужной записи.
- Для диска MP3 нажмите **ALBUM +/-** и **TITLE +/-** для выбора нужного альбома и названия для программирования.
- 5 Нажмите **PROG** для сохранения выбора.
- 6 Для окончания программирования нажмите **■** один раз.
 → Выдаётся **PROG**, а режим программирования продолжает работать.
 → Выдаётся общее число запрограммированных записей общее время проигрывания.
 → Для диска MP3 общее время проигрывания не выдаётся.
- 7 Для начала проигрывания программы нажмите **▶ ||**.
 → Выдаётся "PLAY PROGRAM".

Примечания:

– Программу из записей MP3 с различных дисков или комбинированных с нормальными звуковыми записями создать нельзя.
 – Если общее время проигрывания больше "99:59", выдаётся "--" вместо общего времени проигрывания.
 – Если вы попытаетесь запрограммировать более 99 записей, появится "FULL".
 – Во время программирования, если никакая кнопка не была нажата в течение 20 сек, система автоматически выйдет из режима программирования.

Для того, чтобы просмотреть программу

- Остановите проигрывание и нажмите кнопку **◀** или **▶** несколько раз.
- Для выхода из этого режима нажмите **■**.

Стирание программы

- Нажмите **■** один раз при остановке проигрывания или два раза при проигрывании.
 → **PROG** исчезнет и появится "PROGRAM CLEAR".

Примечание:

– Программа стирается, если питание отключено или при открывании отсека дисков.

Относительно записи см. раздел "Работа магнитофона/Запись".

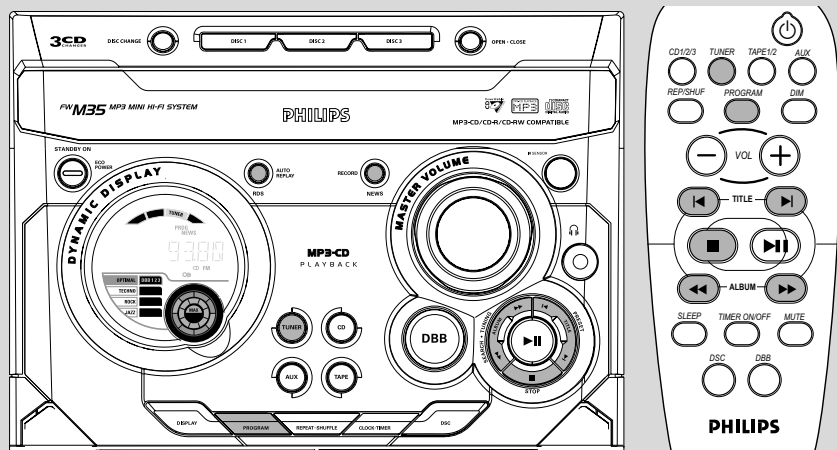

Настройка на радио станции

- 1 Нажмите **TUNER** для выбора режима TUNER (настройка).
→ Выдаётся "TUNER". Несколько сек спустя на дисплее появится текущая радио частота.
- 2 Снова нажмите **TUNER** для выбора нужной полосы: FM или MW.
- 3 Нажмите и держите **◀◀** или **▶▶** до изменения показания частоты, отпустите кнопку.
→ Выдаётся "SEARCH" до нахождения радио станции с достаточным уровнем сигнала.
- 4 Повторите п. 3, если необходимо, до нахождения нужной станции.
- Для настройки на слабую станцию нажмите **◀◀** или **▶▶** несколько раз до получения оптимального приёма.

Сохранение заданных станций

В памяти можно сохранить до 40 заданных радио станций.

Автоматическое программирование заданных станций

- Уставка Подключить и проигрывать (см "Основные функции - Подключение и проигрывание").
ИЛИ

- 1 Нажмите **TUNER** для выбора режима TUNER (настройка).

Для начала автопрограммирования с нужного заданного номера

- Нажмите кнопку **◀** или **▶** для выбора нужного заданного номера.
→ Если радио станция хранилась ранее, она не будет сохраняться под другим номером.
- 2 Нажмите и держите **PROGRAM** до выдачи "AUTO".
→ **PROG** начинает мигать.
→ Система автоматически сохранит радио станции с адекватным сигналом, начиная со станций RDS, затем FM и MW, соответственно. Слабые станции RDS могут сохраняться при последующей настройке.
→ Когда все имеющиеся станции сохранены или память на 40 установок использована, начнёт проигрываться последняя заданная радио станция (или первая RDS в наличии).

Для прекращения сохранения автоматически заданных станций

- Нажмите **PROGRAM** или **■** на системе.

Примечание:

– Если не выбран заданный номер, автоматическое сохранения заданных номеров осуществиться (1), и все ранее заданные станции будут стёрты.

Ручное программирование заданных станций

- 1 Настройтесь на нужную радио станцию (см “Настройка на радио станции”).
- 2 Нажмите **PROGRAM**.
 - Замигает **PROG**.
 - Выдаётся следующий заданный номер для выбора.

Для сохранения радио станции под другим номером

- Нажмите кнопку ◀ или ▶ для выбора нужного заданного номера.
- 3 Нажмите кнопку **PROGRAM** еще раз для сохранения радио станции.
 - **PROG** исчезнет.
- Повторите пп. 1–3 для сохранения остальных станций.

Для выхода из режима ручного сохранения заданных номеров

- Нажмите ■ на системе.

Примечания:

- Если вы попытаетесь сохранить более 40 заданных станций, появится “FULL”.
- Во время программирования, если никакая кнопка не нажимается в течение 20 сек, система автоматически выйдет из программы.

Настройка на заданные радио станции

- После программирования радио станций нажмите кнопку ◀ или ▶ для выбора нужного заданного номера.
 - Выдаются заданный номер, радио частота и полоса.

Относительно записи см. раздел “Работа магнитофона/Запись”.

RDS

RDS (Radio Data System) представляет собой вид услуг при радиовещании, предоставляющий радиостанциям диапазона FM возможность передавать дополнительную информацию наряду с нормальными радиосигналами FM. Эта дополнительная информация может содержать следующее:

Название станции: На дисплее показывается название станции.

Тип программы: Существуют следующие виды программ и они могут приниматься вашим радиоприемником: News, Affairs, Info, Sport, Educate, Drama, Culture, Science, Varied, Pop M, Rock M, M.O.R. (музыка в пути), Light M, Classics, Other M, No type.

Радиотекст (RT): на дисплее появляются текстовые сообщения.

Прием радиостанции RDS

- Настройтесь на радиостанцию диапазона FM.
 - Если данная радиостанция транслирует сигнал RDS, то на дисплее появляется эмблема RDS (rds) и название станции.

Для того, чтобы проверить информацию RDS

- Нажмите кнопку **RDS** несколько раз для того, чтобы просмотреть следующую информацию (если она имеется):
 STATION NAME™ PROGRAMME TYPE™
 RADIO TEXT™ TUNED FREQUENCY™
 STATION NAME ...

Примечания:

- Если настроенная станция не передает сигнал RDS или не является RDS, появится “RDS”.
- Если текстовое сообщение RDS отсутствует на станции RDS, появится “RDS TEXT”.

Установка часов RDS

Некоторые станции RDS передают реальное время через каждую минуту. Часы можно установить с помощью сигнала времени, который передается вместе с сигналом RDS.

- 1 Нажмите **CLOCK-TIMER** и **RDS**.
 - На дисплее показывается сообщение "SEARCH RDS TIME".
 - При считывании времени RDS на дисплее показывается надпись "RDS TIME". Актуальное время часов показывается на дисплее на протяжении 2 секунд и автоматически заносится в память.
 - Если станция RDS не транслирует время RDS на протяжении 90 секунд, то на дисплее показывается надпись "NO RDS TIME".

Примечание:

– Некоторые станции RDS могут транслировать актуальное время с минутными интервалами. Точность транслируемого времени зависит от транслирующей станции RDS.

NEWS (функция возможна только для радиостанций RDS)

В случае регистрации News PTY (типа программы) в трансляции станции RDS система автоматически переключается на режим TUNER.

ВАЖНАЯ ИНФОРМАЦИЯ!

Вы можете включить функцию NEWS в резервном режиме, демонстрационном режиме или в режиме любого источника звука, за исключением режима радиоприемника и резервного режима экономии энергии.

Для того, чтобы включить функцию NEWS

- 1 Нажмите и держите **NEWS** до появления "NEWS".
 - иоявится **NEWS**.
 - Система выполнит сканирование радиостанций RDS, запрограммированных под 5 первыми номерами и подождет, пока программа типа новостей будет транслироваться какой-либо из этих радиостанций RDS.
 - При осуществлении поиска бюллетеня новостей действие текущего источника не будет прерываться.
- 2 Если трансляция NEWS зарегистрирована, то система автоматически переключится на режим радиоприемника.
 - **NEWS** начинает мигать.

Примечания:

- Перед тем, как выбрать функцию NEWS, вы должны выйти из режима радиоприемника.
- Перед тем, как пользоваться функцией NEWS, следует убедиться в том, являются ли первые 5 запрограммированных станций станциями RDS.
- После каждой активации функция NEWS срабатывает только один раз.
- Если выполняется запись, то функция NEWS не срабатывает.
- Если станция RDS не обнаружена, появится "NO RDS NEWS".

Для того, чтобы выключить функцию NEWS

- Нажмите кнопку **NEWS** еще раз или же нажмите кнопку **TUNER** для того, чтобы выбрать режим радио.
- Во время бюллетеня NEWS, нажмите любую кнопку источника для выполнения нужного режима источника.

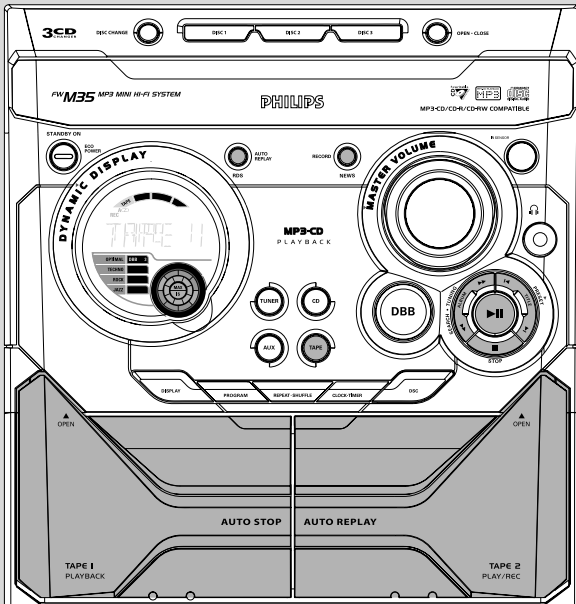

ВАЖНАЯ ИНФОРМАЦИЯ!

- Перед проигрыванием кассеты **проверьте и подтяните ленту кассеты с помощью карандаша в том случае, если она натянута слабо. Слабо натянута лента кассеты может застрять или порваться в механизме.**
- Кассета C-120 является чрезвычайно тонкой и легко может деформироваться или повредиться. Использование кассет этого типа в данной системе не рекомендуется.
- Храните кассеты при комнатной температуре и не размещайте их слишком близко к магнитным полям (как, например, вблизи трансформатора, телевизора или колонки).

Установка кассеты

- 1 Нажмите кнопку **OPEN** для того, чтобы открыть крышку кассетного отделения.

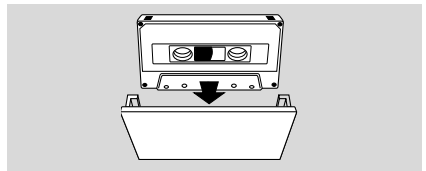

- 2 Установите кассету открытой стороной вниз и полным роликом налево.
- 3 Закройте крышку кассетного отделения.

Проигрывание кассеты

Для проигрывания выбранной кассетное отделение



- 1 Нажмите кнопку **TAPE** (или **TAPE 1/2** на пульте) несколько раз, для того, чтобы выбрать кассетное отделение 1 или 2.
- 2 Нажмите **▶ ||**.

Для того, чтобы закончить проигрывание

- Нажмите ■.

Для выбора автоматического повторения проигрывания или разового проигрывания



- Нажмите кнопку **AUTO REPLAY** (или **REPLAY** на дистанционном пульте) несколько раз для того, чтобы выбрать различные режимы проигрывания.

→ На дисплее появляется надпись "AUTO REPLAY" () или "ONCE" ().

AUTO REPLAY ... после окончания проигрывания кассета автоматически перематывается и проигрывается повторно. Проигрывание повторяется не более 20 раз.

ONCE проигрывание выбранной стороны кассеты выполняется один раз и затем проигрывание прекращается.

Перемотка назад/быстрая перемотка вперед

- 1 Остановите проигрывание и нажмите кнопку  или .
- Кассета автоматически остановится в конце перемотки вперед или назад.
- 2 Нажмите кнопку ■ для того, чтобы прекратить перемотку назад или вперед.

Примечания:

– При перемотке кассеты назад или быстрой перемотке вперед можно выбрать другой источник звука (например, CD или TUNER).

Общая информация относительно записи

- Для записи следует пользоваться только кассетами IEC типа I (нормальные кассеты).
- Уровень записи устанавливается автоматически, независимо от положения кнопкок Volume, DBB, DSC и так далее.
- На обоих концах ленты кассеты закреплена ведущая лента. В начале и в конце ленты на протяжении шести-семи секунд запись не выполняется.

- Для того, чтобы предотвратить кассету от случайного стирания, держите кассету защищаемой стороной к себе и сломайте левое ушко.
- Если на дисплее показывается надпись "CHECK TAPE", то это свидетельствует о том, что защитное ушко кассеты сломано. Заклейте отверстие кусочком клейкой ленты.

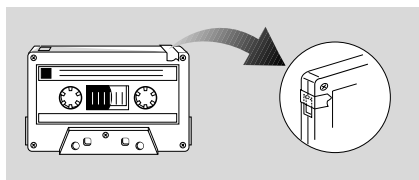
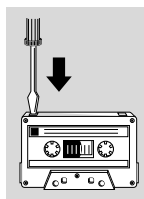

ВАЖНАЯ ИНФОРМАЦИЯ!

- **Выполнение записи разрешается только в том случае, если этим не нарушаются авторские или другие права третьей стороны.**
- **Запись возможна только в кассетном отделении 2.**

Подготовка к записи

- 1 Нажмите кнопку **TAPE** для того, чтобы выбрать кассетное отделение 2.
- 2 Вставьте кассету для записи в кассетное отделение 2.
- 3 Подготовьте источник звука, с которого будет выполняться запись.
 - CD** – вставьте диск(и).
 - TUNER** – настройтесь на нужную вам радиостанцию.
 - TAPE** – вставьте кассету с записью в кассетное отделение 1 таким образом, чтобы вся лента кассеты была перемотана на левый ролик.
 - AUX** – подсоедините внешнее оборудование.

В ходе записи

- знак **REC** начинает мигать.
- Прослушивание других источников звука невозможно; это возможно лишь только при дублировании кассет.

- Во время записывания или копирования лент нельзя включать функции таймера.

Запись с нажатием одной кнопки

- 1 Нажмите кнопку **CD, TUNER** или **AUX** для того, чтобы выбрать источник звука.
- 2 Начните проигрывание выбранного источника.
- 3 Нажмите кнопку **RECORD** для того, чтобы начать запись.

Для прекращения записи

- Нажмите кнопку ■ на системе.

Примечание:

– В режиме **TAPE** выполнение записи с нажатием одной кнопки невозможно. На дисплее показывается надпись, "SELECT SOURCE".

Синхронная запись с CD

- 1 Нажмите кнопку **CD** для того, чтобы выбрать диск.
- Нажмите **◀** или **▶**, чтобы выбрать нужный трек, затем нажмите **RECORD**, чтобы начать запись.
- Вы можете запрограммировать звуковые дорожки в той последовательности, в которой вы намереваетесь их записать (см. "Работа CD – Программирование записей диска").
- 2 Нажмите кнопку **RECORD** для того, чтобы начать запись.
→ Проигрывание диска начнется автоматически.

Для прекращения записи

- Нажмите кнопку ■.
- Запись и проигрывание диска закончится одновременно.

Дублирование кассет

- 1 Вставьте кассету с записью в кассетное отделение 1.
- Вы можете установить кассету на тот пассаж, с которого вы хотите начать запись.
- 2 Нажмите кнопку **RECORD**.
→ Проигрывание и запись начнется одновременно.
→ На дисплее показывается надпись "DUB".
- Дублирование кассет возможно только на одной стороне кассеты. Для того, чтобы продолжить дублирование на другой стороне кассеты, в конце стороны А переверните кассеты на сторону В и повторите процедуру.

Для того, чтобы закончить дублирование

- Нажмите кнопку ■.

Примечания:

- Дублирование кассет возможно только с кассетного отделения 1 на кассетное отделение 2.
- С целью обеспечения хорошего качества дублирования следует использовать кассеты одинаковой длины.
- При дублировании вы можете прослушивать другой источник звука.

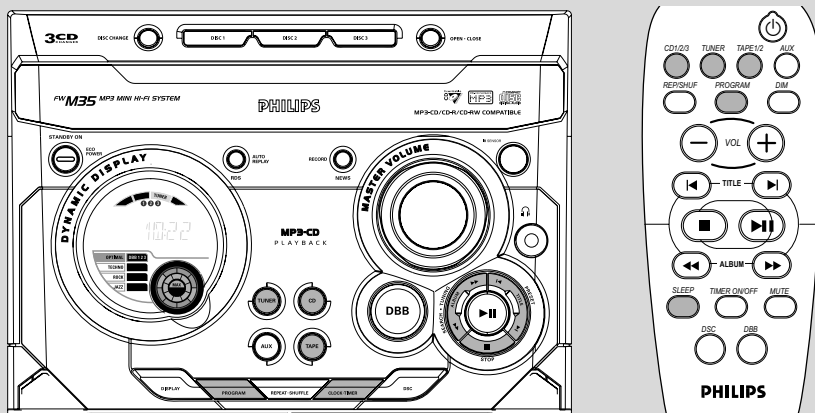

ВАЖНАЯ ИНФОРМАЦИЯ!

– Функция часов или таймера не срабатывает в резервном режиме экономии энергии.

– Используйте **CLOCK•TIMER** на устройстве для установки часов и таймера.

Просмотр часов

Часы (если время на них установлено) показываются в резервном режиме.

Для того, чтобы просмотреть часы в режиме любого источника звука (например, CD или TUNER)

- Нажмите кнопку **CLOCK•TIMER**.
 - Часы показываются на дисплее на протяжении нескольких секунд.
 - Если часы не установлены, то на дисплее показывается "--:--".

Установка часов

Установка часов. Время часов может быть установлено в 12-часовом или в 24-часовом режиме, (например "AM 12:00" или "00:00").

- 1 В резерве или режиме просмотра часов нажмите **CLOCK•TIMER** один раз в режиме другого источника нажмите **CLOCK•TIMER** два раза.
- 2 Нажмите **PROGRAM** несколько раз для выбора режима часов.
 - "AM 12:00" или "00:00" замигает.

- 3 Несколько раз нажмите кнопку ◀◀ или ▶▶ на системе для того, чтобы установить часы.
- 4 Несколько раз нажмите кнопку ◀ или ▶ на системе для того, чтобы установить минуты.
- 5 Нажмите кнопку **CLOCK•TIMER** еще раз для того, чтобы занести установку часов в память.
 - Часы начинают ход.

Для выхода без сохранения уставки

- Нажмите кнопку ■ на системе.

Примечания:

- Установка часов будет отменена, когда питание отключено или при сбое питания.
- Во время установки часов, если в течение 90 сек никакая кнопка не нажата, система автоматически выйдет из режима установки часов.
- Для того, чтобы установить часы с помощью информации времени RDS, см. раздел "Прием радио – Установка часов RDS".

Установка таймера

В заранее установленное время система может автоматически включиться в режиме CD, TUNER или TAPE 2, что может быть использовано для подачи сигнала в качестве будильника.

ВАЖНО!

- Перед установкой таймера убедитесь в правильной установке часов.
- После его установки таймер всегда включается.
- Таймер не включается во время записи.
- Уровень таймера повысится постепенно от мин уровня до последней настройки.

- 1 Нажмите и держите **CLOCK•TIMER** более двух сек для выбора режима таймера.
 - Время последней установки таймера.
 - **TIMER** начинает мигать.
 - Выбранный источник будет подсвечиваться.
- 2 Нажмите **CD, TUNER** или **TAPE** для выбора нужного источника.
- Перед установкой таймера убедитесь в том, что музыкальный источник звука подготовлен.
 - CD** – Установите диск (диски). Для начала с определённой записи сделайте программу (см "Работа CD – Программирование записей диска").
 - TUNER** – настройтесь на нужную радио станцию.
 - TAPE** – вставьте кассету с записью в кассетное отделение 2.
- 3 Нажмите кнопку ◀ или ▶ на системе несколько раз для того, чтобы установить час включения таймера.
- 4 Нажмите кнопку |◀ или ▶| на системе несколько раз для того, чтобы установить минуты включения таймера.
- 5 Нажмите **CLOCK•TIMER** для сохранения таймера.
 - **TIMER** остается на дисплее.
- В установленное на таймере время начнется проигрывание выбранного источника звука.

Для выхода без сохранения уставки

- Нажмите кнопку ■ на системе.

Примечания:

- При наступлении заданного времени, и если выбранный диск отсутствует в отсеке, будет выбран следующий диск. Если диски отсутствуют, автоматически будет выбран тюнер (TUNER).
- Во время установки, если в течение 90 сек никакая кнопка не нажата, система автоматически выйдет из режима установки таймера.

Для того, чтобы выключить TIMER

- Нажмите кнопку **TIMER ON/OFF** на датчике дистанционного управления.
 - На дисплее показывается надпись "OFF" и знак **TIMER** исчезнет с дисплея.

Для того, чтобы снова включить TIMER

- Нажмите кнопку **TIMER ON/OFF** на датчике дистанционного управления.
 - На протяжении нескольких секунд информация последней установки таймера будет показываться на дисплее и знак **TIMER** появляется на дисплее.

Установка таймера сна

Этот таймер позволяет системе автоматически переключаться в резерв в заданное время.

- 1 Нажмите **SLEEP** на пульте несколько раз для выбора заданного времени.
 - Ниже приводится выбор (время в мин):
15 → 30 → 45 → 60 → OFF → 15 ...
 - Выдаётся "SLEEP xx" или "OFF". "xx" время в мин.
- 2 При достижении нужного времени перестаньте нажимать кнопку **SLEEP**.
 - Выдаётся SLEEP, за исключением режима "OFF".
 - Этот таймер теперь установлен. Перед переключением системы в резерв выдаётся отсчёт 10 сек
"SLEEP 10" → "SLEEP 9" ... → "SLEEP 1"
→ "SLEEP"

Для проверки оставшегося времени после включения таймера сна

- Нажмите **SLEEP** один раз.

Для изменения уставки

- Снова нажмите **SLEEP** во время указания оставшегося времени.
 - Дисплей покажет следующий вариант таймера сна.

Для отключения таймера сна

- Нажмите **SLEEP** несколько раз до появления "OFF", или нажмите кнопку **STANDBY ON**.

Технические характеристики

УСИЛИТЕЛЬ

| | |
|-----------------------------|-----------------------------|
| Выходная мощность | 2 x 60 W MPO |
| | 2 x 30 W RMS ⁽¹⁾ |
| Соотношение сигнала и шумов | ≥ 75 dBA (IEC) |
| Отдача частоты | 50 – 15000 Hz |
| Чувствительность на входе | |
| AUX/CDR In | 500 mV / 1V |
| Выходы | |
| Колонки | ≥ 6 Ω |
| Наушники | 32 Ω – 1000 Ω |
| (1) (6 Ω, 1 kHz, 10% THD) | |

ПРОИГРЫВАТЕЛЬ CD

| | |
|---|--------------------|
| Количество программируемых звуковых дорожек | 99 |
| Диапазон частот | 20 – 20000 Hz -3dB |
| Соотношение сигнала и шумов | ≥ 75 dBA |
| Разделение каналов | ≥ 60 dB (1 kHz) |
| Полное гармоническое искажение .. | < 0.003% |
| MPEG 1 уровень 3 (MP3-CD) ... MPEG AUDIO MP3-CD скорость передачи | 32-256 kbps |
| (реком. 128 кб/сек) | |
| Частота выборки | 32, 44.1, 48 kHz |

РАДИОПРИЕМНИК

| | |
|---|------------------|
| Диапазон FM | 87.5 – 108 MHz |
| Диапазон MW | 531 – 1602 kHz |
| Количество программируемых радиостанций | 40 |
| Антенна | |
| FM | 75 W проволочная |
| MW | Рамочная антенна |

МАГНИТОФОН

| | |
|------------------------------------|-----------------------|
| Отдача частоты | |
| Нормальная кассета (тип I) | 80 – 12.500 Гц (8 дБ) |
| Отношение сигнала и шума | |
| Нормальная кассета (тип I) | ≥ 48 дБА |
| Колебание частоты и вибрация | £ 0,4% DIN |

КОЛОНКИ

| | |
|---|----------------------|
| Система | |
| 3-канальная; двухпортовое ... отражение басов | |
| Импеданс | 6 Ω |
| Колонка для низких тонов | 1 x 5.25" |
| Колонка для высоких тонов | 1 x 2.5" |
| Размеры (ширина x высота x глубина) | |
| | 248 x 310 x 195 (mm) |
| Вес | 3,3 кг каждая |

ОБЩАЯ ИНФОРМАЦИЯ

| | |
|---|----------------------|
| Материал/отделка | Полистирол |
| Электрическая энергия | 220 – 230 В / 50 Гц |
| Расход энергии | |
| Активный | 30 W |
| Резервный | £ 15 W |
| Резервный режим экономии энергии | < 1 W |
| Размеры (ширина x высота x глубина) | |
| | 265 x 310 x 367 (mm) |
| Вес (без колонок) | 6.4 kg |

Технические данные и внешний вид могут быть изменены без предупреждения.

Чистка корпуса

- Следует использовать мягкую тряпку, слегка смоченную в слабом растворе средства для чистки. Не следует использовать средства с содержанием алкоголя, спирта, аммиака или абразивов.

Чистка дисков

- Если диск загрязнился, его следует почистить тряпкой. Протирайте диск в направлении от центра к краям. Не протирайте диск кругами.
- Не следует использовать такие растворители, как бензин, разбавители, имеющиеся в продаже средства для чистки или антистатика, предназначенные для аналоговых записей.



Чистка дисковых линз

- В результате продолжительного использования на дисковых линзах может скопиться грязь или пыль. С целью обеспечения хорошего качества проигрывания чистите дисковые линзы с помощью средства для чистки линз CD Philips или другого имеющегося в продаже средства для чистки. Соблюдайте инструкции, прилагаемые к средству для чистки.

Cleaning the Heads and the Tape Paths

- Для обеспечения хорошего качества записи и проигрывания следует чистить головки (A), оси (B) и прижимные ролики (C) через каждые 50 часов работы магнитофона.
- Рекомендуется использовать хлопковый тампон, слегка смоченный в жидкости для чистки или в алкоголе.
- Чистка головки может быть выполнена также и посредством одноразового проигрывания специальной ленты для чистки.

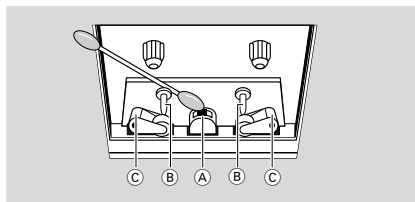

Размагничивание головок

- Следует использовать специальную кассету для размагничивания, которую вы можете приобрести у вашего дилера.

Внешние источники

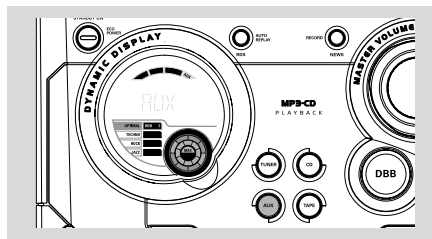

Прслушивание внешних источников

- 1 Подсоедините выходы аудио внешнего оборудования (телевизора, видеомagneфона, проигрывателя лазерных дисков, проигрывателя DVD или устройства для записи CD) к разъемам **AUX/CDR** вашей системы.

- 2 Нажмите кнопку **AUX** для того, чтобы выбрать режим внешнего источника звука. → На дисплее показывается надпись "AUX" или "CDR".

Примечания:

- Вы можете выбрать любую функцию регулировки звуковой навигации (например, DSC или DBB).
- См. детальное описание подсоединенного оборудования в его руководстве по использованию.

Относительно записи см. раздел "Работа магнитофона/Запись".

Устранение неисправностей

ПРЕДУПРЕЖДЕНИЕ

Ни в коем случае не пытайтесь самостоятельно ремонтировать систему, т.к. это аннулирует гарантию. Не открывайте систему во избежание электрошока.

При неисправности перед тем, как нести систему в ремонт, сначала проверьте по перечню неисправностей в разделе Устранение неисправностей. Если вы не смогли устранить неисправность, свяжитесь с дилером или центром обслуживания.

| Проблема | Устранение |
|--|--|
| Надпись “NO DISC” на дисплее. | <ul style="list-style-type: none">✓ Установите диск.✓ Проверьте, что диск установлен этикеткой вверх.✓ Подождите, пока конденсация влаги с линз не испарится.✓ Замените или почистите диск, см. раздел “Уход”.✓ Используйте законченный диск CD-RW или верный формат диска MP3-CD. |
| Надпись “DISC NOT FINALIZED” на дисплее. | <ul style="list-style-type: none">✓ Пользуйтесь завершенными дисками CD-RW или CD-R. |
| Плохое качество приема радио. | <ul style="list-style-type: none">✓ Если сигнал слишком слабый, отрегулируйте положение антенны или подсоедините внешнюю антенну для лучшего приема.✓ Увеличьте расстояние между системой Mini HiFi и вашим телевизором или видеомагнитофоном. |
| Выполнение записи или проигрывания невозможно. | <ul style="list-style-type: none">✓ Почистите детали кассетного отделения, см. раздел “Уход”.✓ Пользуйтесь только кассетами NORMAL (IEC I).✓ Заклейте удаленное ушко кусочком клейкой ленты. |
| Крышка кассетного отделения не открывается. | <ul style="list-style-type: none">✓ Отсоедините сетевой провод переменного тока, затем снова подсоедините его и снова включите систему. |
| Система не реагирует на нажатие кнопки. | <ul style="list-style-type: none">✓ Отключите и снова подключите питающий кабель и включите систему. |
| Звук слабый или плохого качества. | <ul style="list-style-type: none">✓ Отрегулируйте уровень.✓ Отключите наушники.✓ Проверьте правильность подключения динамиков.✓ Проверьте, зажат ли провод динамика. |

Левый и правый выходы звука перепутаны.

Дистанционный пульт не работает нормально.

Таймер не работает.

Не все нужные кнопки горят.

Уставка часов/таймера стёрта.

Система автоматически выдаёт характеристики.

- ✓ Проверьте подключение и положение динамиков.
- ✓ Перед нажатием функциональных кнопок (▶, ◀, ▶), выберите источник (напр., CD или TUNER).
- ✓ Уменьшите расстояние между пультом и системой.
- ✓ Установите батареи с использованием указания полярности на отсеке (+/-).
- ✓ Замените батареи.
- ✓ Направьте пульт непосредственно на инфракрасный датчик IR.
- ✓ Запись MP3-CD должна быть сделана в пределах 32-256 кб/сек при частоте выборки 48 КГц, 44,1 КГц или 32 КГц.
- ✓ Установите верно часы.
- ✓ Нажмите кнопку CLOCK•TIMER для того, чтобы включить таймер.
- ✓ Дисплей покажет следующий вариант таймера сна.
- ✓ Нажмите DIM MODE для выбора режима дисплея DIM OFF.
- ✓ Отказ питания или отключился питающий провод. Снова установите часы/таймер.
- ✓ Нажмите и держите ■ на системе для выключения демонстрации.