

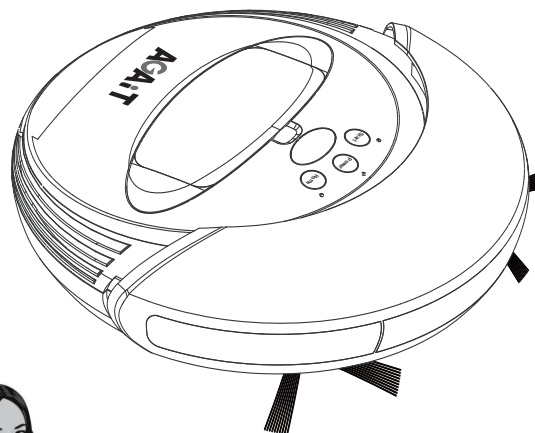

**Robotic Vacuum Cleaner /
Odkurzacz Robotic / Robotický
vysavač / Роботизированный
пылесос / Porszívó robot**

Fully Automated Intelligent Dust Buster / W pełni
zautomatyzowany, inteligentny odkurzacz / Plně
automatický inteligentní vysavač / Полностью
автоматизированное программируемое чудо
для борьбы с пылью / Teljesen automata
intelligens porszívó

**User's Manual / Podręcznik użytkownika /
Příručka uživatele / Руководство пользователя /
Használati utasítás**



Easy-Clean Life Style

AGA:iT

Table of contents \ Spis treści \ Obsah \ Содержание \ Tartalomjegyzék

Safety Notice \ Uwaga dotycząca bezpieczeństwa \ Bezpečnostní upozornění \ Памятка по технике безопасности \ Biztonsági előírás	1
Package Content \ Zawartość opakowania \ Obsah balení \ Комплектность \ A csomag tartalma	6
Main Unit Parts and Operating Instructions \ Części głównego urządzenia i instrukcje działania \ Součásti přístroje a uživatelská příručka \ Основные детали устройства и инструкции по использованию \ A főegység részei és használati utasítás	7
1. Main unit parts \ Części głównego urządzenia \ Součásti přístroje \ Основные детали устройства \ Fő alkatrészek	7
2. Button functions and indicator \ Funkcje przycisków i wskaźnik \ Funkce tlačítek a indikátorů \ Функции кнопок и индикатор \ Gombfunkciók és kijelző	9
3. UV light \ Światło UV \ UV světlo \ УФ-лампа \ UV lámpa	11
Battery Instructions \ Instrukcje dotyczące baterii \ Pokyny týkající se baterie \ Указания по использованию аккумуляторной батареи \ Az akkumulátorral kapcsolatos utasítások	12
Charging the Battery \ Ładowanie baterii \ Nabíjení baterie \ Зарядка аккумуляторной батареи \ Az akkumulátor feltöltése	14
1. Charging with the recharging dock \ Ładowanie w doku doładowania \ Nabíjení pomocí nabíjecí stanice \ Зарядка в блоке зарядного устройства \ Töltés a töltődokkolóval	14
2. Charging with adapter \ Ładowanie z adapterem \ Nabíjení adaptérem \ Зарядка через адаптер питания \ Töltés adapterrel	16
Remote Control \ Pilot zdalnego sterowania \ Dálkové ovládání \ Пульт ДУ \ Távvezérlő	17
Maintenance \ Konserwacja \ Údržba \ Техническое обслуживание \ Karbantartás	23
1. Two front side brushes \ Dwie szczotki z przodu \ Dva přední boční kartáče \ Две передние боковые щетки \ Két első kefe	23
2. Roll brush \ Szczotka rolkowa \ Válcový kartáč \ Роликовая щетка \ Forgó kefe	24
3. Dust bin and filter \ Pojemnik na kurz i filtr \ Nádoba na prach s filtrem \ Пылесборник и фильтр \ Portartály és szűrő	25
FAQ and Troubleshooting \ FAQ i rozwiązywanie problemów \ Často kladené dotazy a řešení potíží \ Определение и устранение неисправностей \ GYIK és hibaelhárítás	26
Product Warranty \ Gwarancja produktu \ Záruka na přístroj \ Гарантия на изделие \ Termékgarancia	31

Safety Notice

Before using Eclean, please read the Safety Notice carefully and follow the instructions below:



Forbidden

- To reduce the risk of electric shock, do not disassemble the product. Do not sit on the product or place any object upon it under any circumstance.
- Please pay special attention to prevent children, the elderly or pets from any danger.
- Keep away from fire or other volatile flammable liquid when using the product.
- Do not cleanse the product with water, or use it on moist surfaces to avoid malfunction of electrical wire or component.
- Do not expose the product to direct sunlight, otherwise machine operation may be interfered.
- To avoid eye damage, do not look straight into the Ultraviolet light (UV light) when it's on.



Notice

- To avoid malfunction, please ensure the air outlet is not blocked by foreign objects while using the product. To avoid trapping the product, please clear the cleaning zone and remove items, such as clothes, wires and plastic bags, before cleaning.
- To avoid danger, please remove the Venetian blinds, curtains, bed sheets or carpet tassels from the cleaning ground.
- The product is for domestic use only and not intended for factory or any business-related use. If the product is damaged due to misuse, the warranty shall be avoided. If the product is sent for repair, the fees for labor and parts shall be assessed at our discretion.
- The ideal operating temperature range is 0°C to 45°C. Subject the product to temperatures outside of this range may cause malfunction.
- If you have any problem using the product, please contact our dealers.

Uwaga dotycząca bezpieczeństwa

Przed użyciem Eclean należy uważnie przeczytać uwagę dotyczącą bezpieczeństwa i zastosować się do podanych poniżej instrukcji:

Zabrania się

- Aby zmniejszyć niebezpieczeństwo porażenia prądem elektrycznym nie należy demontować produktu. W żadnych okolicznościach nie należy siadać na produkcie lub umieszczać na nim jakichkolwiek obiektów.
- Należy zwrócić szczególną uwagę na zabezpieczenie dzieci, osób starszych lub zwierząt.
- Podczas używania tego produktu należy zachować odpowiednią odległość od ognia lub wszelkich łatwopalnych cieczy.
- Nie należy czyścić tego produktu wodą lub używać go na wilgotnych powierzchniach, aby uniknąć nieprawidłowego działania wszelkich przewodów elektrycznych lub komponentów.
- Nie należy narażać tego produktu na bezpośrednie oddziaływanie słońca, w przeciwnym razie może być zakłócone działanie urządzenia.
- Aby uniknąć uszkodzenia oczu nie należy zaglądać bezpośrednio w światło ultrafioletowe (światło UV), po jego włączeniu.

Uwaga

- Aby uniknąć awarii, podczas używania produktu należy sprawdzić, czy nie jest blokowany obcymi obiektami wylot powietrza. Aby uniknąć przewrócenia produktu należy oczyścić strefę odkurzania i przed czyszczeniem usunąć elementy, takie jak ubrania, przewody i plastikowe torby.
- Aby uniknąć niebezpieczeństwa należy usunąć z czyszczonej powierzchni zasłony weneckie, kotary, prześcieradła lub frędzle dywanu.
- Produkt służy wyłącznie do użytku domowego i nie jest przeznaczony do używania w fabrykach lub do celów biznesowych. Jeśli produkt zostanie uszkodzony w wyniku nieprawidłowego używania, nastąpi unieważnienie gwarancji. Po wysłaniu produktu do naprawy, użytkownik może zostać obciążony kosztami robocizny i części.
- Idealny zakres temperatury działania wynosi 0°C do 45°C. Narażenie produktu na temperatury poza tym zakresem, może spowodować awarię.
- W przypadku jakichkolwiek problemów związanych z używaniem produktu, prosimy o kontakt z naszymi dostawcami.

Bezpečnostní upozornění

Před použitím přístroje Eclean si pečlivě přečtěte Bezpečnostní upozornění a řiďte se následujícími pokyny:

Zákaz

- V zájmu omezení rizika zásahu elektrickým proudem přístroj nerozebírejte. Na přístroj nesedejte ani na něj nic nepokládejte.
- Zvláštní péči věnujte tomu, aby se zabránilo ohrožení dětí, starších osob a domácích zvířat.
- Přístroj při použití chraňte před ohněm a hořlavými kapalinami.
- Přístroj nečistěte vodou ani nepoužívejte na vlhkém povrchu - snížíte tak riziko poruchy nebo požáru.
- Přístroj nevystavujte přímému slunci, hrozí nesprávná funkce.
- Abyste předešli poškození zraku, nedívejte se přímo do zdroje ultrafialového světla, pokud je zapnut.

Upozornění

- Abyste předešli poruše, při použití přístroje zabraňte zablokování výstupu vzduchu. Aby nedošlo k uvíznutí přístroje, odstraňte z uklízeného prostoru předměty jako je oblečení, plastové sáčky a kabely.
- Aby se předešlo nebezpečí, odstraňte z uklízeného prostoru předměty jako jsou žaluzie, závěsy, povlečení a třásně.
- Přístroj je určen pouze k použití v domácnosti, ne v průmyslu nebo obchodu. Případné poškození produktu nesprávným použitím se neuzná záruka. Pokud bude přístroj zaslán do opravy, náklady na práci a součásti určíme posouzením konkrétního případu.
- Ideální rozsah provozních teplot je 0 °C až 45 °C. Při vystavení přístroje teplotám mimo tento rozsah hrozí porucha.
- V případě problému s použitím přístroje kontaktujte prodejce.

Памятка по технике безопасности

Перед использованием пылесоса Eclean внимательно прочтите памятку по технике безопасности и в дальнейшем руководствуйтесь всеми содержащимися в ней указаниями.

Не допускается

- Во избежание поражения электрическим током не разбирайте устройство. Ни при каких обстоятельствах не садитесь на устройство и не размещайте на нем каких-либо предметов.
- Особое внимание уделяйте безопасности детей, пожилых лиц и домашних животных.
- При использовании устройства оберегайте его от источников огня и легковоспламеняющихся жидкостей.
- Во избежание нарушения работы электрокабеля и электродеталей не пользуйтесь водой при очистке устройства и не пользуйтесь им для очистки влажных поверхностей.
- Не допускайте попадания на устройство прямых солнечных лучей, так как это может привести к сбоям в его работе.
- Во избежание нарушения зрения не смотрите прямо в ультрафиолетовый луч (УФ-луч) при его излучении.

Замечание

- Во избежание нарушения работы устройства не допускайте попадания в воздуховыпускное отверстие посторонних предметов при использовании устройства. Во избежание попадания устройства в ловушку перед уборкой очистите зону уборки и уберите посторонние предметы (предметы одежды, провода и кабели, полиэтиленовые пакеты).
- В целях безопасности не допускайте попадания в зону убираемой площади жалюзи, штор, простыней, коверных кисточек.
- Данное устройство предназначено только для бытового использования, а не для использования в организациях и в других местах, связанных с деловой деятельностью. При повреждении устройства по причине ненадлежащего использования гарантийные обязательства аннулируются. При отправке данного устройства в ремонт размер оплаты выполненных работ и деталей определяется нами.
- Рабочая температура от 0°C до 45°C. Использование устройства за пределами данного температурного диапазона может привести к нарушениям в работе устройства.
- При возникновении каких-либо проблем при использовании устройства обращайтесь к нашим дилерам.

Biztonsági előírás

Az Eclean használata előtt olvassa el figyelmesen a Biztonsági figyelmeztetést és kövesse az alábbi utasításokat:

Tilos

- A tűz vagy áramütés kockázatának csökkentése érdekében ne szerelje szét a terméket. Semmilyen esetben se üljön a termékre vagy helyezzen rá tárgyakat.
- Kérjük, fordítson különös figyelmet a gyermekek, idős személyek és háziállatok biztonságára.
- A készüléket használat közben tartsa távol a tűztől, illetve a gyúlékony anyagoktól.
- Ne tisztítsa a terméket vízzel és ne használja nedves felületen, nehogy az elektromos vezetékek vagy részegységek meghibásodjanak.
- Ne tegye ki a terméket a közvetlen napfénynek, mert ez befolyásolhatja a működését.
- Látásának épsége érdekében, ne nézzen egyenesen az ibolyántúli (UV) lámpába, amikor világít.

Figyelmeztetés

- A meghibásodás elkerülése érdekében ügyeljen arra, hogy a légfűvő nyílást ne takarja idegen tárgy a termék használata közben. Annak érdekében, hogy elkerülje a termék csapdába ejtését, takarítás előtt távolítsa el a ruhaneműket, drótot és műanyag zacskókat.
- A vészhelyzet elkerülése érdekében távolítsa el a relaxákat, függönyöket, ágyneműt és szőnyegbojtókat a takarítási területről.
- A termék kizárólagosan háztartási használatra, és nem ipari vagy kereskedelmi célokra készült. Ha a termék nem rendeltetésszerű használat miatt megsérül, garanciavesztés az eredménye. Amennyiben a terméket visszaküldik javításra, az alkatrész- és munkadíjak megállapítását saját hatáskörben végezzük el.
- Az ajánlott üzemi hőmérséklettartomány 0°C és 45°C között van. A termék hibás működését eredményezheti a fenti tartományon kívüli működtetése.
- Ha bármilyen problémát tapasztal a termék használata során, lépjen kapcsolatba forgalmazóinkkal.

Package Content \ Zawartość opakowania \ Obsah balení \ Комплектность \ A csomag tartalma

- | | | |
|---|--|---|
| (1) Eclean Main Unit \ Głównie urządzenie Eclean \ Přístroj Eclean \ Комплектность \ Eclean főegység | (2) Remote Control \ Pilot zdalnego sterowania \ Dálkové ovládání \ Пульт ДУ \ Távezérlő | (3) Filter \ Filtr \ Filtr \ Фильтр \ Szűrő |
| (4) Rechargeable Battery \ Ładowna bateria \ Akumulátorová baterie \ Аккумуляторная батарея \ Akkumulátor | (5) Adapter \ Adapter \ Adaptér \ Адаптер питания \ Adapter | (6) Recharging Dock \ Dok doładowania \ Nabijeci stanice \ Зарядное устройство \ Töltődokkoló |
| (7) Dust Bin \ Pojemnik na kurz \ Nádoba na prach \ Пылесборник \ Portartály | (8) User's Manual \ Podręcznik użytkownika \ Uživatelská příručka \ Руководство пользователя \ Használati utasítás | |

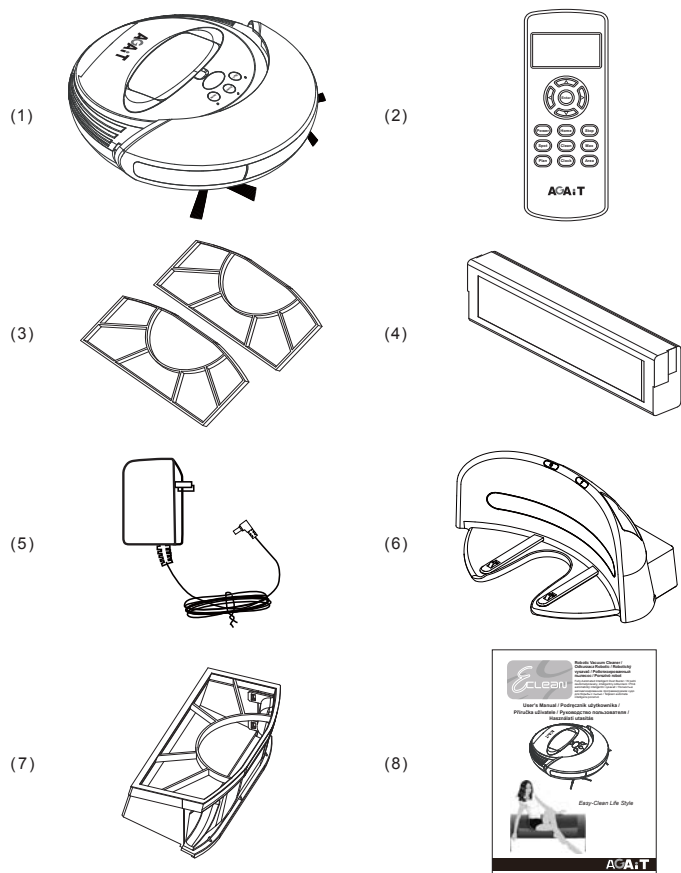

Main Unit Parts and Operating Instructions \ Części głównego urządzenia i instrukcje działania \ Součásti přístroje a uživatelská příručka \ Основные детали устройства и инструкции по использованию \ A főegység részei és használati utasítás

- 1 Main unit parts \ Części głównego urządzenia \ Součásti přístroje \ Основные детали устройства \ Fő alkatrészek

Front View \ Widok z przodu \ Pohled zepředu \ Вид спереду \ Előlnézet

- | | |
|--|--|
| (1) Receiving port \ Port odbioru sygnału \ Okénko přijímače \ Приемный порт \ Fogadó csatlakozó | (3) Operating panel button 1.2.3 \ Przyciski 1, 2, 3 panela sterowania \ Tlačítka ovládacího panelu 1.2.3 \ Кнопки панели управления 1.2.3 \ Kezelőpult gomb 1.2.3 |
| (2) Bumper \ Zderzak \ Nárazník \ Отбойник \ Ütköző | (4) Dust bin cover \ Pokrywa pojemnika na kurz \ Krvn nádoby na prach \ Крышка пылесборника \ Portartály fedél |

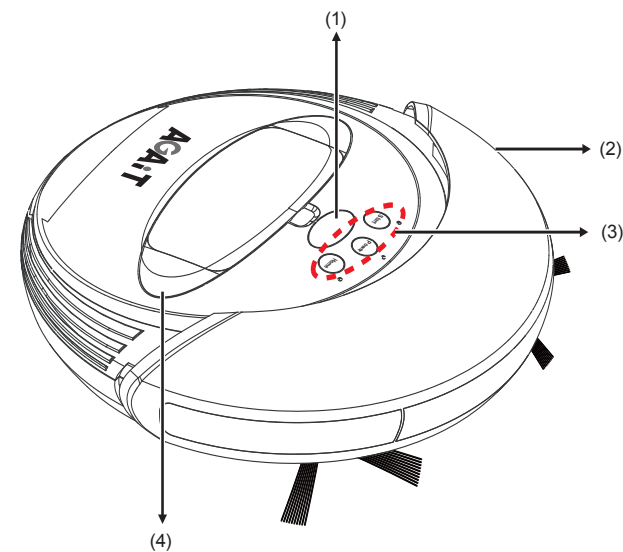

Bottom View \ Widok z dołu \ Pohled zdola \ Вид снизу \ Alulnézet

- | | |
|---|---|
| (5) Recharging connector \
Złącze doładowania \
Nabíjecí konektor \ Разъем для
зарядки \ Töltőcsatlakozó | (9) Main wheel \ Głównie koło \ Hlavní
kolečko \ Основное колесо \
Főkerék |
| (6) Omni wheel \ Wielokierunkowe
kółko \ Vřesměrové kolečko \
Omni-kerék | (10) Bottom cover \ Pokryva dolna \
Dolní kryt \ Нижняя крышка \
Alsó fedél |
| (7) Front side brush \ Szczotka
przednia \ Přední kartáč \
Передняя щетка \ Első kefe | (11) Dust suction entrance \ Wlot
zasysania kurzu \ Sací otvor \
Отверстие всасывания пыли \
Szívónyílás |
| (8) Roll brush \ Szczotka rolkowa \
Válcový kartáč \ Роликовая щетка
\ Forgó kefe | (12) UV light \ Światło UV \ UV světlo \
УФ-лампа \ UV lámpa |

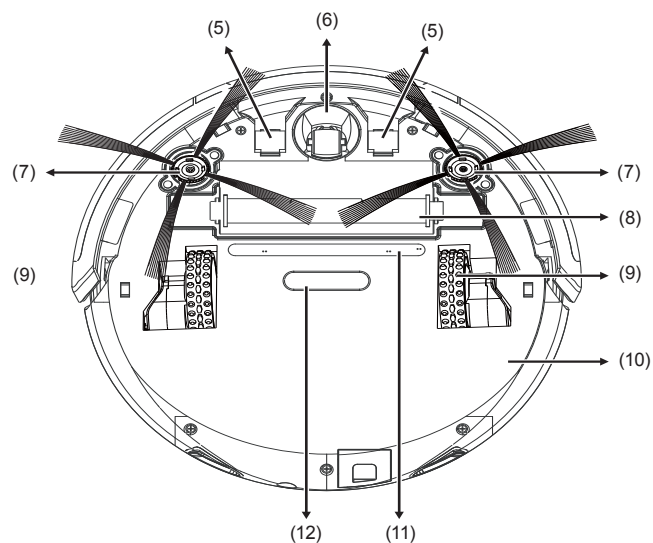

Rear View \ Widok z tyłu \ Pohled zezadu \ Вид сзади \ Hátnézet

- | | |
|--|--|
| (13) Left air outlet \ Lewy wylot
powietrza \ Levý výstup vzduchu \
Левое воздуховыпускное
отверстие \ Bal légfúvó nyílás | (15) Socket for adapter \ Gniazdo
adaptera \ Konektor pro adaptér \
Гнездо подключения адаптера
питания \ Aljzat az adapter
fogadására |
| (14) Freshener room \ Miejsce
na odświeżacz \ Prostor pro
osvěžovač vzduchu \ Отсек для
освежителя \ Légréfrissítő | (16) Right air outlet \ Prawy wylot
powietrza \ Pravý výstup vzduchu \
Правое воздуховыпускное
отверстие \ Jobb légfúvó nyílás |

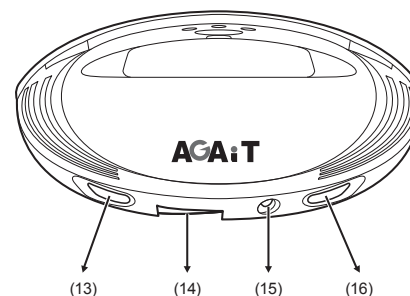





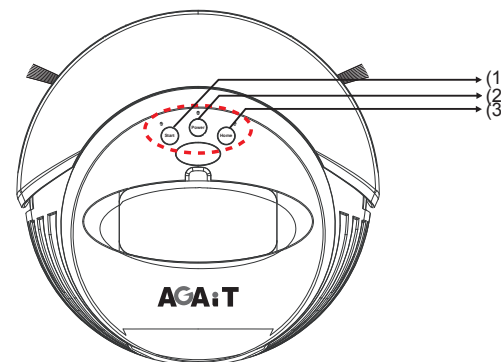

2 Button functions and indicator \ Funkcje przycisków i wskaźnik \ Funkce tlačítek a indikátorů \ Функции кнопок и индикатор \ Gombfunkciók és kijelző



- (1) Start / Stop cleaning \ Rozpoczęcie/zatrzymanie odkurzania \ Spuštění / Zastavení úklidu \ Пуск / Останов \ Takarítás indítása / Leállítás
- (2) Power Switch \ Przełącznik zasilania \ Vypínač \ Выключатель питания \ Üzemkapcsoló
- (3) Charging with the Recharging Dock \ Ładowanie w doku doładowania \ Návrat k nabíjecí stanici \ Зарядка в блоке зарядного устройства \ Töltés a töltődokkolóval







Indicator Instructions \ Instrukcje wskaźnika \ Pokyny týkající se indikátorů \
 Описание индикации \ Kijelző magyarázata:



Indicator icon	Indicator color	Function description
	Red	Flashing red means low battery.
	Blue	In a normal operating state.
	White	The indicator flashes white when performing the Schedule function by using the remote control.
		The LED indicator flashes white during charging.
		When scheduling function is configured with your remote control.
	Red	If the indicator stays red, it means that an error occur when the machine is operating. The machine will stop operating.
		When there is a cliff ahead.
	Blue	The indicator would flash blue when the machine detects there is an cliff or obstacle ahead.
		When the machine detects an obstacle ahead.

Ikona wskaźnika	Kolor wskaźnika	Opis funkcji
	Czerwony	Czerwone migające światło oznacza słabe naładowanie baterii.
	Niebieski	Normalny stan działania.
	Biały	Wskaźnik miga białym światłem podczas wykonywania funkcji Harmonogram z wykorzystaniem pilota zdalnego sterowania.
		Wskaźnik LED miga białym światłem podczas ładowania.
		Po skonfigurowaniu funkcji harmonogramu pilotem zdalnego sterowania.
	Czerwony	Jeśli wskaźnik świeci czerwonym stałym światłem, oznacza to wystąpienie błędu w czasie działania urządzenia. Działanie urządzenia zostanie zatrzymane.
		Po zablokowaniu.
	Niebieski	Wskaźnik może migać niebieskim światłem, gdy urządzenie wykryje ścianę lub przeszkodę.
		Gdy urządzenie wykryje przeszkodę.

Ukazatel ikony	Barva ukazatele	Popis funkce
	Červená	Blikání červeně znamená slabou baterii.
	Modrá	V normálním stavu činnosti.
	Bílá	Ukazatel bliká bíle, pokud užíváte dálkový ovladač k provedení funkce Plánování.
		Ukazatel LED bliká bíle při nabíjení.

		Pokud je nakonfigurována funkce časové plánování dálkovým ovladačem.
	Červená	Pokud zůstane ukazatel červený, znamená to, že došlo k chybě při výkonu přístroje. Přístroj přestane pracovat.
		Pokud je před strojem sráž.
	Modrá	Ukazatel by blikal modře, pokud by přístroj narazil na stěnu nebo překážku před sebou.
		Pokud stroj zjistí, že je před ním překážka.

Значок индикатора	Цвет индикатора	Описание функции
	Красный	Мигание красного индикатора указывает на низкий заряд.
	Синий	Нормальное рабочее состояние.
	Белый	Белый индикатор мигает в режиме составления расписания с использованием пульта ДУ.
		Белый индикатор мигает при зарядке батареи.
		При настройке функции составления графика уборки с помощью пульта ДУ.
	Красный	Горящий красный индикатор при работе устройства указывает на ошибку..Устройство прекращает работу.
		При обнаружении обрыва в направлении перемещения.
	Синий	Данный индикатор мигает синим цветом при обнаружении устройством какого-либо препятствия впереди.
		Если устройство обнаруживает препятствие в направлении движения.

Állapotjelző ikon	Kijelző színe	Működés leírása
	Vörös	A villogó vörös fény jelentése alacsony töltésszint.
	Kék	Normál működési állapot.
	Fehér	A kijelző fehér színnel villog, amikor a távvezérlő segítségével hajtja végre az Ütemezés funkciót.
		A LED jelzőfény töltés közben fehér fénnel villog.
		Ha a távvezérlővel ütemezési funkciót konfigurált.
	Vörös	Ha a jelzőfény vörös marad, működési hiba történt. A gép működése leáll.
		Ha szakadék van elől.
	Kék	A jelzőfény kék színnel villog, ha a gép lépcsőt vagy akadályt észlelt.
		Ha a készülék akadályt érzékel elől.

3. UV light \ Światło UV \ UV světlo \ УФ-лампа \ UV lámpa

- Eclean will turn on the UV light while cleaning, and it will automatically turn off once you pick up the main unit.
- Eclean will turn off the UV light once cleaning operation is discontinued.
- Eclean wyłącza światło UV podczas czyszczenia i automatycznie wyłącza się po podniesieniu głównego urządzenia.
- Eclean wyłącza światło UV po zaprzestaniu kontynuowania czyszczenia.
- Eclean během úklidu zapne UV světlo, které se automaticky vypne, když přístroj zvednete.
- Eclean vypne UV světlo při přerušení/ukončení úklidu.
- Пылесос Eclean включает ультрафиолетовый излучатель, который автоматически отключается при поднимании основного блока.
- Пылесос Eclean отключает УФ-излучатель при прекращении операции уборки.
- Az Eclean takarítás közben bekapcsolja az UV lámpát, amit automatikusan kikapcsol, ha a készüléket felemelik.
- Az Eclean kikapcsolja az UV lámpát, ha megszakítják a takarítást.

Battery Instructions \ Instrukcje dotyczące baterii \ Pokyny týkající se baterie \ Указания по использованию аккумуляторной батареи \ Az akkumulátorral kapcsolatos utasítások

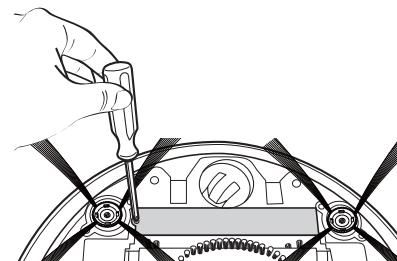

(1) Remove the screws from the battery cover.

Odkręć śruby z pokrywy baterii.

Demontujcie śruby z krytu przestrzeni pro baterii.

Отверните винты крышки батарейного отсека.

Távolítsa el a csavarokat az akkumulátorfedélből.

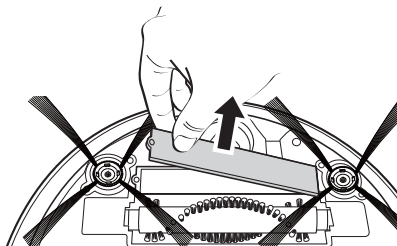

(2) Open the battery cover.

Otwórz pokrywę baterii.

Otevřete kryt baterie.

Откройте крышку батарейного отсека.

Nyissa fel az akkumulátorrekesz fedelét.

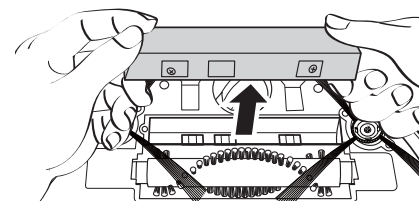

(3) Aligning the metal domes on battery and main unit, then insert the battery.

Dopasuj metalowe styki baterii i głównego urządzenia, a następnie włóż baterię.

Zkontrolujte správnou vzájemnou polohu kovových kontaktů, poté zasuňte baterii na místo.

Выровняйте металлические контакты батареи и основного блока, затем установите батарею в отсек.

Illesse egymáshoz az akkumulátor és a főegység fémkupoláit, majd helyezze be az akkumulátort.

! Notice \ Uwaga \ Uprozornění \ Замечание \ Figyelmeztetés

1. To avoid short circuit, please ensure the metal domes are aligned while installing the battery.
2. Under normal operating conditions, the battery life will be reduced after repeated charges, causing the cleaning time to be gradually shortened.
3. Cleaning time: Before starting any cleaning task, we recommend you to fully charge the battery.
4. If you're not going to use Eclean for an extended period of time (approx. one month), please remove the battery and store it in a dry and cool place to ensure longer battery life.

1. Aby uniknąć zwarcia należy dopasować metalowe styki podczas instalacji baterii.
2. Przy normalnych warunkach działania, powtarzanie ładowania skraca żywotność baterii, powodując stopniowe skracanie czasu czyszczenia.
3. Czas czyszczenia: Przed uruchomieniem jakiegokolwiek zadania czyszczenia, zalecamy pełne naładowanie baterii.
4. Aby zapewnić dłuższą żywotność baterii, jeśli Eclean nie będzie długo używany (około jednego miesiąca), baterię należy wyjąć i przechować ją w suchym i chłodnym miejscu.

1. Aby nedošlo ke zkratu, zkontrolujte při montáži baterie správnou vzájemnou polohu kovových kontaktů.
2. Za normálních provozních podmínek se výdrž na jedno nabití baterie postupně snižuje, tedy klesá doba úklidu po nabití přístroje.
3. Doba úklidu: Před každým spuštěním úklidu doporučujeme, abyste baterii plně nabíli.
4. Pokud nebudete Eclean delší dobu používat (přibl. měsíc), vyjměte baterii a uložte ji na suchém a chladném místě - prodloužíte tak její životnost.

1. Во избежание короткого замыкания следите, чтобы металлические контакты были выровнены при установке батареи.
2. При нормальных условиях работы срок службы аккумуляторной батареи сокращается после повторных зарядок, приводя к постепенному уменьшению продолжительности работы в режиме уборки.
3. Продолжительность уборки: Перед началом каждой уборки мы рекомендуем полностью зарядить аккумуляторную батарею.
4. Если вы не планируете использовать пылесос Eclean продолжительное время (свыше месяца), для обеспечения длительного срока службы аккумуляторной батареи извлеките ее из устройства и храните в сухом прохладном месте.

1. Az akkumulátor beillesztése során a rövidzárlat elkerülése érdekében győződjön meg arról, hogy a fémkupolák megfelelően illeszkednek.
2. A rendes működés során az akkumulátor élettartama többszöri feltöltés után csökken, ami fokozatosan rövidebb takarítási időt eredményez.
3. Takarítás ideje: javasoljuk, hogy bármilyen takarítási feladat előtt töltsse fel teljesen az akkumulátort.
4. Ha az Eclean porszívót hosszabb ideig nem tervezi használni (kb. egy hónapig), távolítsa el az akkumulátort és tárolja egy száraz és hűvös helyen, hogy hosszabb élettartamot biztosítson.

Charging the Battery \ Ładowanie baterii \ Nabíjení baterie \ Зарядка аккумуляторной батареи \ Az akkumulátor feltöltése

1. Charging with the recharging dock \ Ładowanie w doku doładowania \ Nabíjení pomocí nabíjecí stanice \ Зарядка в блоке зарядного устройства \ Töltés a töltődokkolóval

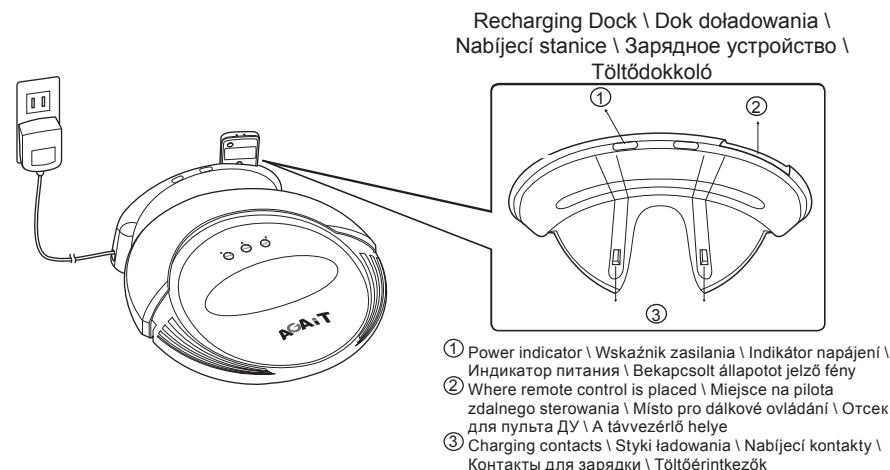

Indicator	Status	Description
Power indicator	Red	Receiving power

Wskaźnik	Stan	Opis
Wskaźnik zasilania	Stabe zasilanie	Zasilanie

Indikátor	Stav	Popis
Indikátor napájení	Červená	Baterie se nabíjí

Индикатор	Состояние	Описание
Индикатор питания	Красный	Питание включено

Kijelzés	Állapot	Leírás
Bekapcsolt állapotot jelző fény	Vörös	Tápfeszültséget kap

1.1. Testing the Charging Function \ Sprawdzanie funkcji ładowania \ Testování funkce nabíjení \ Проверка функции зарядки \ A töltésfunkció kipróbálása:

1.1.1. Testing with main unit: Press "Power" button on Eclean. After Eclean has been turned on, press "Home" button.

Sprawdzanie głównego urządzenia: Naciśnij przycisk "Power" (Zasilanie) na Eclean. Po włączeniu Eclean, naciśnij przycisk "Home" (Dom).

Testování pomocí přístroje: Stiskněte tlačítko "Power" na Eclean. Poté, co se Eclean zapne, stiskněte tlačítko "Home".

Проверка с пульта управления основного блока: Нажмите кнопку "Power" на панели управления пылесоса Eclean. После включения пылесоса Eclean нажмите кнопку "Home".

Tesztelés a főegységgel: Nyomja meg a "Power" (Tápfeszültség) gombot az Eclean készüléken. Miután bekapcsolódott az Eclean, nyomja meg a "Home" (Kezdőpont) gombot.

1.1.2. Testing with remote control: Press "Power" button on the remote control. After Eclean has been turned on, press "Home" button on the remote control.

Sprawdzenie działania z pilota zdalnego sterowania: Naciśnij przycisk "Power" (Zasilanie) na pilocie zdalnego sterowania. Po włączeniu Eclean, naciśnij przycisk "Home" (Dom) na pilocie zdalnego sterowania.

Testování pomocí dálkového ovládání: Na dálkovém ovládání stiskněte tlačítko "Power". Poté, co se Eclean zapne, stiskněte tlačítko "Home" na dálkovém ovládání.

Проверка с пульта ДУ: Нажмите кнопку "Power" на пульте ДУ. После включения пылесоса Eclean нажмите кнопку "Home" на пульте ДУ.

Tesztelés a távvezérlővel: Nyomja meg a "Power" (Tápfeszültség) gombot a távvezérlőn. Miután bekapcsolódott az Eclean, nyomja meg a "Home" (Kezdőpont) gombot a távvezérlőn.

If Eclean is properly attached to the recharging dock, it will "beep" once, the charging indicator will flash in red, and Eclean will start charging.

If Eclean failed to return to the recharging dock, it will adjust its direction to properly attach to the recharging dock.

Jeśli Eclean jest prawidłowo podłączony do doku doładowania, wyemituje pojedynczy „sygnał dźwiękowy”, wskaźnik zasilania zamiga czerwonym światłem i rozpocznie się ładowanie Eclean.

Jeśli Eclean nie powróci do doku doładowania, dopasuje kierunek w celu prawidłowego podłączenia do doku doładowania.

Pokud je Eclean správně připojen k nabíjecí stanici, jednou "pípne", indikátor nabíjení bliká červeně a Eclean se začne nabíjet.

Pokud se Eclean nedokázal vrátit k nabíjecí stanici, nastaví se do směru, který umožní správné připojení k nabíjecí stanici.

Если пылесос Eclean надлежащим образом подключился к зарядному устройству, послышится звуковой сигнал, индикатор зарядки начнет мигать красным цветом, а батарея пылесоса Eclean начнет заряжаться.

Если пылесос Eclean не смог обнаружить блок зарядного устройства, он начнет изменять направление для обнаружения и надлежащего подключения к зарядному устройству.

Ha az Eclean megfelelően csatlakozik a töltődokkolóhoz, egy hangjelzést ad, a töltésjelző vörös színnel villog és az Eclean elkezd feltöltődni.

Ha az Eclean nem tudott visszatérni a töltődokkolóhoz, helyzetet módosít, hogy megfelelően a töltődokkolóhoz illeszkedjen.

❗ Place the recharging dock next to any wall, and leave a 1 m²-room for Eclean to return.

Dok doładowania należy ustawić przy dowolnej ścianie i należy pozostawić 1 m² miejsca na powrót Eclean.

Nabíjecí stanici umístěte ke stěně, na místo, kde bude 1 m² volného místa, aby se Eclean mohl připojit.

Установите блок зарядного устройства у стены и оставьте пространство площадью 1 м² для его обнаружения пылесосом Eclean.

A töltődokkolót bármilyen fal mentén helyezze el és hagyjon 1 m²-nyi szabad helyet az Eclean visszatéréséhez.

2. Charging with adapter \ Ładowanie z adapterem \ Nabíjení adaptérem \ Зарядка через адаптер питания \ Töltés adapterrel

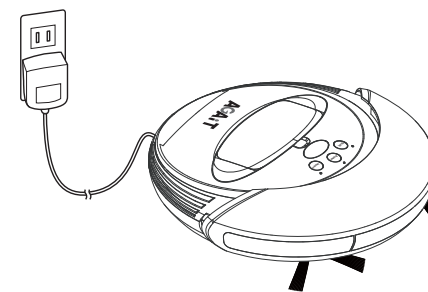

Indicator Instructions \ Instrukcje wskaźnika \ Pokyny týkající se indikátorů \ Описание индикации \ Kijelző magyarázata:

The Power indicator on Eclean will flash in green while charging.

Podczas ładowania wskaźnik zasilania Eclean miga zielonym światłem.

Během nabíjení kontrolka Power na Eclean zeleně bliká.

При зарядке индикатор питания на пылесосе Eclean мигает зеленым цветом.

Az Eclean készüléken lévő működésselző töltés közben zöld színnel villog.

Remote Control \ Pilot zdalnego sterowania \ Dálkové ovládání \ Пульт ДУ \ Távnvezérlő

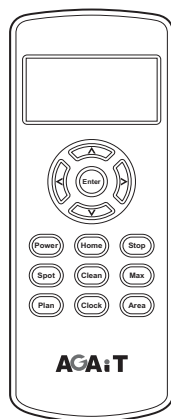

- Note:** In PLAN and its CLOCK Setting mode, other function buttons cannot work.
- Power:** Power button.
- Home:** Locate the recharging dock to charge the battery. Not available in "Max" mode.
- Stop:** Stop cleaning.
- Spot:** Activate "Spot Cleaning" mode (run Spiral mode in a specific area).
- Clean:** Start cleaning. Press the "Clean button" for 3~5 seconds and it will be shown on the remote display. You can switch to the clean mode to perform cleaning after you hear a "beeping" sound. The display of the remote control will automatically switch to clock mode 30 seconds later. In this case, the buttons on the remote control can function properly.



Random Wander mode



Along Wall mode - Cleaning along walls or furniture



"S" Shape mode - Cleaning rectangular areas (keep away from stairs)



Polygonal mode - Clean a specific area



Spiral mode - Clean a specific area (keep away from the stairs)

- Max:** Instruct Eclean to clean until the battery runs out (consumes the most power). "Home" mode can not be used in conjunction with this mode.
- Plan:** Activate cleaning plan and setup mode. You can designate the desired cleaning time in a week.

- Uwaga:** W trybie PLAN i w ustawieniu CLOCK (ZEGAR) nie działają inne przyciski funkcji.
- Power (Zasilanie):** Przycisk zasilania.
- Home (Dom):** Lokalizacja doku doładowania w celu ładowania baterii. Funkcja niedostępna w trybie "Max" (Maks.).
- Stop (Zatrzymanie):** Zatrzymanie czyszczenia.
- Spot (Plama):** Uaktywnienie trybu "Czyszczenie plamy" (uruchomienie trybu spiralnego w określonym obszarze).
- Clean (Czyszczenie):** Uruchomienie czyszczenia. Naciśnij na 3~5 sekund przycisk "Clean button (Przycisk Usuń)", po czym zostanie on pokazany na wyświetlaczu pilota. Można przełączyć na tryb Clean (Usuń) w celu wykonania usuwania, po usłyszeniu dźwięku "sygnału dźwiękowego". Po 30 sekundach wyświetlacz automatycznie przełączy się na tryb zegar. W tym przypadku, przyciski na pilocie zdalnego sterowania działają normalnie.



Tryb przemieszczania losowego



Tryb Wzdłuż ściany - Czyszczenie wzdłuż ściany lub mebli



Tryb Kształt "S" - Czyszczenie prostokątnych obszarów (zachowanie odległości od schodów)



Tryb Wielokątowy - Czyszczenie określonego obszaru



Tryb spiralny - Czyszczenie określonego obszaru (zachowanie odległości od schodów)

- Max (Maks.):** Eclean powinien wykonywać czyszczenie, aż do rozładowania baterii (zużycie większości energii). Z tym trybem nie może działać tryb "Home" (Dom).
- Plan:** Uaktywnienie planu czyszczenia i trybu Ustawienia. Można wyznaczyć wymagany czas czyszczenia w tygodniu.
- Poznámka:** v režimech nastavení PLÁN a HODINY nefungují ostatní tlačítka.
- Power:** Tlačítko vypínače.
- Home:** Návrat k nabíjecí stanici. Není dostupné v režimu "Max".
- Stop:** Zastavení úklidu.
- Spot:** Aktivace režimu "Bodové čištění" (spirálové čištění konkrétního místa).
- Clean:** Spuštění úklidu. Na 3 - 5 sekund stisknete „tlačítko Úklid“ a na displeji dálkového ovladače se zobrazí název režimu. Do režimu Úklid můžete přepnout a úklid provést po „pípnutí“. Po 30 sekundách se obnoví původní obsah displeje dálkového ovladače. V tom případě začnou tlačítka dálkového ovladače zase normálně fungovat.



Režim náhodného pohybu



Režim Podél stěn - čištění při jízdě podél stěn nebo nábytku



Režim "S" - úklid obdélníkového prostoru (pozor na blízkost schodů)



Polygonální režim - úklid konkrétní plochy



Spirálový režim - úklid konkrétního místa (pozor na blízkost schodů)

- Max:** Nastavení, aby Eclean uklízel až do vybití baterie (maximální možná délka úklidu). Nelze kombinovat s režimem "Home".
- Plan:** Aktivace režimu plánování a nastavení úklidu. Můžete nastavit požadovaný čas zahájení úklidu v jednotlivých dnech týdne.
- Примечание.** В режимах PLAN (Составление графика уборки) и CLOCK (Настройка времени) другие кнопки не работают.
- Power:** Кнопка включения питания.
- Home:** Кнопка включения режима поиска зарядного устройства для зарядки аккумуляторной батареи. Недоступна в режим "Max".
- Stop:** Прекращение уборки.
- Spot:** Включение режима "Выведение пятен" (спиральный режим уборки в определенной зоне).
- Clean:** Запуск режима уборки. Для отображения на дисплее пульта ДУ нажмите кнопку Clean (Уборка) на 3-5 секунд. После звукового сигнала для проведения уборки вы можете переключиться на режим Clean (Уборка). Через 30 секунд на дисплее пульта ДУ автоматически отобразится экран режима настройки времени. В этом случае кнопки пульта ДУ могут работать надлежащим образом.



Режим произвольного перемещения



Режим уборки вдоль стен - Уборка вдоль стен или предметов мебели



Режим "S" - Уборка прямоугольных зон (остерегайтесь ступеней)



Режим многоугольника - Уборка определенной зоны



Спиральный режим - Уборка определенной зоны (остерегайтесь ступеней)

- Max:** Команда пылесосу Eclean на уборку до полного разряда аккумуляторной батареи (максимальное потребление электроэнергии). В данном режиме режим "Home" недоступен.
- Plan:** Вход в режим графика уборки и настройки. Задание времени уборки на неделю.
- Megjegyzés:** Tervezés és Órabeállítás módban a többi funkciógomb nem működik.
- Power (Tápfeszültség):** Üzemkapcsoló gomb.
- Home (Kezdőpont):** a töltődokkoló keresése az akkumulátor feltöltéséhez. Nem elérhető "Max" módban.
- Stop:** a takarítás leállítás.
- Spot:** A "Folttisztítás" mód aktiválása (adott területen spirális módban működik).
- Clean:** a takarítás indítása. Nyomja meg a „Clean button” (Takarítás gombot) 3-5 másodpercig, amire megjelenik a távvezérlő kijelzőjén. Clean (Takarítás) módra válthat a „csipogó” hangjelzés elhangzása után. A távvezérlő kijelzője 30 másodperc elteltével automatikusan átvált óra módra. Ilyen esetben a távvezérlő gombjai megfelelően működnek.



Véletlenszerű barangolás mód



Fal mentén mód - Falak és bútorzat mentén takarít



"S" alakú mód - Téglalap alakú területen takarít (lépcsőktől távol tartandó)



Sokszögű mód - Adott terület tisztításához



Spirális mód - adott területen takarít (lépcsőktől távol tartandó)

- Max:** az Eclean utasítása, hogy addig takarítson, míg le nem merül az akkumulátora (a legtöbb energiát fogyasztja). A "Home" (Kiindulópont) mód nem használható ezzel a móddal együtt.
- Plan:** Takarítási terv és beállítás mód aktiválása. Megadhatja, hogy a héten mikor végezzen takarítást.

1. How to Set Up \ Jak wykonać ustawienia \ Postup nastavení \ Настройка \ A beállítás módja:

- 1.1 Press "Plan" button on the remote control to set schedule;
Naciśnij przycisk "Plan" na pilocie zdalnego sterowania w celu ustawienia harmonogramu;
Na dálkovém ovládaní stiskněte tlačítko "Plan";
Для настройки графика уборки нажмите кнопку "Plan" на пульте ДУ;
Nyomja meg a "Plan" gombot a távvezérlőn az ütemterv beállításához;
- 1.2 Press "<" or ">" button to select, and press "A" or "V" to adjust time. The options are:
Naciśnij przycisk "<" lub ">" w celu wyboru i naciśnij "A" lub "V" w celu regulacji czasu. Dostępne opcje to:
Stiskem "<" nebo ">" vyberte den a stiskem "A" nebo "V" nastavte čas. Možnosti jsou:
Кнопками "<" и ">" выберите, а кнопками "A" и "V" установите время. Параметры:
Nyomja meg a "<" vagy ">" gombot a kívánt elem kiválasztásához, majd nyomja meg a "A" vagy "V" gombot az idő beállításához. Az alábbi opciók állnak rendelkezésre:
 - Day Setting: You will see SUN (Sunday), MON (Monday)...to SAT (Saturday) on the remote control display;
 - Schedule Setting: You can set 3 cleaning schedules. You'll see 1, 2 and 3 shown on the remote control display.
 - Ustawienie dnia: Na wyświetlaczu pilota zdalnego sterowania pojawi się NIE (Niedziela), PON (Poniedziałek)...do SOB (Sobota);
 - Ustawienie harmonogramu: Ustawić można 3 harmonogramy czyszczenia. Na wyświetlaczu pilota zdalnego sterowania pojawi się 1, 2 i 3.
 - Nastavení dne: Na displeji dálkového ovládaní se zobrazuje SUN (neděle), MON (pondělí) až SAT (sobota);
 - Nastavení programu: Můžete nastavit 3 programy úklidu. Na displeji dálkového ovládaní se zobrazuje 1, 2 nebo 3.
 - Выбор дня недели: На дисплее пульта ДУ отображаются наименования дней недели: SUN (воскресенье), MON (понедельник), TUE (вторник), WED (среда), THU (четверг), FRI (пятница), SAT (суббота);

- Настройка графика: Можно настроить 3 графика уборки. На дисплее пульта ДУ отображаются цифры 1, 2 и 3.
- Nap beállítása: a távvezérlő kijelzőjén a SUN (vasárnap), MON (hétfő)...– SAT (szombat) napok rövidítései láthatók;
- Ütemezési beállítások: Három takarítási ütemtervet állíthat be. A távvezérlő kijelzőjén 1, 2 és 3 látható.

1.3 After confirmation, press "Plan" button to set the start / stop cleaning time. Press "<" or ">" button to assign "Start hr / min" and "Stop hr/ min", and press "^" or "v" to adjust time.

Po potwierdzeniu, naciśnij przycisk "Plan", aby ustawić czas rozpoczęcia/zatrzymania czyszczenia. Naciśnij przycisk "<" lub ">" w celu przydziału "Start godz./min." i "Zatrzymanie godz./min." i naciśnij "^" lub "v" w celu regulacji czasu.

Po potvrzení nastavte stiskem tlačítka "Plan" čas začátku/konce úklidu. Stiskem "<" nebo ">" vyberte "Start hr / min" (hodina/minuta začátku) nebo "Stop hr/ min" (hodina/minuta konce) a stiskem "^" nebo "v" nastavte čas.

После подтверждения нажмите кнопку "Plan" для задания времени запуска/остановки уборки. Кнопками "<" и ">" выберите параметр "Пуск: час/мин." или "Стоп: час/мин.", а кнопками "^" и "v" установите время.

Megerősítés után nyomja meg a „Plan” gombot a takarítás indítás / leállítás idejének beállításához. Nyomja meg a „<” vagy „>” gombot a „Start hr / min” és „Stop hr/ min” hozzárendeléséhez, majd nyomja meg a „^” vagy „v” gombot az idő beállításához.

! The scheduled cleaning time should be at least 3 minutes later than the current time.

Czas czyszczenia z harmonogramem powinien być co najmniej 3 minuty późniejszy od bieżącego czasu.

Nastavený čas začátku úklidu musí být nejméně 3 minuty po aktuálním času.

Время начала уборки в графике должно превышать текущее время по крайней мере на 3 минуты.

A ütemezett takarítási időnek legalább 3 perccel a pontos idő után kell esnie.

1.4 After finishing setting, press "Enter" button to confirm the scheduled time.

Upon the scheduled start time, Eclean will "beep" twice and start cleaning.

Upon the scheduled stop time, Eclean will "beep" twice, stop cleaning, and head for the recharging dock.

Po zakończeniu ustawienia, naciśnij przycisk "Enter" w celu potwierdzenia czasu harmonogramu.

Po nadejściu czasu rozpoczęcia czyszczenia z harmonogramem, Eclean wyemituje dwa razy "sygnał dźwiękowy" i rozpocznie czyszczenie.

Po nadejściu czasu zatrzymania czyszczenia z harmonogramem, Eclean wyemituje dwa razy "sygnał dźwiękowy", zatrzyma czyszczenie i skieruje się w stronę doku doładowania.

Po dokončení nastavení potvrďte stiskem tlačítka "Enter" naprogramovaný čas.

Když nastane naprogramovaný čas, Eclean dvakrát "pípne" a zahájí úklid.

Když nastane čas konce úklidu, Eclean dvakrát "pípne", zastaví úklid a zamíří k nabíjecí stanici.

После завершения настройки нажмите кнопку "Enter" для подтверждения заданного расписания.

При наступлении заданного времени пуска пылесос Eclean подаст двойной звуковой сигнал и начнет уборку.

При наступлении заданного времени останова пылесос Eclean подаст двойной звуковой сигнал, прекратит уборку и направится к блоку зарядного устройства.

Ha végzett a beállításokkal, nyomja meg az "Enter" gombot az ütemezett idő megerősítéséhez.

Az ütemezett kezdési időpontban az Eclean két hangjelzést ad és elkezd a takarítást.

Az ütemezett befejezési időpontban az Eclean két hangjelzést ad, befejezi a takarítást és a töltődokkoló felé halad.

Clock: Enter Clock Setting mode to set the current time (week / hour / minute). After finishing setting, press "Enter" button. When the clock setting is properly completed on Eclean, three beeps shall be heard.

Area: Set the cleaning area. (EC02 does not support this function)

Zegar: Przejdźcie do trybu Ustawienie zegara w celu ustawienia bieżącego czasu (tydzień/godzina/minuta). Po zakończeniu ustawienia, naciśnij przycisk "Enter". Po prawidłowym ustawieniu zegara Eclean, wyemitowany zostanie trzy razy sygnał dźwiękowy.

Obszar: Ustaw obszar czyszczenia. (EC02 nie obsługuje tej funkcji)

Clock (Hodiny): V režimu nastavení hodin můžete nastavit aktuální čas (den v týdnu/hodinu/minutu). Po dokončení nastavení potvrďte stiskem tlačítka "Enter". Po správném dokončení nastavení hodin Eclean třikrát pípne.

Area (Plocha): Nastavit plochu čištění. (EC02 tuto funkci nepodporuje)

Clock: Režim nastroyki текущего времени (день недели / час / минуты). После настройки нажмите кнопку "Enter". Если время установлено правильно, пылесос Eclean подаст три звуковых сигнала.

Area: Установка зоны уборки. (Модель EC02 не поддерживает данную функцию)

Clock: óraeállítás módba lép a pontos idő beállításához (hét / óra / perc). Ha végzett a beállításokkal, nyomja meg az "Enter" gombot. Ha elkészült az óraeállítással az Eclean készüléken, három hangjelzés hangzik el.

Area: A takarítási terület kijelölése. (Az EC02 nem támogatja ezt a funkciót)

Maintenance \ Konserwacja \ Údržba \ Техническое обслуживание \ Karbantartás

1. **Two front side brushes:** When the brushes got curled, deformed or came off, please replace them as shown below:

Dwie szczotki z przodu: Po poskręcaniu włosów szczotek, zdeformowaniu lub powypadaniu należy wymienić szczotki, w sposób pokazany poniżej:

Dva přední boční kartáče: Pokud se kartáče zacuchají, zdeformují nebo upadnou, nahradte je novými tímto postupem:

Две передние боковые щетки: Если щетки перекручиваются, деформируются или отрываются, замените их в соответствии с рисунком ниже:

Két első kefe: Ha a kefék sertéi felpöndörödnek, deformálódnak vagy leválnak, az alábbi ábra szerint cserélje ki őket:

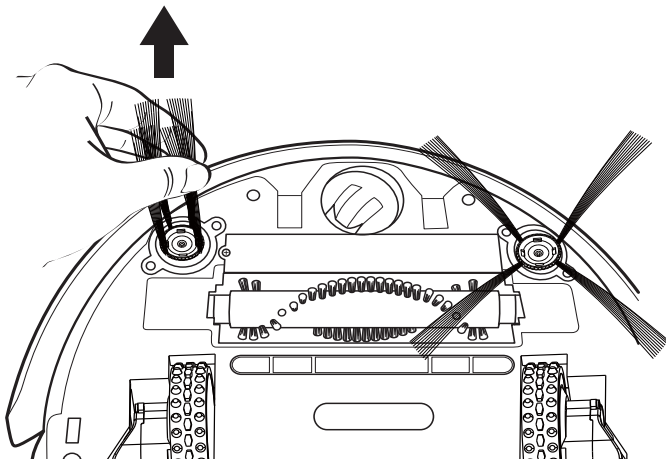

2. **Roll brush:** When the roll brush is tangled with hair, or needs to be replaced, please slightly push the roll brush from left to right to remove it.
When installing the roll brush, please align the right side of the brush, then insert the left side.

Szczotka rolkowa: Po splątaniu szczotki włosami lub jeśli potrzebna jest wymiana szczotki należy lekko nacisnąć szczotkę rolkową od lewej do prawej w celu wyjęcia. Podczas instalacji szczotki rolkowej należy dopasować prawą stronę szczotki, a następnie wstawić lewą stronę.

Válcový kartáč: Pokud se do válcového kartáče zamotají vlasy nebo je nutno jej vyměnit z jiného důvodu, mírně na něj zatlačte zleva doprava a uvolníte jej. Při montáži nového válcového kartáče dejte pravou stranu na správné místo a poté zatlačte na místo levou stranu.

Роликовая щетка: Если щетка запуталась в волосах или требуется ее замена, чтобы извлечь ее, слегка нажмите на нее слева направо.

При установке щетки установите сначала правый конец щетки, а затем левый.

Forgó kefe: Ha a forgó kefére hajszálak gabalyodnak vagy cseréire szorul, tolja kissé balról jobbra a forgó kefét az eltávolításához.

A forgó kefe behelyezésekor először illessze be a kefe jobb oldali részét, majd a bal oldali részét.

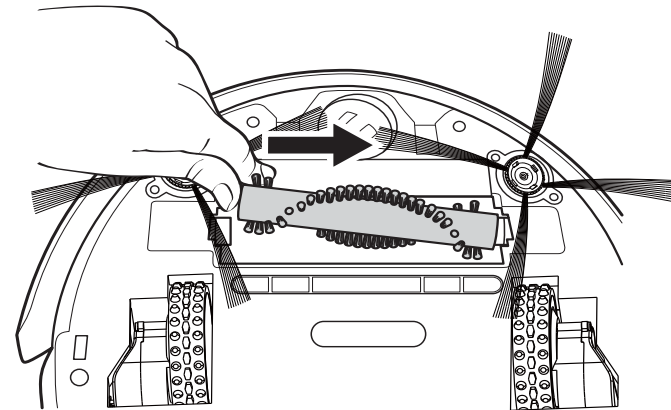

3. Dust bin and filter \ Pojemnik na kurz i filtr \ Nádoba na prach s filtrem \ Пылесборник и фильтр \ Portartály és szűrő

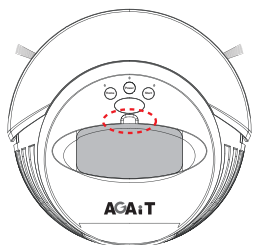

(1) Open the dust bin cover \ Otwórz pokrywę pojemnika na kurz \ Otevřete kryt nádoby na prach \ Откройте крышку пылесборника \ Nyissa ki a portartály fedelét.

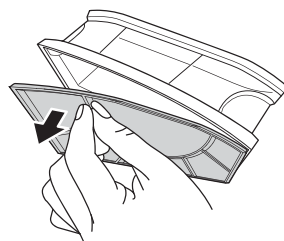

(3) Open the dust bin filter \ Otwórz filtr pojemnika na kurz \ Otevřete kryt nádoby na prach \ Снимите фильтр пылесборника \ Nyissa ki a portartály szűrőjét.

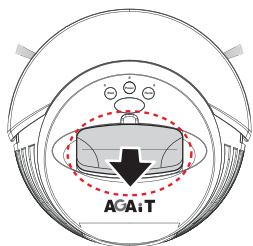

(2) Take out the dust bin \ Wyjmij pojemnik na kurz \ Vyměte nádobu na prach \ Извлеките пылесборник \ Vegye ki a portartályt.

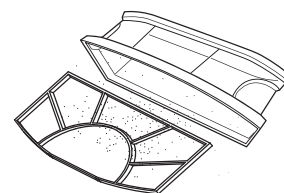

(4) Remove the dust and trash inside the bin \ Usuń z pojemnika kurz i śmieci \ Odstraňte nečistoty a prach z nádoby \ Удалите пыль и мусор из пылесборника \ Távolítsa el a port és szemetet a portartály belsejéből.

❗ Dust will accumulate on the filter mesh, causing the cleaning efficiency to deteriorate. Please clean the filter after using Eclean every 3~4 times.

Kurz zbiera się na siatce filtra, powodując zmniejszenie efektywności czyszczenia. Filtr należy oczyścić po każdym 3~4 krotnym użyciu Eclean.

Na filtru se postupně hromadí prach a tím klesá sací výkon a účinnost úklidu. Po 3 až 4 úklidech vyčistěte filtr v přístroji Eclean.

Пыль накапливается в ячейках фильтра, снижая эффективность уборки. После 3-4 раз использования пылесоса Eclean очищайте фильтр.

A por lerakódik a szűrő rácsára, ami lerontja a takarítás hatékonyságát. Az Eclean 3~4 alkalommal történő használatát követően tisztítsa meg a szűrőt.

FAQ and Troubleshooting \ FAQ i rozwiązywanie problemów \ Často kladené dotazy a řešení potíží \ Определение и устранение неисправностей \ GYIK és hibaelhárítás

Symptom	Cause	Solution
1 Eclean won't start charging after returning to the recharging dock, or couldn't approach the recharging dock.	1. The recharging dock is not attached to the wall. 2. The recharging dock is placed under a halogen lamp. 3. There's not enough space for Eclean to return to the recharging dock.	Check the indicator on Eclean. If the charging indicator isn't flashing white, please check against the "causes". If Eclean still cannot recharge, please return the product for service.
2 The remote control is not working.	1. Battery is not installed. 2. Battery is installed reversely. 3. Battery is discharged completely.	Install the battery properly or replace it with a new one.
3 The side brush is curled after cleaning.	Caused by the cleaning or packing process.	Soak it in hot water.
4 Eclean keeps moving backward.	The sensor is blocked by dust or foreign objects.	Clean the sensor.
5 Eclean's side brushes are trapped and stopped by cables and phone lines.	There are cables or cords on the floor.	Please remove foreign objects from the floor, such as phone lines, cables, clothes and cords.
6 Eclean stopped on the dark-colored carpet.	The light from the sensor couldn't reflect, disabling the sensor from receiving any signal.	Keep away from black or dark-colored carpet.
7 Cannot clean certain large objects.	The objects are larger than the dust suction entrance.	Use other cleaning methods.
8 Error indicator lights up.	The wheels are jammed or Eclean has been lifted up.	Remove the object that jammed Eclean, or put Eclean back onto the floor.

Symptom	Przyczyna	Rozwiązanie
1 Eclean nie uruchamia ładowania po powrocie do doku doładowania lub nie może osiągnąć doku doładowania.	1. Dok doładowania nie jest przymocowany do ściany. 2. Dok doładowania znajduje się pod lampą halogenową. 3. Za mało miejsca na powrót Eclean do doku doładowania.	Sprawdź wskaźnik na Eclean. Jeśli wskaźnik nie miga białym światłem należy sprawdzić "przyczyny". Jeśli Eclean nadal nie doładowuje się należy przekazać produkt do serwisu.
2 Nie działa pilot zdalnego sterowania.	1. Nie zainstalowana bateria. 2. Bateria została zainstalowana odwrotnie. 3. Bateria jest całkowicie rozładowana.	Zainstaluj prawidłowo baterię lub wymień na nową.
3 Poskręcana po czyszczeniu szczotka boczna.	Spowodowane czyszczeniem lub pakowaniem.	Namocz w gorącej wodzie.
4 Eclean porusza się do tyłu.	Zablokowany kurzem lub obcymi obiektami sensor.	Oczyść sensor.
5 Boczne szczotki Eclean złapane lub zatrzymane przez kable i przewody telefoniczne.	Na podłodze znajdują się kable lub przewody.	Usuń z podłogi obce objekty, takie jak przewody telefoniczne, kable, ubrania i przewody.
6 Eclean zatrzymuje się na dywanie z ciemnymi kolorami.	Brak możliwości odbicia światła od sensora, uniemożliwienie odbioru sygnału przez sensor.	Urządzenie nie może działać na dywanie ciemnym lub z ciemnymi kolorami.
7 Nie można oczyścić niektórych dużych obiektów.	Obiekty są większe niż otwór zasysania kurzu.	Zastosuj inne metody czyszczenia.
8 Świeci wskaźnik błędu.	Zablokowane koła lub Eclean został podniesiony.	Usuń obiekt blokujący Eclean lub ustaw Eclean na podłodze.

Symptom	Příčina	Řešení
1 Eclean se po návratu k nabíjecí stanici nezačne nabíjet nebo se k ní nedokáže vrátit.	1. Nabíjecí stanice není upevněna ke stěně. 2. Nabíjecí stanice je pod zářivkou/výbojkou. 3. Eclean nemá dost místa u nabíjecí stanice, takže se nedokáže vrátit.	Zkontrolujte indikátor na Eclean. Pokud indikátor neblíká bíle, znovu zkontrolujte možné příčiny. Pokud se Eclean ani po odstranění příčin nenabíjí, předejte jej do servisu.
2 Dálkové ovládání nefunguje.	1. Není vložena baterie. 2. Baterie je vložena obráceně. 3. Baterie je zcela vybitá.	Instalujte baterii správně nebo ji nahraďte novou.
3 Boční kartáč je po úklidu zacuchaný.	Může se to stát v závislosti na průběhu úklidu.	Namočte kartáč do horké vody.
4 Eclean jede dozadu.	Snímač je ucpan prachem nebo cizím tělesem.	Očistěte snímač.
5 Boční kartáče Eclean se namotají do kabelů nebo telefonních vodičů.	Na podlaze zůstaly kabely nebo šňůry.	Před úklidem z podlahy odstraňte předměty jako jsou telefonní vodiče, kabely, oděv atd.
6 Eclean se na tmavém koberci zastaví.	Světlo využívané snímačem se neodráží a snímač proto zastaví pohyb přístroje.	Vyhňte se černým nebo tmavým kobercům.
7 Některé velké nečistoty nejsou odsáty.	Předměty větší než sací otvor zůstanou ležet na podlaze.	Využijte jinou možnost úklidu.
8 Rozsvítí se indikátory chyby.	Kolečka se zasekla nebo byl Eclean zvednut ze země.	Odstraňte předmět, kvůli němuž se Eclean zasekl, případně vraťte Eclean na podlahu.

Признак неисправности	Возможная причина	Устранение
1 После возвращения в блок зарядного устройства зарядка батареи пылесоса Eclean не происходит или пылесос не возвращается в блок зарядного устройства.	1. Блок зарядного устройства не установлен у стены. 2. Блок зарядного устройства установлен под галогенной лампой. 3. Недостаточно места для перемещения к блоку зарядного устройства.	Проверьте состояние индикатора на пылесосе Eclean. Если индикатор зарядки не мигает белым цветом, устраните "возможную причину". Если пылесос Eclean все-равно не заряжается, обратитесь в сервисный центр.
2 Не работает пульт ДУ	1. Не установлена батарейка. 2. Батарейка установлена с нарушением полярности. 3. Батарейка полностью разряжена.	Установите батарейку с соблюдением полярности или замените на новую.
3 После уборки боковая щетка перекрутилась.	Это вызвано процессом уборки или упаковки.	Промойте горячей водой.
4 Пылесос Eclean перемещается только назад.	Датчик загрязнен пылью или посторонними предметами.	Очистите датчик.
5 Боковые щетки пылесоса запутались в кабелях или проводах.	На полу проложены кабели или провода.	Уберите с пола посторонние предметы (кабели, провода, предметы одежды и т.п.).
6 Пылесос Eclean остановился на ковре с темной окраской.	Не отражается свет от датчика, в результате чего на датчик не поступают сигналы.	Не используйте на коврах с темной окраской.
7 Не всасываются некоторые крупные предметы.	Величина предметов превышает размер отверстия для всасывания пыли.	Убирайте их другим способом.
8 Загораются индикатор ошибки.	Зажаты колеса пылесоса Eclean или пылесос поднят.	Уберите мешающие предметы или опустите пылесос Eclean на пол.

Jelenség	Hibaforrás	Megoldás
1 Az Eclean nem kezd tölteni, miután visszatért a töltődokkolóba, vagy nem tudja megközelíteni a töltődokkolót.	1. A töltődokkoló nincs a falhoz rögzítve. 2. A töltődokkoló halogén lámpa alatt van. 3. Nincs elegendő hely ahhoz, hogy az Eclean visszatérhessen a töltődokkolóhoz.	Ellenőrizze az Eclean kijelzőjét. Ha a töltésjelző nem villog fehér színnel, ellenőrizze az "okokat". Ha az Eclean ennek ellenére sem töltődik fel, küldje vissza a terméket javításra.
2 A távvezérlő nem működik.	1. Nincs benne elem. 2. Az elemet fordítva helyezték be. 3. Az elem teljesen lemerült.	Helyezze be megfelelően az elemet vagy cserélje ki egy újra.
3 Az oldalsó kefe felpöndörödött takarítás után.	A takarítás vagy csomagolás okozta.	Áztassa forró vízben.
4 Az Eclean folyamatosan hátrafelé halad.	Az érzékelőt por vagy idegen tárgy takarja el.	Tisztítsa meg az érzékelőt.
5 Az Eclean oldalsó keféi megakadtak vagy kábelek és telefonzsinórok állították meg őket.	Kábelek vagy vezetékek vannak a padlón.	Távolítsa el az idegen tárgyakat, pl. telefonzsinórokat, kábeleket, ruhaneműket és zsinódokat a padlóról.
6 Az Eclean sötét színű szőnyegen leállt.	Az érzékelő lámpájának fényét nem veri vissza, ami miatt az érzékelő nem kap jelet.	Tartsa távol sötét színű szőnyegetől.
7 Bizonyos nagyméretű tárgyak nem takaríthatók fel.	A tárgyak mérete meghaladja a porbeszívó nyílás méretét.	Használjon másfajta takarítási módszert.
8 A hibajelző kigyullad.	A kerekek beragadtak vagy felemelték az Ecleant.	Távolítsa el az Ecleanbe ragadt tárgyat, vagy tegye vissza az Ecleant a padlóra.

Product Warranty

Under normal operating conditions, AGAiT provides a one-year limited warranty for Eclean, a six-month limited warranty for the battery, and including but not limited to a 3-month limited warranty for discount items. Warranty coverage begins from the day of purchase. Please refer to warranty terms at the time of purchase.

Limited Warranty Terms

1. Please enclose this warranty card when sending your Eclean for repair. Please keep this warranty card in a safe place, no warranty card will be reissued.
2. The limited warranty covered under these terms is valid only in the country where you were purchased.
3. Consumables are not covered by this limited warranty (e.g. filter, roll brush, side brush and wheel set).
4. During the warranty period, parts or products may be repaired or replaced with repaired parts or products of similar functions. AGAiT will return the repaired product or a replacement with similar functions to customers. All faulty parts or units removed from the product shall become the properties of AGAiT.
5. This limited warranty shall not cover defects as a result of the following circumstances:
 - a. removed, altered and/or illegible product serial number, accessory barcode and warranty seal; or
 - b. wear and tear of product as a result of normal use; or
 - c. damage arising out of not following instructions provided in the user's manual, fall due to improper handling, washing, use of Eclean in wet areas, use of Eclean in a temperature exceeding the recommended temperature range, a sudden change in the environment, opening or servicing Eclean or accessories by an authorized technician, repairing Eclean and accessories without genuine parts, accidents, use with excessive force, or unreasonable operation of AGAiT products.
6. Consumers should notify AGAiT or its authorized dealers within a reasonable timeframe from detecting the defect to apply for service covered by this limited warranty. No request for warranty service after warranty expiration will be considered.
7. Consumers are recommended to take the following actions if there are problems with Eclean:
 - a. Please refer to the user's manual to locate the problem and possible solutions.
 - b. If the problem persists, consumers should contact their local dealer from which Eclean was purchased, the online dealer or the AGAiT Call Center for further instructions.
 - c. Consumers should prepare the following information before contacting AGAiT Call Center, AGAiT agents or dealers:
 - The model number, serial number and color of the Eclean purchased.
 - The complete address and contact information of the consumer.
 - The photocopy of the purchasing invoice, receipt or sales statement. AGAiT will inform consumers of the time, place and manner of returning the faulty Eclean. If the warranty of the faulty Eclean is still valid, AGAiT will be responsible for all delivery fees.
8. If the consumer have lost the warranty card, purchasing invoice, purchasing receipt, sales statement or any purchasing voucher, AGAiT will calculate the warranty period by adding three months to the manufacturing date of Eclean.

In case of damage as a result of any of the following reasons, customers must pay for the delivery, repair, maintenance and labor of Eclean:

1. Any product with the warranty sticker or bar code being destroyed, obliterated, soiled or modified.
2. Damages/malfunctions caused by parts not produced by the company.
3. Any repairs caused by inappropriate installation and usage (for voltage requirement, refer to User's Manual).
4. Act of God, force majeure, deliberate damage or improper operation, such as: not following the instructions provided in the user's manual,
5. and any damage unrelated to the product itself.
6. Any damage caused by unauthorized disassembling, modification of the specification or installing any unlicensed parts.

Should you have any problems regarding the use of Eclean or accessories, please contact an AGAiT dealer or the shop where your Eclean was purchased.

Gwarancja produktu

W normalnych warunkach działania, AGAiT zapewnia jednoroczną ograniczoną gwarancję na Eclean, sześciomiesięczną ograniczoną gwarancję na baterię, włącznie, ale nie tylko z 3-miesięczną ograniczoną gwarancją na elementy z rabatem. Czas obowiązywania gwarancji rozpoczyna się od dnia zakupu. Sprawdź warunki gwarancji obowiązujące w czasie zakupu.

Warunki ograniczonej gwarancji

1. Kartę gwarancyjną należy dołączyć podczas wysyłania Eclean do naprawy. Kartę gwarancyjną należy umieścić w bezpiecznym miejscu, nie udostępniajmy duplikatów karty gwarancyjnej.
2. Ograniczona gwarancja zgodnie z podanymi warunkami, jest ważna, wyłącznie w kraju, w którym dokonano zakupu.
3. Części eksploatacyjne nie są objęte tą ograniczoną gwarancją (tj. filtr, szczotka rolkowa, szczotka boczna i zestaw kół).
4. W okresie gwarancji, części lub produkty mogą być naprawiane lub mogą być wymieniane na części lub produkty o podobnych funkcjach. AGAiT zwróci naprawiony produkt lub wymieni go na produkt o podobnych funkcjach. Wszystkie uszkodzone części lub moduły, wyjęte z produktu zostaną własnością AGAiT.
5. Ta ograniczona gwarancja nie obejmuje defektów w następujących okolicznościach:
 - a. usunięty, zmieniony i/lub nieczytelny numer seryjny produktu, kod paskowy i plomba gwarancji; lub
 - b. zużycie produktu w wyniku normalnego używania; lub
 - c. uszkodzenie spowodowane nie stosowaniem się do instrukcji znajdujących się w podręczniku użytkownika, upadek w wyniku nieprawidłowej obsługi, mycia, używanie odkurzacza Eclean w miejscach wilgotnych, używanie odkurzacza Eclean w miejscach o temperaturze przekraczającej zalecany zakres temperatur, przy nagłych zmianach otoczenia, otwieranie lub naprawianie odkurzacza Eclean lub akcesoriów przez autoryzowanego technika, naprawa odkurzacza Eclean i akcesoriów bez oryginalnych części, wypadki, używanie nadmiernej siły lub bezzasadne używanie odkurzacza Eclean lub akcesoriów.
6. Aby uzyskać naprawę w ramach tej ograniczonej gwarancji, klienci powinni powiadomić AGAiT lub autoryzowanych przedstawicieli tej firmy w rozsądnym odstępie czasu od wykrycia defektu. Po zakończeniu ważności gwarancji, nie będą uwzględniane żadne żądania naprawy gwarancyjnej.
7. W przypadku stwierdzenia problemu z odkurzaczem Eclean, zaleca się klientom wykonanie następujących akcji:
 - a. Sprawdź podręcznik użytkownika w celu zlokalizowania problemu i możliwych rozwiązań.
 - b. Jeśli problem utrzymuje się w celu uzyskania dalszych instrukcji, klienci powinni skontaktować się z lokalnym dostawcą od którego zakupili odkurzacza Eclean, z dostawcą online lub z telefonicznym punktem obsługi klienta AGAiT.
 - c. Przed skontaktowaniem się z telefonicznym punktem obsługi klienta AGAiT, przedstawicielami AGAiT lub dostawcami, klienci powinni przygotować następujące informacje:
 - Numer modelu, numer seryjny i kolor zakupionego odkurzacza Eclean.
 - Należy podać adres i informacje kontaktowe klienta.
 - Fotokopia dowodu zakupu, pokwitowania sprzedaży. AGAiT poinformuje klientów o czasie, miejscu i sposobie zwrotu uszkodzonego odkurzacza Eclean. Jeśli gwarancja uszkodzonego odkurzacza Eclean jest nadal ważna, AGAiT poniesie wszelkie koszty dostawy.
8. Jeśli klient straci kartę gwarancyjną, fakturę zakupu, rachunek lub potwierdzenie sprzedaży albo jakkolwiek dowód zakupu, firma AGAiT obliczy okres gwarancji, poprzez dodanie trzech miesięcy do daty produkcji odkurzacza Eclean.

W przypadku uszkodzenia wynikającego z następujących przyczyn, klienci muszą zapłacić za dostawę, naprawę, konserwację i robocizną odkurzacza Eclean:

1. Wszelkie produkty z uszkodzoną, zamazaną, zabrudzoną lub przerobioną naklejką gwarancji lub kodem paskowym.
2. Uszkodzenia/awarie spowodowane częściami nie wyprodukowanymi przez tę firmę.
3. Wszelkie naprawy spowodowane nieodpowiednią instalacją i użytkowaniem (wymagania dotyczące napięcia zasilania można sprawdzić w podręczniku użytkownika).
4. Siły natury, siłę wyższą, umyślnie uszkodzenia lub nieprawidłowe używanie, takie jak: niezastosowanie się do instrukcji z podręcznika użytkownika, i wszelkich uszkodzeń nieodnoszących się do samego produktu.
5. Wszelkie uszkodzenia spowodowane nieautoryzowanym demontażem, modyfikacjami specyfikacji lub instalacją nielicencjonowanych części.
- 6.

W przypadku jakichkolwiek pytań dotyczących używania odkurzacza Eclean lub akcesoriów należy skontaktować się z dostawcą AGAiT lub ze sklepem, gdzie zakupiono odkurzacza Eclean.

Зáрука на пpíстроj

AGAiT poskytuje na Eclean пpи пoуžívání за нормálních пpоvоzních подmínek оmezenоu роční зáруку, на батерие оmezenоu шестимěsíční зáруку, вчтєně оmezeně тpíměsíční зáруку на збожпí проданє ve слєvě. Зáрука зачíná бěžєт днем заkоупєнп. Zjistěte si знєní зáруčních подmínek в добě заkоупєнп.

Подmínky оmezeně зáруky

1. Пpи оdesлání пpíстроje Eclean до оправы пpíложте зáруční лпст. Зáруční лпст усchоvєjte на безпєчнєм мпстě, дуплпкát nelze vьdat.
2. Omezená зáрука дle тоhото докумєнту je пoсkытoвána jen в зєmп, кdє был Eclean заkоупєн.
3. Tato оmezená зáрука se nevztahuje на spotřební mаtєriál (напp. филtr, вálcový картáч, боční картáч а сady колєчєк).
4. Během зáруční doby mohou бьт souчástп nebo пpíстроje оправoваны nebo nahrazoваны souчástпми nebo пpíстроjп jпž пoужптпмпми nebo с podobnou функци. AGAiT вrátп zákazníkovi оправєný nebo náhradní пpíстроj с подобнпмп функцимп. Vadně souчástп а пpíстроje se stávají mаjєtkєm фпrмы AGAiT.
5. Tato оmezená зáрука se nevztahuje на зáвady зпúсoбенє následujícímп оkоlnostmп:
 - a. odstranění, změna nebo nečitelnost vьrobnпho шtпtkу s vьrobním чpíslem а чárovým kódem а зáруční plomby, пpípадně
 - b. бěžně оpоtřebєнп пpíстроje зпúсoбенє нормálním пoуžíváním, пpípадně
 - c. пошкозєнп влпвєм недодržєнп покpнў в užívateľské пpпручє, пáду пpи неспrávně manipulaci, пoужптп пpíстроje Eclean ve vlhku, mьtп, пoужптп пpíстроje Eclean mпmo doporučený rozsah teplot, náhlě změny prostředí, rozebrání nebo оправы пpíстроje Eclean nebo пpпслушєнствп neoprávněnou osobou, оправоу пpíстроje Eclean nebo пpпслушєнствп за пoужптп neoriginálních дpлў, по негодě, пúсoбенп nadměrně síly nebo nerozumném пoужптп пpíстроje Eclean nebo пpпслушєнствп
6. Zákazník je povinen společnost AGAiT nebo autorizovaného prodávce informovat о zjistěně зáвадě bez zbytečného odkladu, totěž platп pro uplatnění této оmezeně зáруky. Po uplynutп зáруční doby nebude зáрука uznána.
7. V пpípадě potíží s пpíстроjєm Eclean doporučujeme dodržєt následující postup.
 - a. Nejprve pomocп секce užívateľské пpпруčky odhalte problém а zjistěte možná řєšení.
 - b. Pokud se problém nepodaří odstranit, kontaktujte prodávce, od něhož jste Eclean заkоупили, online prodávce nebo zákaznickou linku společnosti AGAiT, kde obdržíte další pokyny.
 - c. Před kontaktováním prodávce, prodávce nebo zákaznické linky společnosti AGAiT si пpпpravte následující údaje:
 - Čpíslo modelu, vьrobnп čpíslo а barvu заkоупєнєho пpíстроje Eclean.
 - Svou úplnou adresu а kontaktnп údaje.
 - Fotokopii faktury, prodávky nebo jiného prodávěního dokladu. AGAiT vás bude informovat о tom, kdy, kдє а jak máte Eclean vrátп. Pokud je Eclean ještě в зáруce, AGAiT uhradп dopravu пpíстроje od vás п k vám.
8. Pokud ztratíte зáруční лпст nebo doklad о kоупп (фактура, пpпjemka, úчtenka nebo jiný doklad), společnost AGAiT uzná зáруку jen до tpп měsíců од data vьroby пpíстроje Eclean.

V пpípадě пошкозєнп за нпže uvedených оkоlností musп zákazník uhradп dopravu а provedenou opravu nebo údržbu пpíстроje Eclean:

1. Пpíстроj с odstraněným, nečitelným nebo upraveným vьrobním шtпtkєm nebo чárovým kódem.
2. Пошкозєнп/poruchy зпúсoбенє дpлў, které jsme nevьrobili.
3. Оправы nutně з дúvodu неспrávně instalace nebo пoужптп (поžadavky на napájecп napětп vпz Užívateľská пpпруčka).
4. Vyšší moc, оkоlností, nad nпmпž nemáte kontrolu, úmyslně пошкозєнп nebo неспrávně пoужптп, напpпklad: недодržєнп покpнў в užívateľské пpпручє, а další пpípадně škody несouvisející пpпмо с пpíстроjєm.
5. Jakékoli пошкозєнп пpи neoprávněném rozebrání nebo úpravě пpíстроje а instalaci neoriginálních součástп.

Pokud máte с пpíстроjєm Eclean nebo пpпслушєнствпм jakékoli potíže, obraťte se на prodávce AGAiT nebo obchod, kдє jste Eclean заkоупили.

Гарантия на изделие

При эксплуатации в нормальных условиях работы компания AGAiT предоставляет ограниченную гарантию на пылесос Eclean сроком на один год, ограниченную гарантию на аккумуляторную батарею сроком на 6 месяцев, в том числе ограниченную гарантию на пользование скидками на 3 месяца. Действие гарантии начинается со дня покупки. Во время оформления покупки не забудьте ознакомиться с условиями гарантии.

Условия ограниченной гарантии

1. При отправке пылесоса Eclean для ремонта обязательно вложите гарантийный талон. Храните гарантийный талон в надежном месте, так как гарантийный талон повторно не выдается.
 2. Ограниченная гарантия, предоставляемая на этих условиях, действительна только в стране приобретения изделия.
 3. Данная ограниченная гарантия не распространяется на расходные материалы (например, фильтры, роликовую щетку, боковые щетки и комплект колес).
 4. В течение гарантийного срока детали и изделия можно отремонтировать или заменить на восстановленные детали или изделия с аналогичными характеристиками. Компания AGAiT возвращает покупателю отремонтированное изделие или изделие с аналогичными характеристиками. Все дефектные детали или блоки, извлеченные из изделия становятся собственностью компании AGAiT.
 5. Данная ограниченная гарантия не распространяется на неисправности, возникшие в результате следующих обстоятельств:
 - a. удаления, изменения и/или нечеткости серийного номера изделия, дополнительного штрих-кода или гарантийной печати,
 - b. износа изделия в результате его ненадлежащего использования или
 - c. повреждения в результате несоблюдения инструкций, приведенных в руководстве пользователя, неправильного обращения, мойки, использования устройства Eclean во влажных местах или при температуре, превышающей рекомендованный температурный диапазон, внезапного изменения окружающей среды, вскрытия или технического обслуживания устройства Eclean не уполномоченным на то специалистом, ремонта устройства Eclean или принадлежности к нему без использования подлинных запасных частей, несчастных случаев, применения излишнего усилия или необдуманного использования продукта компании AGAiT.
 6. Покупатель должен в течение разумного периода времени с момента обнаружения неисправности уведомить об этом компанию AGAiT или ее уполномоченного дилера для оказания услуг, предоставляемых в соответствии с данной ограниченной гарантией. Требования о проведении гарантийного обслуживания по истечении срока гарантии к рассмотрению не принимаются.
 7. При возникновении проблем с устройством Eclean покупателю рекомендуется выполнить следующее.
 - a. Обратитесь к инструкциям по устранению неисправностей, приведенным в данном руководстве пользователя, чтобы определить проблему и предпринять соответствующие действия.
 - b. Если не удается решить проблему, покупатель должен обратиться к своему местному дилеру, у которого было куплено устройство Eclean, дилеру в Интернете или в центр обработки звонков AGAiT для получения дальнейших инструкций.
 - c. Прежде чем обратиться в операторский центр обработки компании AGAiT, к агентам AGAiT или дилерам, покупатель должен подготовить следующую информацию:
 - Номер модели, серийный номер и цвет приобретенного устройства Eclean.
 - Свой полный адрес и контактную информацию.
 - Ксерокопию счета-фактуры покупки, квитанции или товарного чека. Компания AGAiT сообщит покупателю время, место и способ отправки дефектного пылесоса Eclean. Если гарантия на пылесос Eclean действительна, компания AGAiT принимает на себя все расходы на доставку.
 8. При утере покупателем гарантийного талона, счета-фактуры покупки, квитанции или товарного чека или другого документа, подтверждающего факт покупки, компания AGAiT определяет срок действия гарантии, добавляя три месяца к дате изготовления пылесоса Eclean.
- В случае повреждения по одной из следующих причин покупатель оплачивает доставку, ремонт, техническое обслуживание и стоимость выполненных работ по ремонту пылесоса Eclean.
1. Нарушенная, стертая, запачканная или измененная гарантийная наклейка или штрих-код на любом изделии.
 2. Повреждение или нарушение функций, вызванные использованием деталей, изготовленных другой компанией.
 3. Любой ремонт, связанный с ненадлежащей установкой или использованием (требования к питающей электросети см. в Руководстве пользователя).
 4. Стихийное бедствие, форс-мажорные обстоятельства, намеренное повреждение или ненадлежащее использование, например, несоблюдение указаний данного руководства.
 5. Любое повреждение, не связанное с самим изделием.
 6. Любое повреждение, вызванное недозволєнной разборкой, изменением характеристик или установкой нєлицєнзпрованных деталей.
- При возникновении любых проблем, связанных с использованием устройства Eclean или принадлежностей к нему, обращайтесь к дилеру компании AGAiT или в магазин, где был приобретен пылесос Eclean.

Termékgarancia

rendes működési körülmények esetén az AGAiT egy éves korlátozott garanciát nyújt az Eclean készülékre és hat hónap korlátozott garanciát az akkumulátor hibamentességére, ami az értékesítőkkent elemek 3 hónapos garanciáját magában foglalja, de nem korlátozódik arra. A garancia a vásárlás időpontjától kezdődően érvényes. Olvassa el a vásárláskor érvényes garanciafeltételeket.

A korlátozott garancia feltételei

1. Kérjük, mellékelje ezt a garanciakártyát, amikor az Eclean készüléket javításra küldi. Kérjük, őrizze biztonságos helyen ezt a garanciakártyát, mert újat nem adunk ki.
2. A jelen feltételek szerinti korlátozott garancia kizárólag abban az országban érvényes, ahol a készüléket vásárolták.
3. Kivételt képeznek a garancia alól a fogyó alkatrészek (pl. szűrő, forgó kefe, oldalsó kefe és kerékkészlet).
4. A garanciális időszak alatt az alkatrészeket vagy termékeket megjavíthatják vagy kicserélhetik javított alkatrészekre vagy hasonló funkciójú termékekre. Az AGAiT a javítás után visszajuttatja a terméket vagy a hasonló funkciójú csereterméket az ügyfélnek. A termékből eltávolított hibás alkatrészek és részegységek az AGAiT tulajdonává válnak.
5. Ez a korlátozott garancia nem fedezi a következők miatt előforduló hibákat:
 - a. a termék sorozatszámát, tartozékának vonalkódját és garanciális zárópecsétjét eltávolították, megmásították és/vagy olvashatatlan, vagy
 - b. a termék normál használat melletti elhasználódása, vagy
 - c. a használati utasítás be nem tartása, a helytelen kezelés miatti leesés, mosás, az Eclean nedves területen való használata, az Eclean javasolt hőmérséklet-tartományon kívüli használata, a környezet hirtelen megváltozása, az Eclean készüléknek vagy kiegészítőinek nem hivatalos szerelő általi felnyitása vagy javítása, az Eclean készüléknek vagy kiegészítőinek nem eredeti alkatrészekkel történő javítása, baleset, erőltetés, vagy az AGAiT termékek nem rendeltetésszerű működtetése miatti rongálódás.
6. A fogyasztónak a hiba észlelésétől számított ésszerű időn belül tanácsos értesítenie az AGAiT céget vagy hivatalos forgalmazóit, hogy a korlátozott garancia nyújtotta szolgáltatást igénybe vehesse. A garancia lejárata után leadott garanciális szolgáltatás iránti igényt nem vesszük figyelembe.
7. Javasoljuk az alábbi műveletek végrehajtását, amennyiben probléma merül fel az Eclean készülékkel:
 - a. Kérjük, tanulmányozza át a használati utasítást a probléma elhárítása érdekében.
 - b. Ha a probléma továbbra is fennmarad, vegye fel a kapcsolatot az Eclean helyi vagy online viszonteladójával, illetve az AGAiT hívóközpontjával további utasításokért.
 - c. Mielőtt felvenné a kapcsolatot az AGAiT hívóközponttal, vagy az AGAiT ügynökeivel vagy forgalmazóival, készítse elő az alábbiakat:
 - A megvásárolt Eclean készülék típusszámát, sorozatszámát és színét.
 - A vásárló teljes címét és elérhetőségi adatait.
 - A vásárlás számlájának, nyugtájának vagy egyéb bizonylatának fénymásolatát. Az AGAiT tájékoztatja a vásárlót a hibás Eclean visszajuttatásának idejéről, helyéről és módjáról. Amennyiben a hibás Eclean garanciája még érvényes, az AGAiT átvállalja a teljes szállítási költséget.
8. Amennyiben elveszíti a garanciakártyát, a vásárlási számlát, nyugtát vagy egyéb bizonylatot, az AGAiT kiszámítja a garancia érvényességi idejét úgy, hogy három hónapot hozzáad az Eclean gyártási dátumához.

Amennyiben a sérülés az alábbi okok bármelyike miatt következett be, a vásárló köteles kifizetni az Eclean készülék szállítási, javítási, karbantartási és munkadíját:

1. A garancia nem érvényes, amennyiben a garanciacímket vagy vonalkódot tönkretették, olvashatatlanná tették, piszkos, vagy módosították.
2. A nem a vállalat által gyártott alkatrészek által okozott sérülés/hibás működés.
3. A nem megfelelő üzembe helyezés vagy használat miatt szükségessé váló javítás (az előírt feszültséget illetően tekintse meg a Használati utasítást).
4. Természeti katasztrófa, havária, szándékos rongálás vagy nem rendeltetésszerű használat, pl. a használati utasítások be nem tartása, és bármilyen, a termékkel összefüggésbe nem hozható rongálódás.
5. A jóvá nem hagyott szétszerelés, a műszaki specifikáció módosítása vagy a nem engedélyezett alkatrészek beszerelése által okozott sérülés.

Amennyiben problémát tapasztal az Eclean készülék vagy tartozékainak használatával kapcsolatban, vegye fel a kapcsolatot egy AGAiT kereskedővel vagy az üzlettel, ahol Eclean készülékét vásárolta.

Customer Copy

Product information: _____ Salesperson: _____

Model Number: _____

Serial Number (P/N): _____

Date of purchase: ____ / ____ / ____

Dealer name / store stamp



* To protect your rights and benefits, please pay attention to the following:

1. Please keep the purchase voucher, such as the invoice, receipt etc. Without the purchase voucher, AGAiT will calculate the warranty period by adding three months from the manufacturing date of Eclean.
2. Please fill out the warranty card with accurate information. The warranty card will be validated only with the dealer's stamp.
3. Please prepare the following information when requesting service:
 - The model number, serial number and the information of the shop where your Eclean was purchased.
 - Your complete address and contact information.
4. To guarantee your after-sales service rights, please register your product online within one month after your purchase. After registration, you can become an AGAi member and enjoy more exclusive membership benefits (Taiwan only).

Kopia klienta

Informacje o produkcie: _____ Sprzedawca: _____
Numer modelu: _____
Numer seryjny (P/N): _____
Data nabycia: _____ / _____ / _____

Nazwa dostawcy/pieczątką sklepu



* W celu ochrony swoich praw i korzyści należy zwrócić uwagę na następujące kwestie:

1. Należy zachować dowód zakupu, taki jak faktura, rachunek, itp. Bez dowodu zakupu, AGAiT obliczy ważność gwarancji, poprzez dodanie trzech miesięcy od daty produkcji odkurzacza Eclean.
2. Na karcie gwarancyjnej należy podać dokładne informacje. Karat gwarancyjna jest ważna jedynie z pieczęcią dostawcy.
3. Jeśli wymagana jest naprawa należy przygotować następujące informacje:
 - Numer modelu, numer seryjny i informacje o sklepie, gdzie zakupiono Eclean.
 - Pełny adres i informacje kontaktowe.
4. Aby zagwarantować sobie prawa do serwisu po sprzedaży, produkt należy zarejestrować online, w ciągu jednego miesiąca po zakupieniu. Rejestracja daje możliwość zostania członkiem AGAI i korzystania z bardziej ekskluzywnych korzyści związanych z członkostwem (Wyłącznie Tajwan).

Kopie pro zákazníka

Informace o produktu: _____ Prodejce: _____
Číslo modelu: _____
Výrobní číslo (P/N): _____
Datum zakoupení: _____ / _____ / _____

Název/razítko prodejce



* V zájmu ochrany práv a výhod, které vám náleží, respektujte níže uvedené:

1. Uschovejte doklad o koupi, například fakturu, účtenku apod. Bez dokladu o koupi společnost AGAiT uzná záruku jen do tří měsíců od data výroby přístroje Eclean.
2. Pravdivě a úplně vyplňte záruční list. Záruční list lze potvrdit pouze razítkem prodejce.
3. Při žádosti o opravu poskytněte následující informace:
 - Číslo modelu a výrobní číslo přístroje Eclean a informace o obchodu, kde byl zakoupen.
 - Svou úplnou adresu a kontaktní údaje.
4. Abychom zaručili práva na poprodejní služby, zaregistrujte svůj výrobek online do jednoho měsíce po jeho koupi. Po registraci se můžete stát členem AGAI a těšit se z exkluzivních členských výhod (pouze na Tajvanu).

Экземпляр покупателя

Информация об изделии: _____ Продавец: _____
Номер модели: _____
Серийный номер (номер детали): _____
Дата покупки: _____ / _____ / _____

Фамилия продавца / штамп
магазина



* Для защиты своих прав и привилегий обратите внимание на следующее:

1. Храните документ, подтверждающий факт покупки, например, счет-фактуру, товарный чек и т.п. Без документа, подтверждающего факт покупки, компания AGAiT определяет срок действия гарантии, добавляя три месяца к дате изготовления пылесоса Eclean.
2. Заполните гарантийный талон, точно указав в нем информацию. Гарантийный талон действителен только при наличии на нем штампа торгующей организации.
3. При обращении с целью проведения технического обслуживания подготовьте следующую информацию:
 - Номер модели, серийный номер и информацию магазина, где был приобретен пылесос Eclean.
 - Свой полный адрес и контактную информацию.
4. Для гарантирования права на послепродажное обслуживание зарегистрируйте устройство в течение одного месяца после приобретения. После регистрации вы можете стать членом AGAI и воспользоваться другими преимуществами такого членства (только для Тайваня).

Az ügyfél példánya

Termék adatai: _____ Üzletkötő: _____
Típuszám: _____
Sorozatszám (P/N): _____
Vásárlás időpontja: _____ / _____ / _____

Kereskedő neve / Üzlet
bélyegzője



* Jogainak és előnyeinek védelme érdekében tartsa szem előtt az alábbiakat:

1. Őrizze meg a vásárlási számlát, nyugtát vagy egyéb bizonylatot. A vásárlási bizonylat nélkül az AGAiT kiszámítja a garancia érvényességi idejét úgy, hogy három hónapot hozzáad az Eclean gyártási dátumához.
2. A valóságnak megfelelően tölts ki a garanciakártyát. A garanciakártya csak a kereskedő bélyegzőjével ellátva érvényes.
3. Szerviz igénylése esetén készítse az alábbi adatokat:
 - A megvásárolt Eclean készülék típuszámát és sorozatszámát, valamint az Eclean vásárlási helyének címét.
 - Az Ön teljes címe és elérhetőségi adatai.
4. A vásárlás utáni szolgáltatások kihasználása érdekében regisztrálja termékét online a vásárlástól számított egy hónapon belül. A regisztrálást követően AGAI-tagként válhat és kihasználhatja a tagsággal járó exkluzív előnyöket (csak Tajvanon).

Easy-Clean Life Style

AGAiT Technology Corporation

