

SCHEMA ELETTRICO - TELEVISORE BIANCO/NERO 5" ROADSTAR TV-400

## CIRCUITO SINTONIZZATORE-TUNER PER TV-400N TV-400N (I)

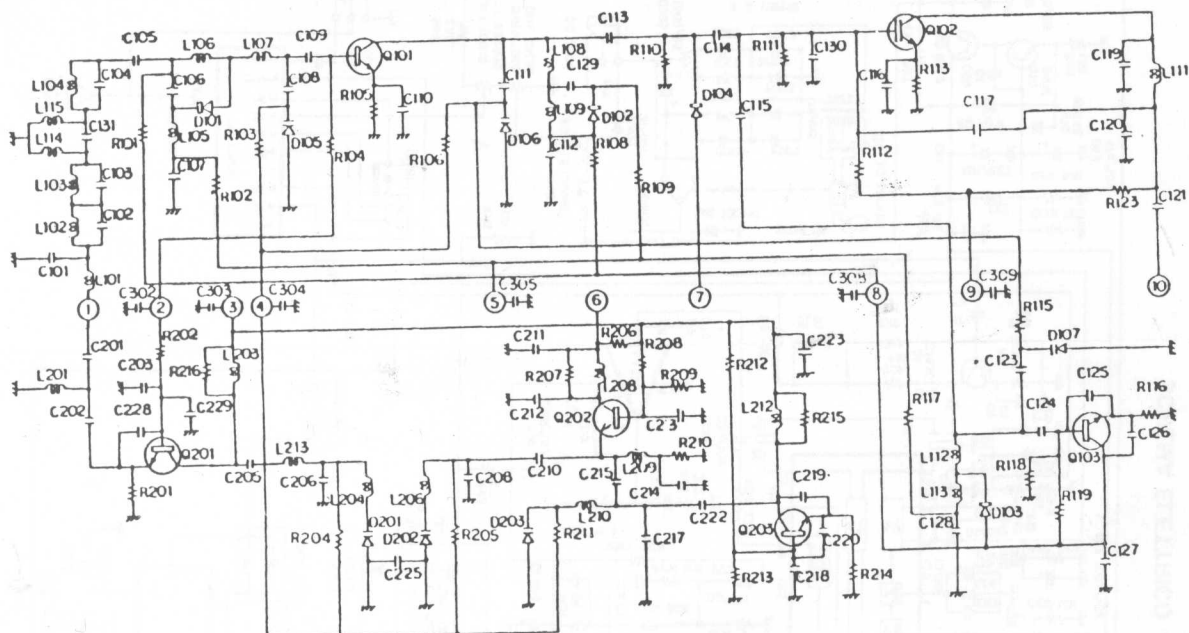

### REGOLAZIONI DI SERVIZIO

Ogni operazione deve essere effettuata dopo un tempo di accensione dell'apparecchio di almeno 5 minuti.

Strumento necessario: Voltmetro elettronico.

Regolazione della tensione stabilizzata

Voltmetro sul collettore di Q9 (Transistor d'uscita del regolatore).  
Regolare SVR5 per avere sul voltmetro una indicazione di 10V.

Regolazione della frequenza orizzontale

Regolare SVR2 per avere l'immagine del monoscopio sincronizzata e al centro dello schermo.

Regolazione della tensione di CAG ritardato del tuner

Sintonizzare il televisore sulla stazione più forte della zona.

Ruotare SVR1 finché il segnale appare sabbato.

Ruotare quindi SVR1 in senso contrario fino a quando l'immagine appare non più sabbata e ben contrastata.

Centrare verticale.

Sintonizzare il televisore su una emittente che trasmetta il monoscopio.

Regolare SVR3 fino a che la parte superiore ed inferiore del cerchio siano equidistanti dai bordi del cinescopio.