

Large Signal Panel: Stand-by Supply

0045 C7	2103 B2	2106 C5	2109 D7	2112 A4	3101 B2	3104 C3	3107 D1	3113 C6	3118 C4	3124 D5	3127 D2	5101 B5	5104 B4	5115 B7	6106 D3	6111 A6	6122 D6	7102 B4	9110 D7
2101 B2	2104 B7	2107 B6	2110 C3	2113 B6	3102 C2	3105 C2	3108 C4	3114 D5	3120 A1	3125 D2	4102 D4	5102 B1	5105 C4	6103 B2	6107 B6	6120 D6	7100 D2	7103 D5	9115 A7
2102 C1	2105 C2	2108 A4	2111 C3	2115 A4	3103 B2	3106 C1	3110 A3	3117 C3	3123 D6	3126 D2	4103 D4	5103 B6	5110 D7	6105 C3	6108 C3	6121 D6	7101 C4	7104 D4	

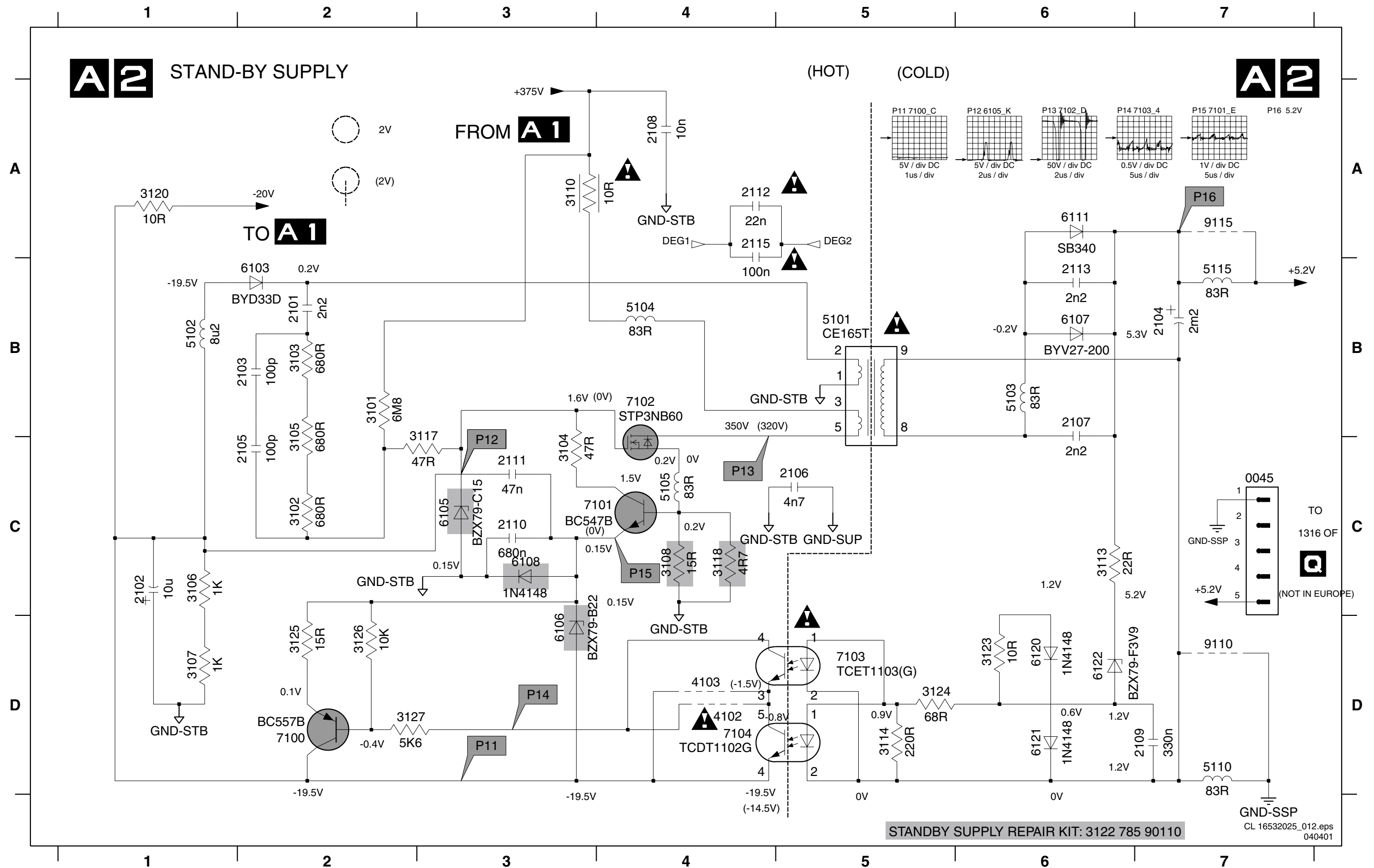

Large Signal Panel: Frame Deflection

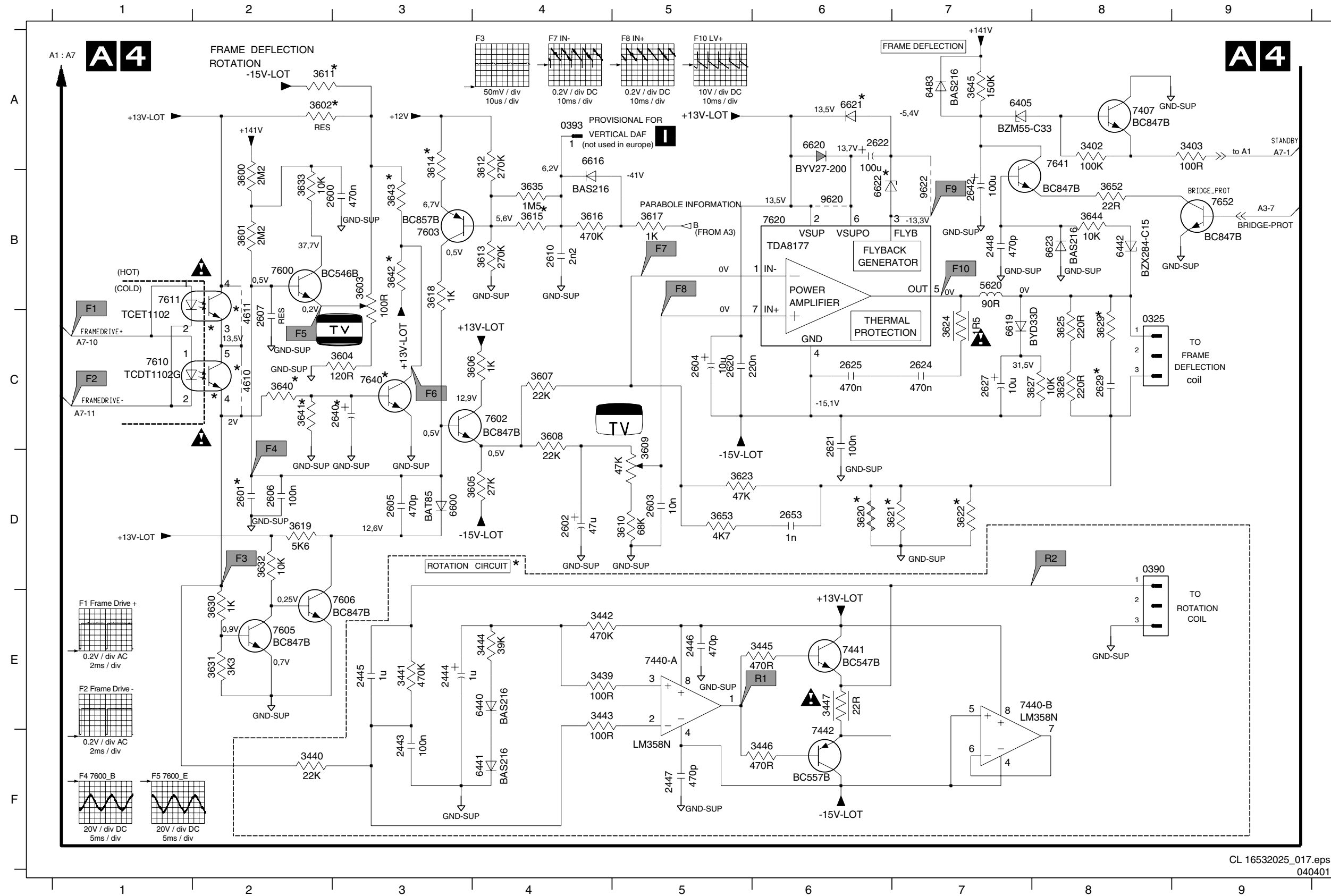

- 0325 C8
- 0390 D8
- 0393 A4
- 2443 F3
- 2444 E3
- 2445 E3
- 2446 E5
- 2447 F5
- 2448 B7
- 2600 B3
- 2601 D2
- 2602 D4
- 2603 D5
- 2604 C5
- 2605 D3
- 2606 D2
- 2607 C2
- 2610 B4
- 2620 C5
- 2621 C6
- 2622 A6
- 2624 C7
- 2625 C6
- 2627 C7
- 2629 C8
- 2640 C3
- 2642 B7
- 2653 D6
- 3402 A8
- 3403 A9
- 3439 E4
- 3440 F2
- 3441 E3
- 3442 E4
- 3443 E4
- 3444 E4
- 3445 E6
- 3446 F6
- 3447 E6
- 3600 B2
- 3601 B2
- 3602 A2
- 3603 B3
- 3604 C3
- 3605 D4
- 3606 C4
- 3607 C4
- 3608 C4
- 3609 D5
- 3610 D5
- 3611 A2
- 3612 A4
- 3613 B4
- 3614 A3
- 3615 B4
- 3616 B4
- 3617 B5
- 3618 B3
- 3619 D2
- 3620 D6
- 3621 D7
- 3622 D7
- 3623 D5
- 3624 C7
- 3625 C8
- 3626 C8
- 3627 C8
- 3629 C8
- 3630 E2
- 3631 E2
- 3632 D2
- 3633 B2
- 3635 B4
- 3640 C2
- 3641 C2
- 3642 B3
- 3643 B3
- 3644 B8
- 3645 A7
- 3646 B8
- 3647 D5
- 3648 C2
- 3649 C2
- 3650 D5
- 3651 D5
- 3652 B7
- 3653 D5
- 3654 B8
- 3655 D5
- 3656 B8
- 3657 B8
- 3658 B8
- 3659 D3
- 3660 D3
- 3661 A4
- 3662 A4
- 3663 B8
- 3664 B8
- 3665 B8
- 3666 B8
- 3667 A8
- 3668 A8
- 3669 A8
- 3670 B2
- 3671 B2
- 3672 C4
- 3673 B3
- 3674 B2
- 3675 E2
- 3676 E3
- 3677 C1
- 3678 B1
- 3679 B6
- 3680 C3
- 3681 A8
- 3682 B9
- 3683 B6
- 3684 B7

Large Signal Panel: Audio Amplifier

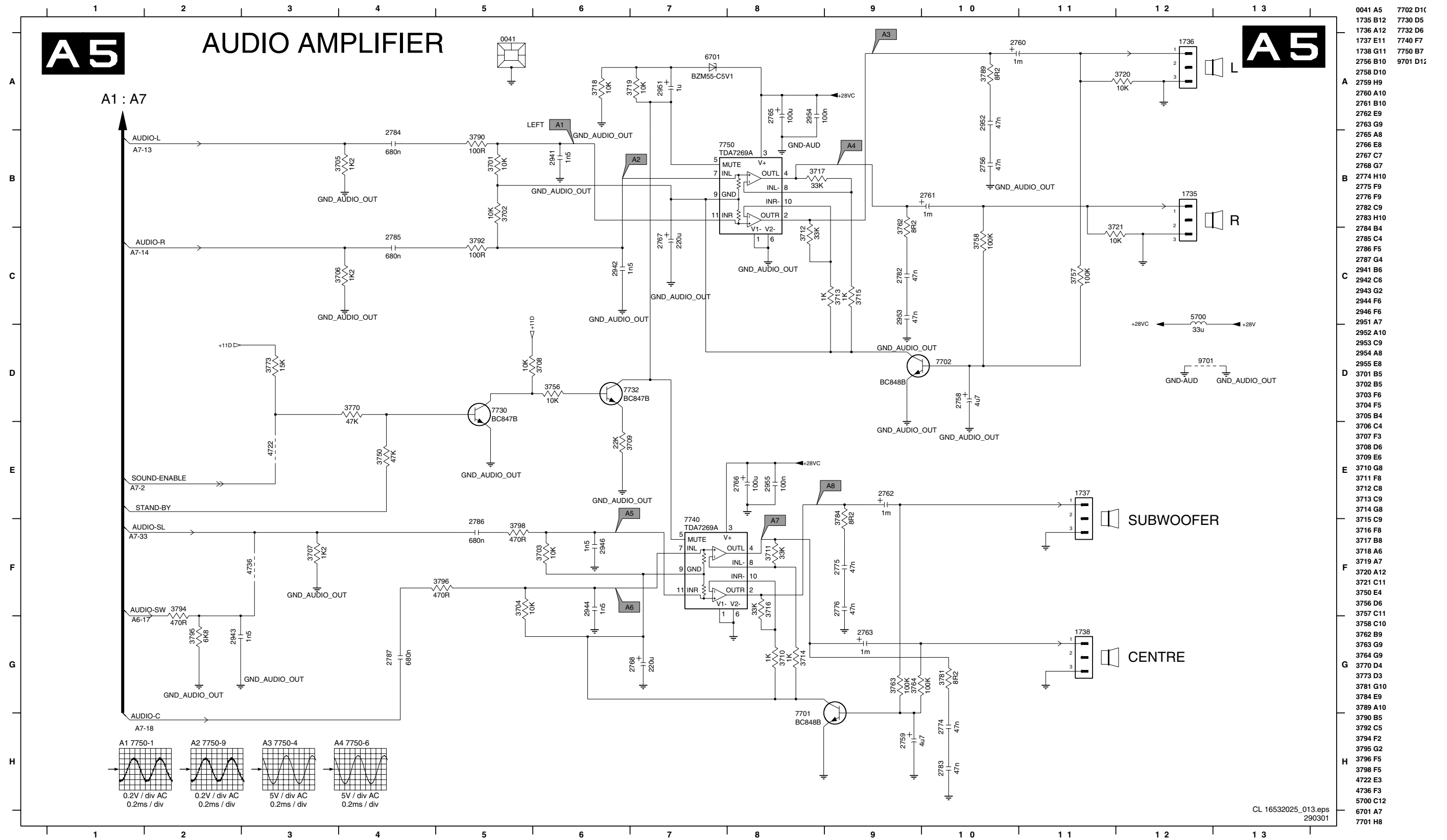

- 0041 A5
- 1735 B12
- 1736 A12
- 1737 E11
- 1738 G11
- 2756 B10
- 2758 D10
- 2759 H9
- 2760 A10
- 2761 B10
- 2762 E9
- 2763 G9
- 2765 A8
- 2766 E8
- 2767 C7
- 2768 G7
- 2774 H10
- 2775 F9
- 2776 F9
- 2782 C9
- 2783 H10
- 2784 B4
- 2785 C4
- 2786 F5
- 2787 G4
- 2941 B6
- 2942 C6
- 2943 G2
- 2944 F6
- 2946 F6
- 2951 A7
- 2952 A10
- 2953 C9
- 2954 A8
- 2955 E8
- 3701 B5
- 3702 B5
- 3703 F6
- 3704 F5
- 3705 B4
- 3706 C4
- 3707 F3
- 3708 D6
- 3709 E6
- 3710 G8
- 3711 F8
- 3712 C8
- 3713 C9
- 3714 C8
- 3715 C9
- 3716 F8
- 3717 B8
- 3718 A6
- 3719 A7
- 3720 A12
- 3721 C11
- 3750 E4
- 3756 D6
- 3757 C11
- 3758 C10
- 3762 B9
- 3763 G9
- 3764 G9
- 3770 D4
- 3773 D3
- 3781 G10
- 3784 E9
- 3789 A10
- 3790 B5
- 3792 C5
- 3794 F2
- 3795 G2
- 3796 F5
- 3798 F5
- 4722 E3
- 4736 F3
- 5700 C12
- 6701 A7
- 7701 H8
- 7702 D1C
- 7730 D5
- 7732 D6
- 7740 F7
- 7750 B7
- 9701 D12

Large Signal Panel: Headphone Amplifier

Large Signal Panel: Front

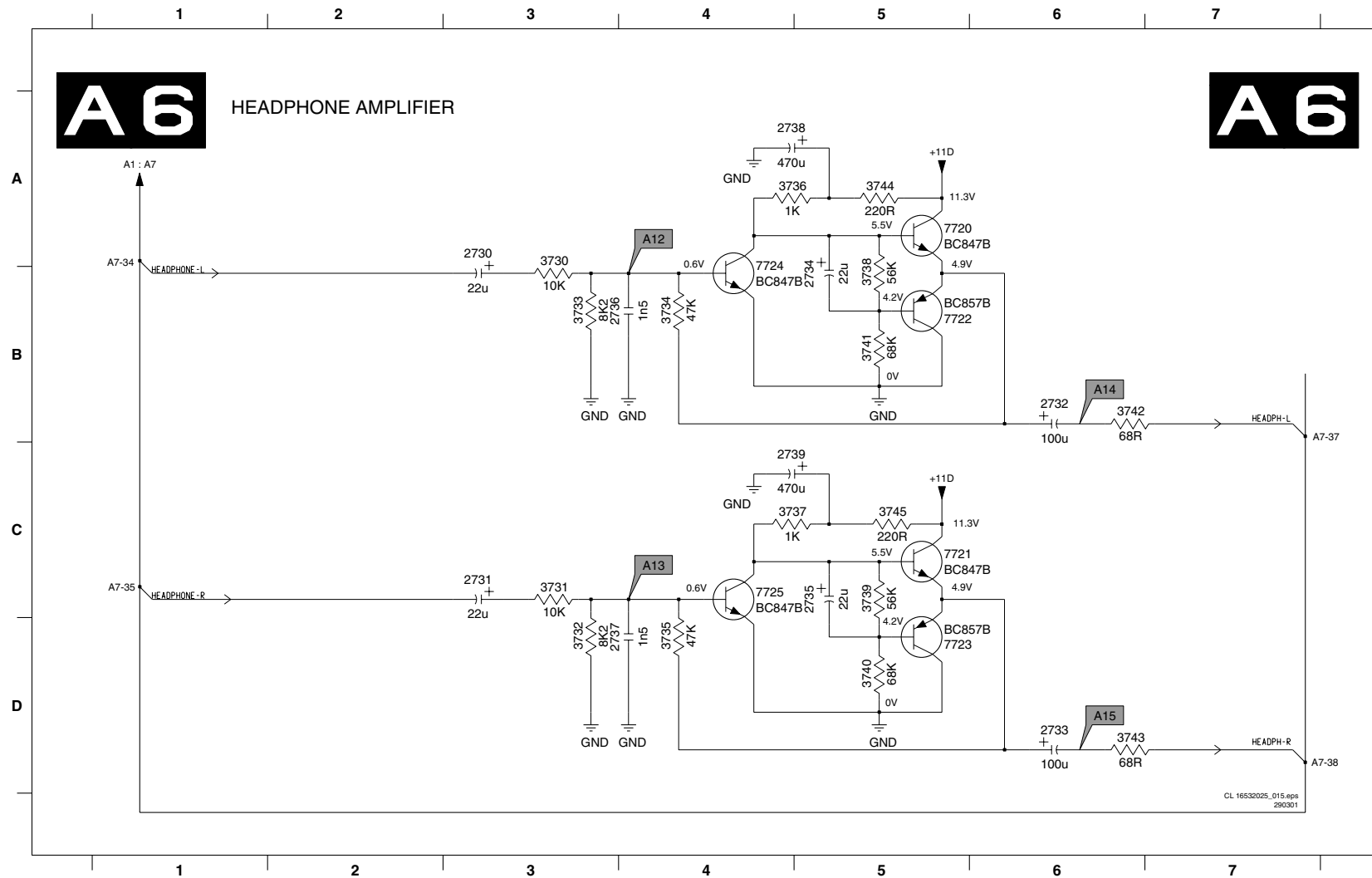

- 2730 A3
- 2731 C3
- 2732 B6
- 2733 D6
- 2734 B5
- 2735 C5
- 2736 B4
- 2737 D4
- 2738 A4
- 2739 C4
- 3730 A3
- 3731 C3
- 3732 D3
- 3733 B3
- 3734 B4
- 3735 D4
- 3736 A4
- 3737 C4
- 3738 B5
- 3739 C5
- 3740 D5
- 3741 B5
- 3742 B6
- 3743 D6
- 3744 A5
- 3745 C5
- 7720 A5
- 7721 C5
- 7722 B5
- 7723 D5
- 7724 B4
- 7725 C4
- F970 A1
- F971 C1
- F976 D3
- F977 B3

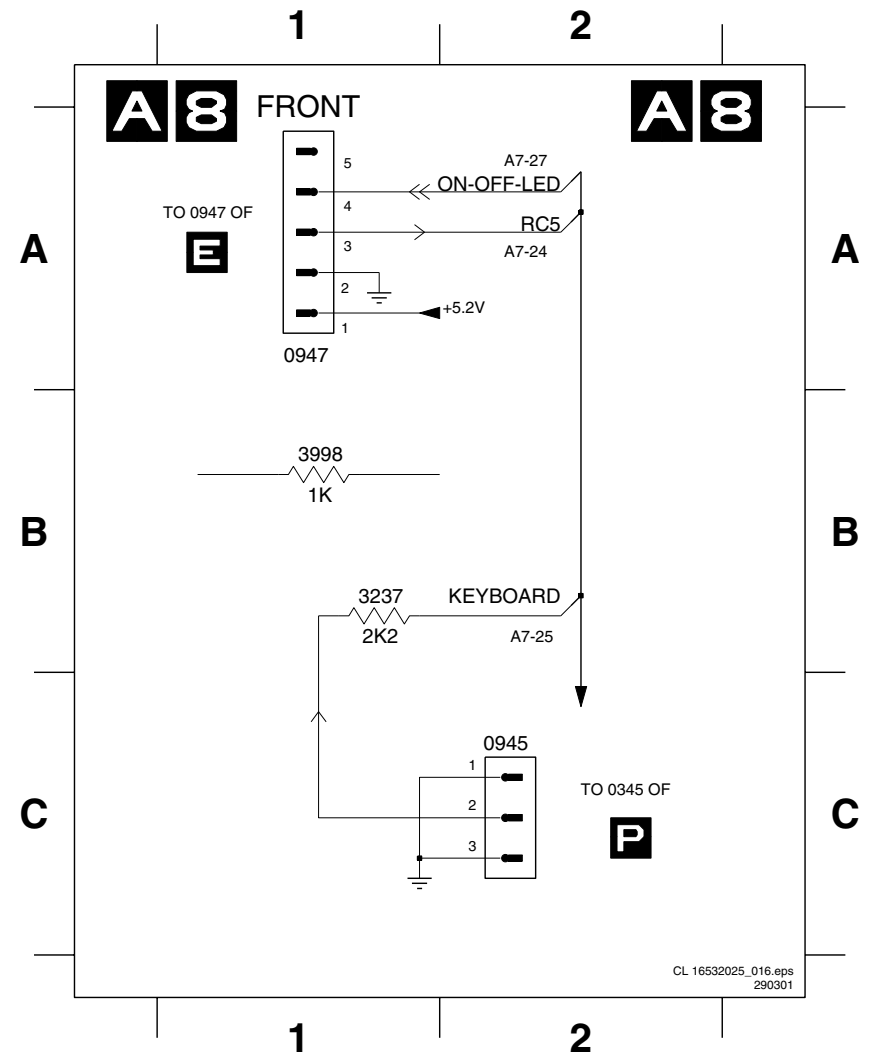

- 0945 C2
- 0947 A1
- 3237 B1
- 3998 B1

Layout Large Signal Panel (Top View)

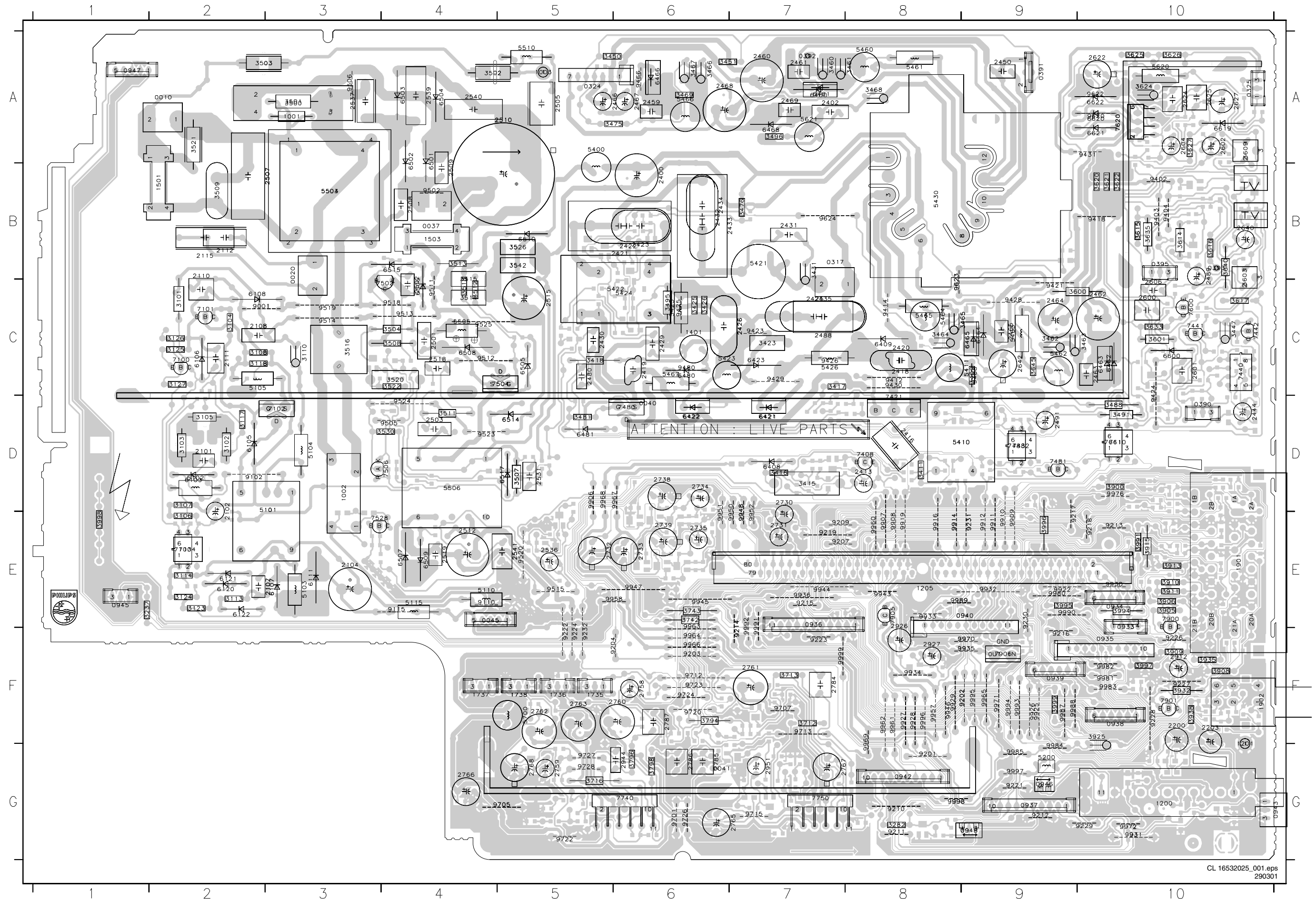

Layout Large Signal Panel (Mapping Top View)

Layout Large Signal Panel (Overview Bottom View)

0010 A2	2787 F6	5426 C7	9511 C4
0020 B3	2912 F10	5430 B9	9512 C4
0037 B4	2926 E8	5460 A8	9514 C3
0040 D6	2927 F6	5462 C9	9515 E5
0045 F4	2951 F7	5463 C9	9518 C4
0317 B7	3101 C2	5464 C8	9519 C3
0324 A5	3102 D2	5465 C8	9520 E5
0325 A10	3103 D2	5466 A6	9523 D4
0335 B10	3104 C2	5467 C9	9524 D4
0391 A9	3105 D2	5503 A3	9525 C5
0392 A7	3106 D2	5504 A3	9620 A9
0393 B10	3107 D2	5505 C4	9622 A9
0395 B10	3108 C2	5506 D4	9623 C9
0396 E10	3109 C3	5510 A5	9624 B7
0394 E10	3113 E2	5620 A10	9701 G6
0395 F10	3114 E2	5621 A7	9705 G5
0396 E7	3117 D2	5700 F4	9707 F7
0397 F9	3118 C3	6103 D2	9712 F6
0398 F10	3123 E2	6105 D2	9713 F7
0399 F9	3124 E2	6106 C2	9715 G7
0940 E9	3125 C2	6107 E3	9720 F6
0942 G8	3126 C2	6108 C2	9722 G5
0943 G10	3127 C2	6111 A8	9723 F6
0945 E8	3128 C2	6120 E2	9724 F6
0946 G9	3282 G8	6121 E2	9726 G6
0947 A1	3409 C9	6122 E2	9727 G5
0948 G9	3411 D8	6408 D7	9728 G5
1001 A3	3415 D7	6409 C8	9906 D5
1002 B3	3416 D7	6421 D7	9907 F7
1003 A5	3417 C7	6422 D6	9908 E8
1200 C10	3418 C5	6423 C7	9909 E9
1201 C10	3423 C7	6460 A8	9910 E9
1205 E8	3425 C6	6461 A8	9911 E9
1401 C6	3426 C6	6462 C10	9912 E9
1501 B1	3431 B7	6463 C10	9914 E8
1503 B4	3447 C10	6464 C9	9916 E8
1735 F5	3450 A5	6465 C9	9919 E9
1736 F5	3451 A6	6466 A6	9922 E9
1737 A4	3460 A7	6468 A7	9925 F9
1738 F5	3461 A7	6480 C6	9926 F9
1901 E10	3462 C9	6481 D5	9927 F8
1902 F10	3463 C10	6501 A4	9928 F8
2101 D2	3464 C8	6502 A4	9929 F8
2102 D2	3465 C9	6503 A4	9930 F10
2104 E3	3466 A6	6504 A4	9931 C10
2107 E3	3467 A6	6505 C5	9932 E9
2108 C2	3468 A8	6506 B4	9933 E8
2110 B2	3469 A6	6507 E4	9934 F8
2111 C2	3475 A6	6508 A8	9935 F8
2112 B2	3476 A6	6509 E4	9936 E7
2115 B2	3481 D5	6510 B5	9943 E8
2200 F10	3488 D10	6514 D5	9944 E7
2203 F10	3491 D10	6515 B4	9945 F6
2204 B6	3495 C6	6517 D5	9947 E7
2207 A7	3496 A7	6600 C10	9948 F7
2413 D8	3500 A3	6619 A10	9948 E7
2416 D8	3501 A3	6620 A10	9950 E6
2418 C8	3502 A4	6621 A10	9951 E6
2419 C6	3503 A3	6622 A10	9952 E7
2420 C8	3504 C4	6623 C2	9953 F8
2421 B5	3507 D5	7101 C2	9958 E6
2422 B5	3508 C4	7102 D3	9960 E8
2423 B5	3509 A2	7103 E2	9961 F8
2425 C7	3512 C4	7104 E2	9962 F9
2426 C7	3512 C4	7405 D8	9963 F6
2429 C6	3513 B4	7421 D8	9964 F6
2430 C5	3514 C4	7440 C10	9965 F9
2431 B7	3515 B4	7441 C10	9966 F6
2432 B7	3516 C3	7442 C10	9967 D5
2433 B7	3518 C4	7480 D6	9968 D5
2434 B7	3520 C4	7481 D9	9969 F8
2435 C7	3521 A2	7482 D9	9970 F9
2444 D10	3522 C4	7483 D9	9971 F9
2450 A9	3526 B4	7502 B3	9972 D10
2459 A6	3530 A4	7504 C4	9973 D10
2460 A7	3542 B4	7505 D4	9980 E9
2461 A7	3600 C10	7528 E3	9981 F10
2462 C9	3601 C10	7600 C10	9982 F10
2463 C10	3603 B10	7610 D10	9983 F10
2464 C10	3609 A10	7611 D10	9984 C9
2465 C9	3614 B10	7620 A10	9985 G9
2466 A5	3615 B10	7740 G6	9987 F9
2467 A6	3616 B10	7750 C7	9988 F8
2468 A6	3617 C10	7900 E10	9988 E8
2469 A7	3620 C10	7901 E10	9989 E9
2480 C5	3621 B10	7905 E8	9991 E7
2488 C7	3622 A10	7906 F9	9992 E7
2489 B10	3624 A10	9001 C2	9993 F9
2491 D9	3625 A10	9102 D3	9994 F9
2501 C4	3625 A10	9110 F4	9995 F8
2502 C4	3625 A10	9115 E4	9996 F8
2503 D4	3633 C10	9201 G8	9997 G9
2505 A5	3635 B10	9202 F8	9998 G8
2507 A2	3640 B10	9203 F6	9999 F7
2508 B4	3645 C5	9204 C5	
2509 A4	3712 C9	9207 E7	
2510 A5	3713 F7	9209 E7	
2512 E4	3716 G5	9210 G8	
2515 C5	3742 E6	9211 G8	
2518 C4	3743 E6	9212 G8	
2519 E4	3794 E6	9213 C10	
2531 D5	3796 G6	9214 F7	
2536 E5	3798 G6	9215 E7	
2537 A3	3900 D10	9216 F9	
2539 A4	3905 E10	9217 F9	
2540 A4	3906 F10	9218 E10	
2541 E5	3908 F10	9219 E7	
2600 C10	3909 F10	9221 G9	
2601 C10	3910 E10	9222 F5	
2602 A10	3911 E10	9223 F7	
2604 A10	3913 E10	9224 F5	
2605 C10	3915 E10	9226 F10	
2622 A10	3925 F10	9227 F10	
2624 A10	3932 F10	9228 F10	
2625 A10	3935 F10	9229 G9	
2626 A10	3938 F10	9230 G9	
2640 B10	3991 E10	9231 E9	
2642 C9	3994 E10	9232 F5	
2730 D7	3995 E9	9402 B10	
2731 E7	3996 E9	9403 B10	
2732 E5	3997 F10	9404 B10	
2733 E5	3998 E1	9408 C9	
2734 D6	3999 F9	9412 C8	
2735 E6	5101 E2	9414 C8	
2738 D6	5102 D2	9418 B10	
2739 E6	5103 E3	9421 C9	
2758 F6	5104 D3	9423 C7	
2759 G5	5105 C3	9424 C10	
2760 F5	5110 E4	9425 C6	
2761 F7	5115 E4	9426 C7	
2762 F5	5200 G9	9428 C9	
2763 F5	5400 A5	9429 C7	
2765 G6	5410 D9	9430 C8	
2766 C4	5411 C8	9431 A10	
2767 G7	5421 C7	9466 A6	
2768 G4	5422 B5	9480 B6	
2784 F7	5423 C7	9502 B4	
2785 G6	5424 B6	9505 D4	
2786 G6	5425 C6	9506 A3	

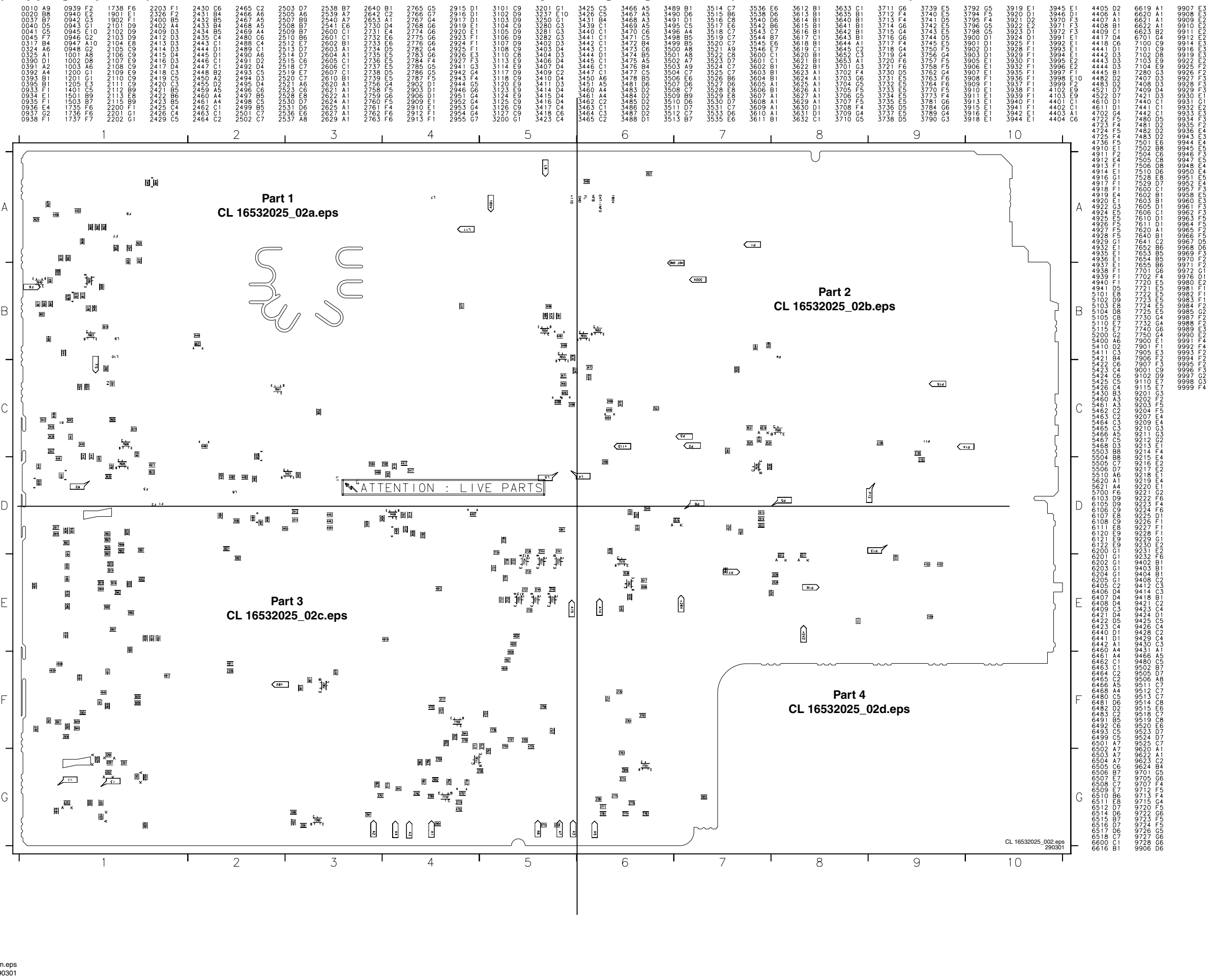

CL 16532025_01m.eps
290301

CL 16532025_002.eps
290301

9907 E3	6619 A1	9908 E3	6620 A1
9908 E3	6620 A1	9909 E3	6621 A1
9909 E3	6621 A1	9910 E3	6622 A1
9910 E3	6622 A1	9911 E3	6623 B2
9911 E3	6623 B2	9912 E3	6624 A1
9912 E3	6624 A1	9913 E3	6625 A1
9913 E3	6625 A1	9914 E3	6626 A1
9914 E3	6626 A1	9915 E3	6627 A1
9915 E3	6627 A1	9916 E3	6628 A1
9916 E3	6628 A1	9917 E3	6629 A1
9917 E3	6629 A1	9918 E3	6630 A1
9918 E3	6630 A1	9919 E3	6631 A1
9919 E3	6631 A1	9920 E3	6632 A1
9920 E3	6632 A1	9921 E3	6633 A1
9921 E3	6633 A1	9922 E3	6634 A1
9922 E3	6634 A1	9923 E3	6635 A1
9923 E3	6635 A1	9924 E3	6636 A1
9924 E3	6636 A1	9925 E3	6637 A1
9925 E3	6637 A1	9926 E3	6638 A1
9926 E3	6638 A1	9927 E3	6639 A1
9927 E3	6639 A1	9928 E3	6640 A1
9928 E3	6640 A1	9929 E3	6641 A1
9929 E3	6641 A1	9930 E3	6642 A1
9930 E3	6642 A1	9931 E3	6643 A1
9931 E3	6643 A1	9932 E3	6644 A1
9932 E3	6644 A1	9933 E3	6645 A1
9933 E3	6645 A1	9934 E3	6646 A1
9934 E3	6646 A1	9935 E3	6647 A1
9935 E3	6647 A1	9936 E3	6648 A1
9936 E3	6648 A1	9937 E3	6649 A1
9937 E3	6649 A1	9938 E3	6650 A1
9938 E3	6650 A1	9939 E3	6651 A1
9939 E3	6651 A1	9940 E3	6652 A1
9940 E3	6652 A1	9941 E3	6653 A1
9941 E3	6653 A1	9942 E3	6654 A1
9942 E3	6654 A1	9943 E3	6655 A1
9943 E3	6655 A1	9944 E3	6656 A1
9944 E3	6656 A1	9945 E3	6657 A1
9945 E3	6657 A1	9946 E3	6658 A1
9946 E3	6658 A1	9947 E3	6659 A1
9947 E3	6659 A1	9948 E3	6660 A1

Layout Large Signal Panel (Bottom View Part 4)

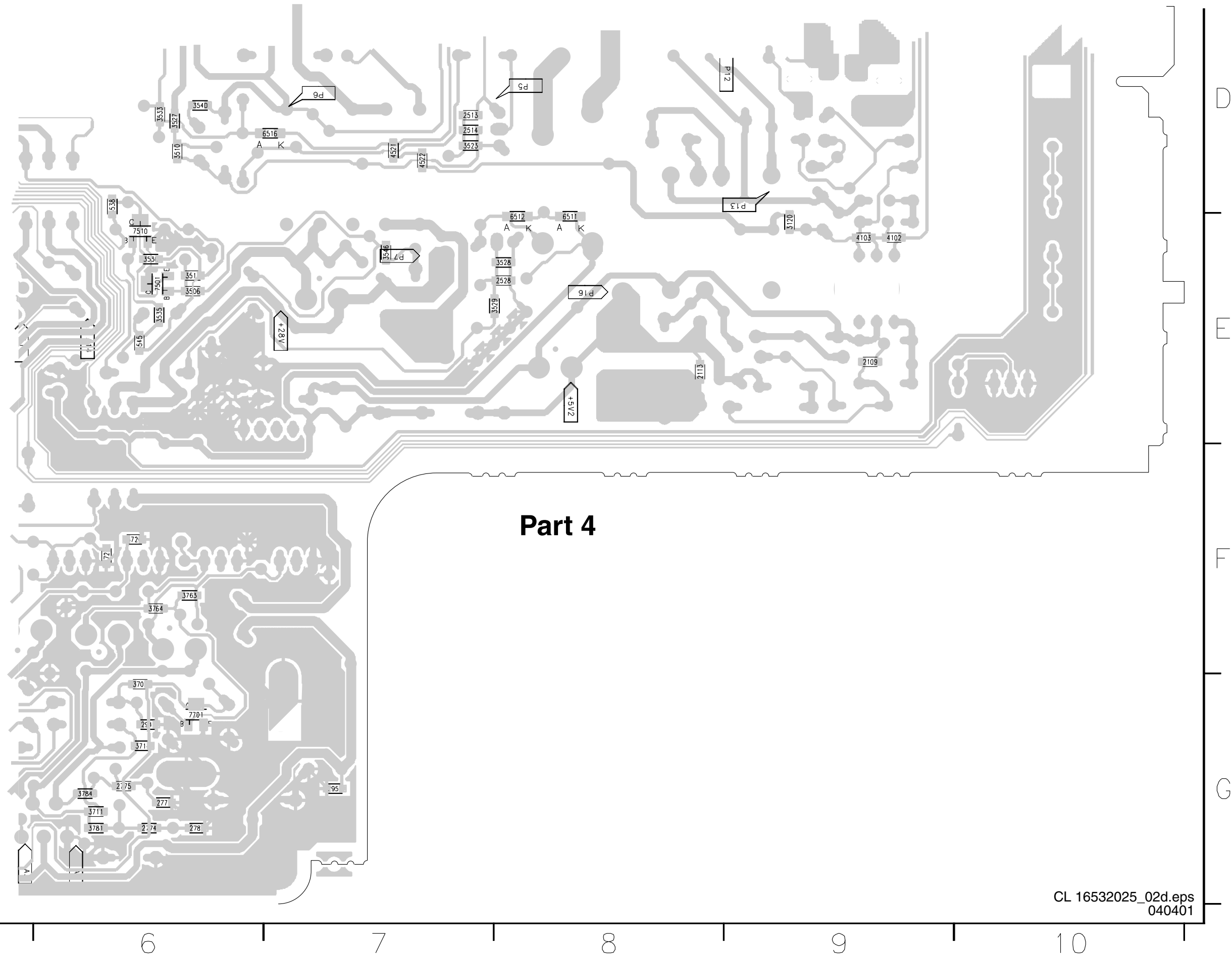

CRT Panel

0031 E5	0298-E C6	0340 B1	2305 B2	2313 E2	2322 E2	3303 A3	3310 B6	3317 C2	3336 E2	3343 E1	3352 E4	6306 D5	7307 D3
0224 E1	0298-F D6	0383 B6	2306 B2	2315 B1	2323 E2	3304 A5	3311 B2	3318 C4	3337 D2	3345 E6	3354 E4	6307 E4	9310 A6
0235 A6	0298-G D6	2300 A4	2307 B4	2316 E2	2324 F9	3305 A2	3312 B3	3319 C5	3338 E5	3347 F9	3355 A5	6310 E3	9311 B6
0298-A E8	0298-H E6	2301 A1	2308 C2	2317 F9	2325 A3	3306 A3	3313 B3	3320 C2	3339 D5	3348 E1	3356 B6	7300 A2	
0298-B E8	0298-I E9	2302 A2	2309 C4	2318 E7	2330 A1	3307 B2	3314 B3	3322 B1	3340 D5	3349 E8	3357 C5	7301 A3	
0298-C C6	0298-K E9	2303 A4	2310 C2	2320 E3	2331 A4	3308 B5	3315 B2	3324 E7	3341 E2	3350 D4	5300 B5	7302 A5	
0298-D C6	0334 F10	2304 A4	2312 D2	2321 D2	2332 A2	3309 B4	3316 C5	3325 D2	3342 D2	3351 D4	6305 D5	7303 C5	

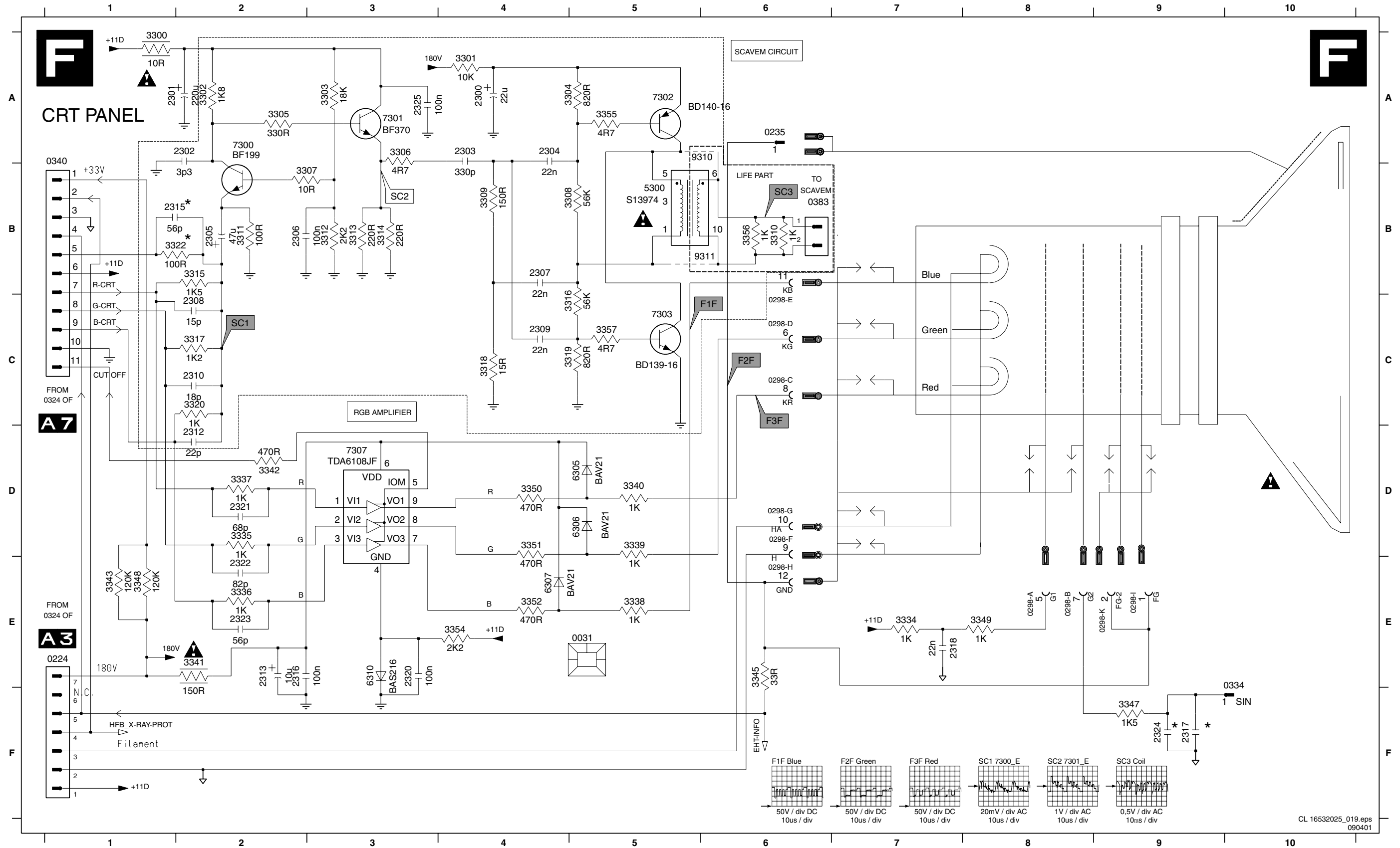

Layout CRT Panel (Component Side)

0031 A3	0383 A3	2316 A3	3314 A3	3343 A3	3351 A2	7300 A3	9302 A2	9309 A3
0224 A2	2300 A3	2317 A1	3334 A2	3345 A2	3352 A2	7301 A3	9303 A2	9310 A3
0235 A1	2301 A2	2324 A1	3338 A2	3347 A1	5300 A3	7302 A3	9304 A2	9311 A3
0298 A1	2304 A3	3300 A2	3339 A2	3348 A2	6305 A2	7303 A3	9305 A3	9312 A3
0334 A1	2305 A3	3301 A3	3340 A2	3349 A1	6306 A2	7307 A3	9307 A2	9313 A2
0340 A3	2313 A3	3313 A3	3341 A2	3350 A2	6307 A2	9301 A1	9308 A3	

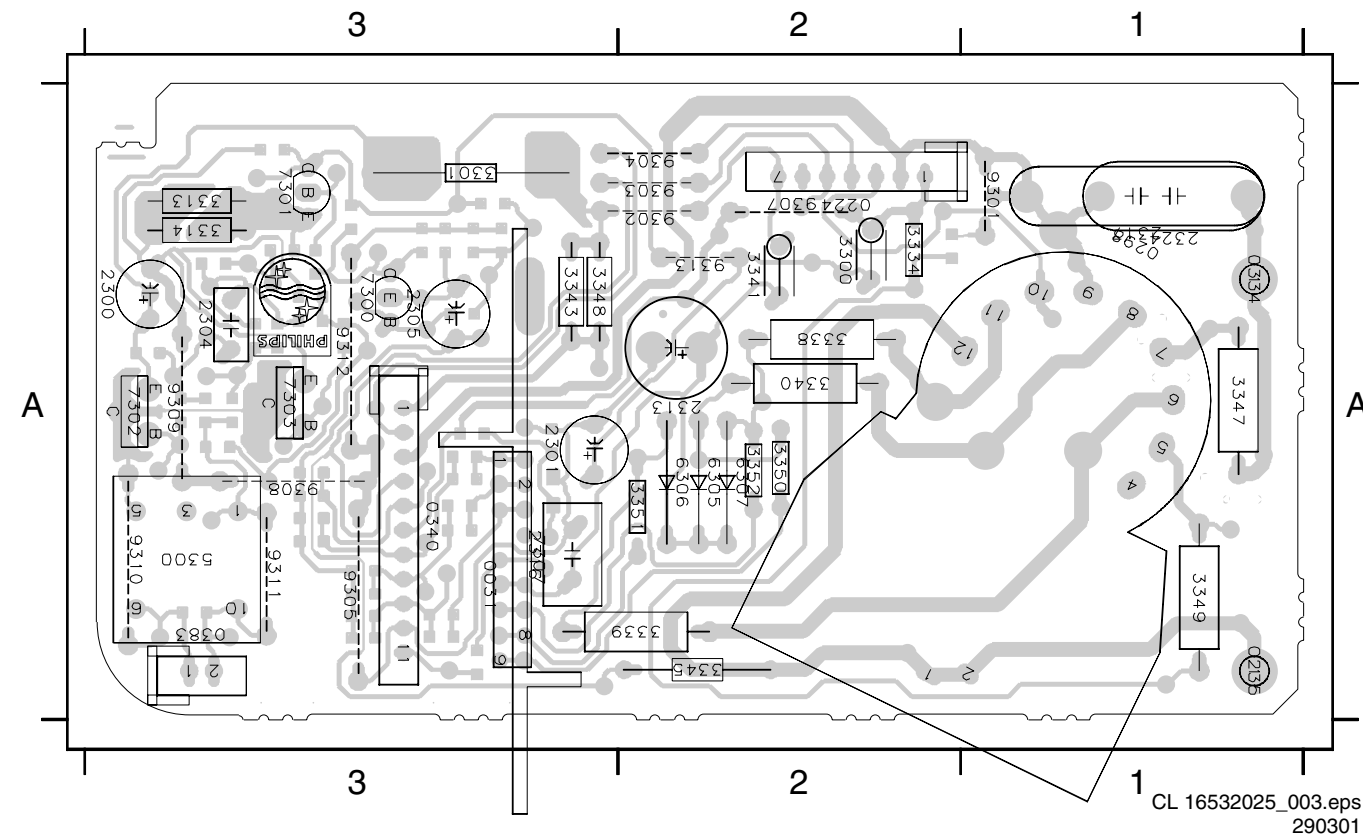

Layout CRT Panel (Solder Side)

0031 A1	2303 A1	2315 A1	3300 A2	3310 A1	3320 A1	3342 A1	3355 A1	7302 A1	9309 A1
0224 A2	2304 A1	2316 A1	3301 A1	3311 A1	3322 A1	3343 A1	3356 A1	7303 A1	9310 A1
0235 A3	2305 A1	2317 A3	3302 A1	3312 A1	3334 A2	3345 A2	3357 A1	7307 A1	9311 A1
0298 A3	2306 A1	2318 A2	3303 A1	3313 A1	3335 A1	3347 A3	5300 A1	9301 A3	9312 A1
0334 A3	2307 A1	2320 A1	3304 A1	3314 A1	3336 A1	3348 A1	6305 A2	9302 A2	9313 A2
0340 A1	2308 A1	2321 A1	3305 A1	3315 A1	3337 A1	3349 A3	6306 A2	9303 A2	
0383 A1	2309 A1	2322 A1	3306 A1	3316 A1	3338 A2	3350 A2	6307 A2	9304 A2	
2300 A1	2310 A1	2323 A1	3307 A1	3317 A1	3339 A2	3351 A1	6310 A1	9305 A1	
2301 A1	2312 A1	2324 A3	3308 A1	3318 A1	3340 A2	3352 A2	7300 A1	9307 A2	
2302 A1	2313 A2	2325 A1	3309 A1	3319 A1	3341 A2	3354 A1	7301 A1	9308 A1	

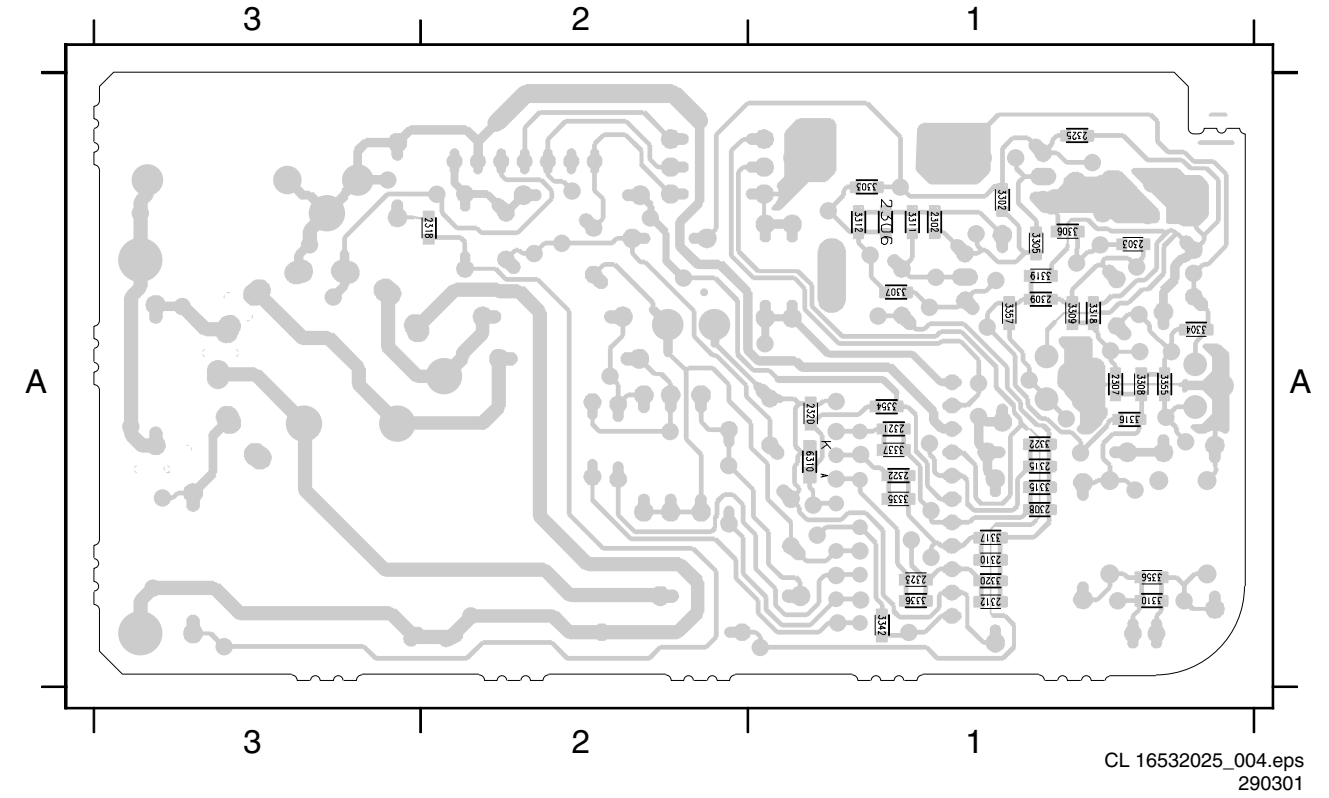

DAF Panel

- | | | | | | | | | | | | | | | | | |
|---------|---------|---------|---------|---------|---------|---------|---------|---------|---------|---------|---------|---------|---------|---------|---------|---------|
| 1417 E1 | 1491 E9 | 2800 E4 | 2813 C7 | 2820 A3 | 2824 C4 | 2892 B3 | 3811 B6 | 3815 B6 | 3820 C2 | 3824 B3 | 3831 B5 | 3898 D5 | 5801 F2 | 7810 B7 | 7822 C5 | 9804 E2 |
| 1418 D1 | 1492 A9 | 2803 E4 | 2814 B8 | 2821 F2 | 2825 B5 | 3808 A8 | 3812 C7 | 3816 C7 | 3821 A3 | 3826 C4 | 3832 A5 | 3899 E5 | 5810 A8 | 7818 C2 | 7823 C5 | |
| 1419 F1 | 1497 D9 | 2809 A5 | 2816 A7 | 2822 A5 | 2890 E5 | 3809 A6 | 3813 C6 | 3818 C1 | 3822 A3 | 3827 C4 | 3833 C5 | 3998 C9 | 6810 A7 | 7820 C3 | 9800 D2 | |
| 1490 C8 | 1693 C1 | 2812 A7 | 2818 C1 | 2823 B4 | 2891 E5 | 3810 A7 | 3814 B7 | 3819 B2 | 3823 A3 | 3830 B4 | 3897 E2 | 5800 E3 | 6812 C5 | 7821 C3 | 9803 F2 | |

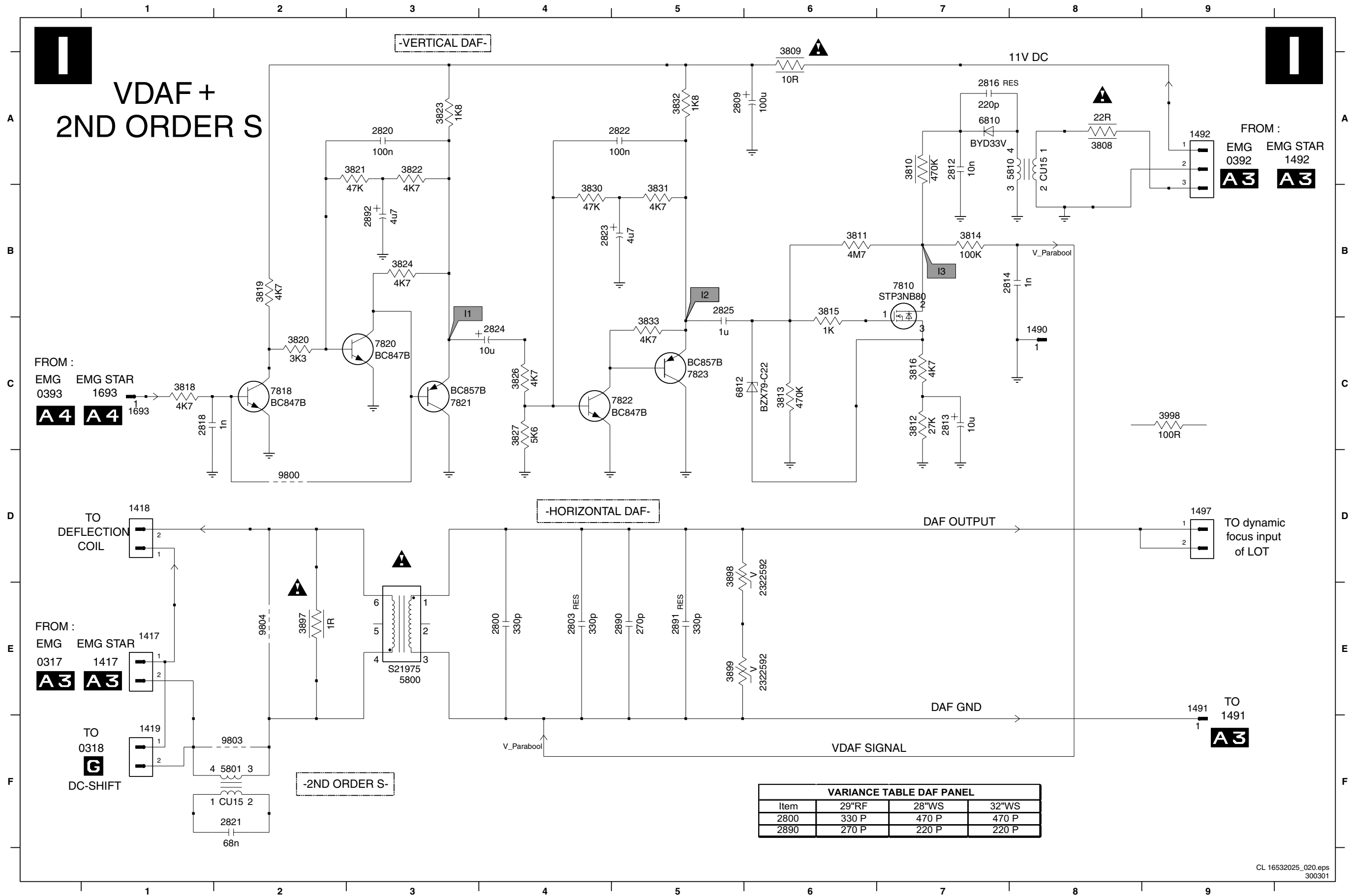

Layout DAF Panel (Top View)

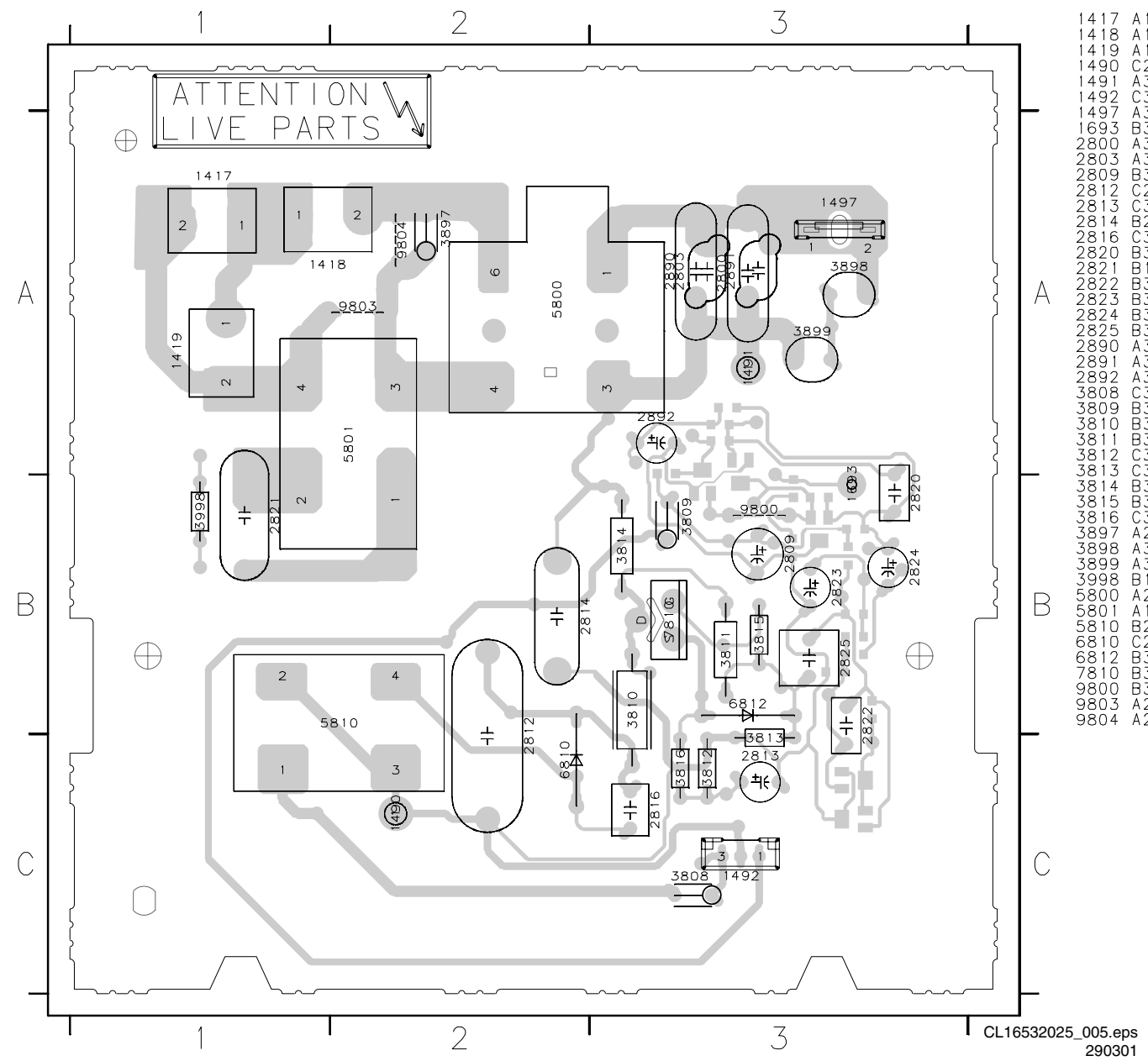

CL16532025_005.eps
290301

Layout DAF Panel (Bottom View)

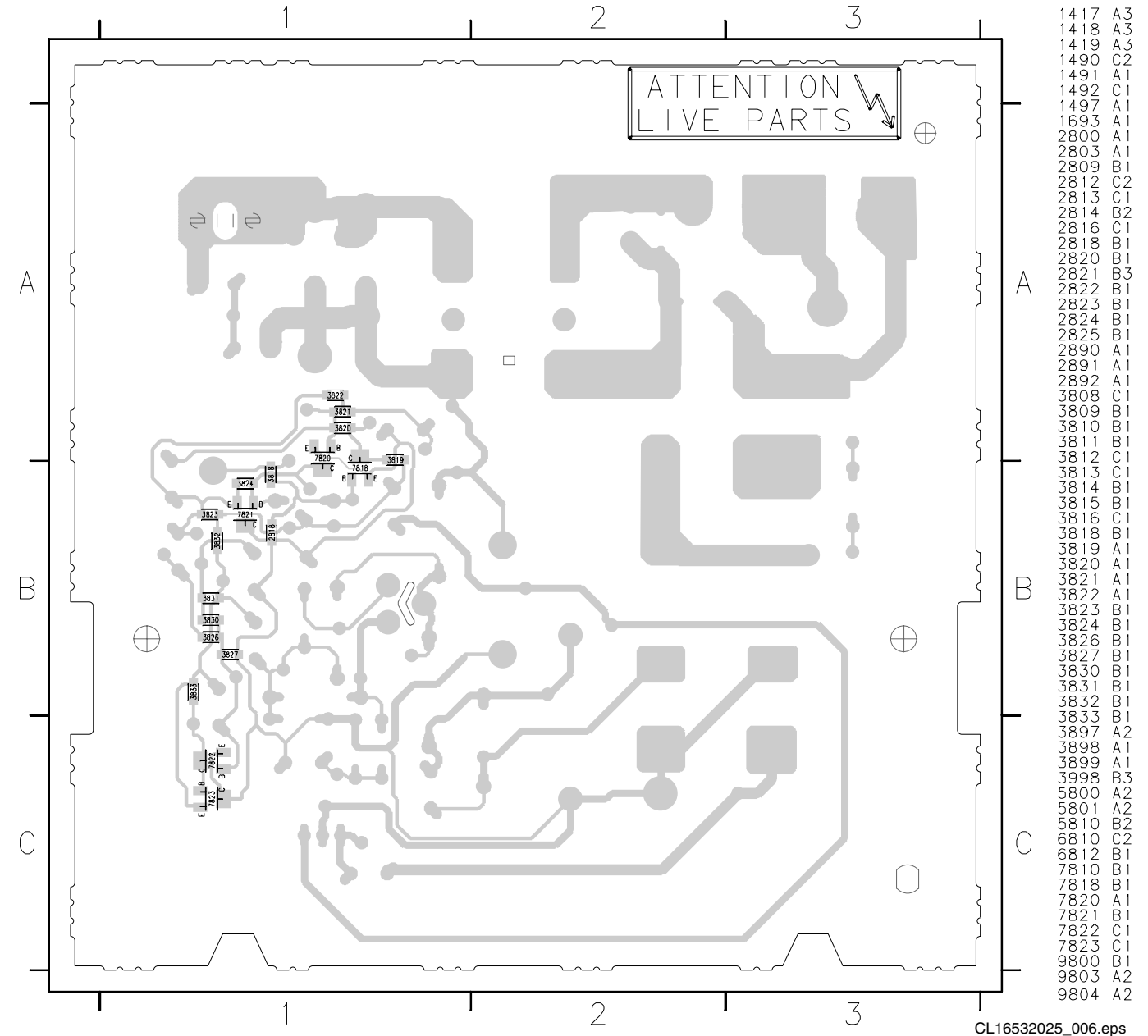

CL16532025_006.eps
300301

Side I/O Panel

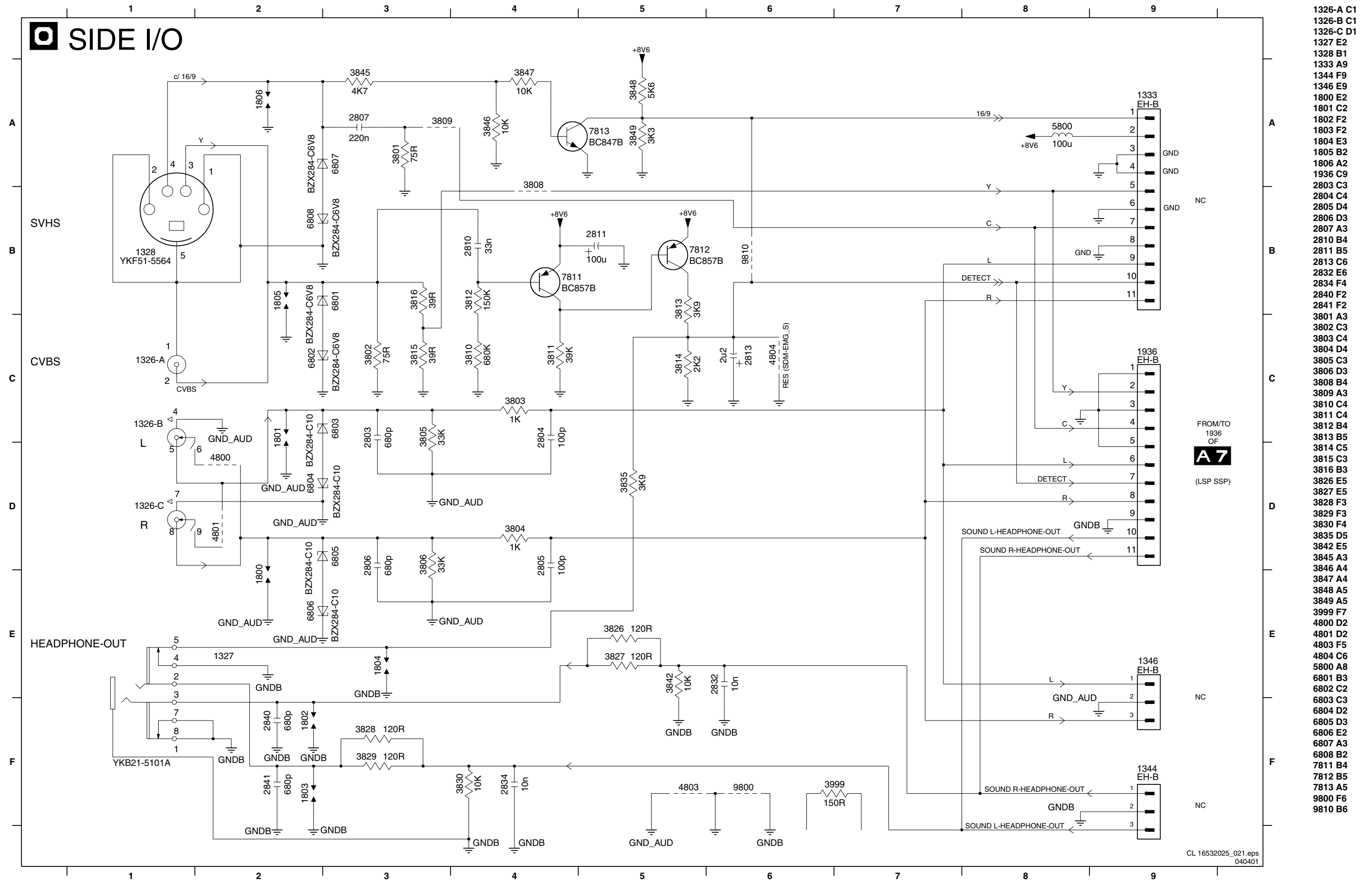

CL 16532025_021.eps
040401

- 1326-A C1
- 1326-B C1
- 1326-C D1
- 1327 E2
- 1328 B1
- 1333 A9
- 1344 F9
- 1346 E9
- 1800 E2
- 1801 C2
- 1802 F2
- 1803 F2
- 1804 E3
- 1805 B2
- 1806 A2
- 1936 C9
- 2803 C3
- 2804 C4
- 2805 D4
- 2806 D3
- 2807 A3
- 2810 B4
- 2811 B5
- 2813 C6
- 2832 E6
- 2834 F4
- 2840 F2
- 2841 F2
- 3801 A3
- 3802 C3
- 3803 C4
- 3804 D4
- 3805 C3
- 3806 D3
- 3808 B4
- 3809 A3
- 3810 C4
- 3811 C4
- 3812 B4
- 3813 B5
- 3814 C5
- 3815 C3
- 3816 B3
- 3826 E5
- 3827 E5
- 3828 F3
- 3829 F3
- 3830 F4
- 3835 D5
- 3842 E5
- 3845 A3
- 3846 A4
- 3847 A4
- 3848 A5
- 3849 A5
- 3999 F7
- 4800 D2
- 4801 D2
- 4803 F5
- 4804 C6
- 6801 B3
- 6802 C2
- 6803 C3
- 6804 D2
- 6805 D3
- 6806 E2
- 6807 A3
- 6808 B2
- 7811 B4
- 7812 B5
- 7813 A5
- 9800 F6
- 9810 B6

FROM/TO
1936
OF
A7
(LSP SSP)

Top Control

0345 A4 1702 B3 1704 B1 3701 B3 3703 B2 3705 B1
 1701 B3 1703 B2 1705 B1 3702 B2 3704 B1 3999 B4

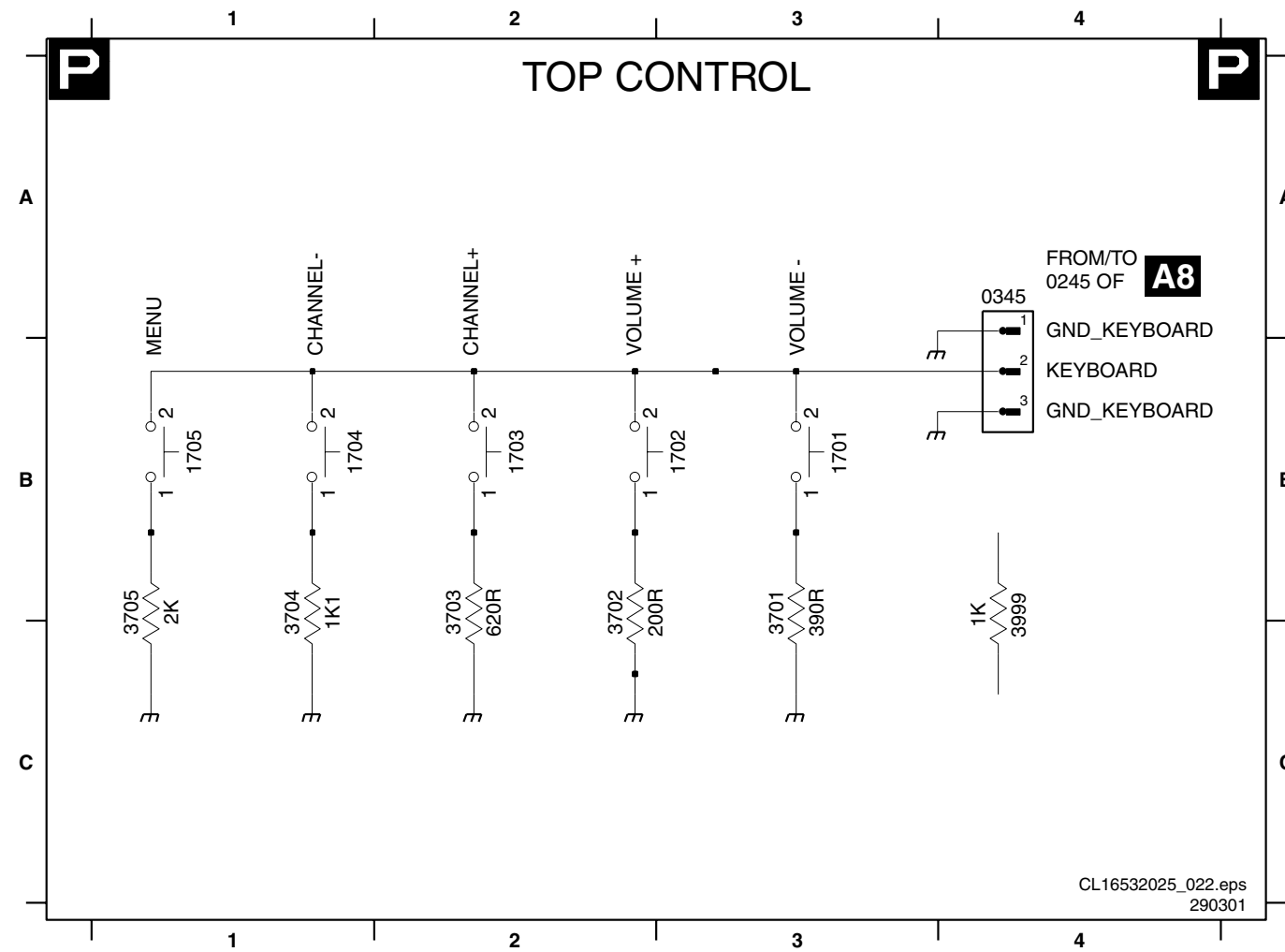

Layout Top Control (Top View)

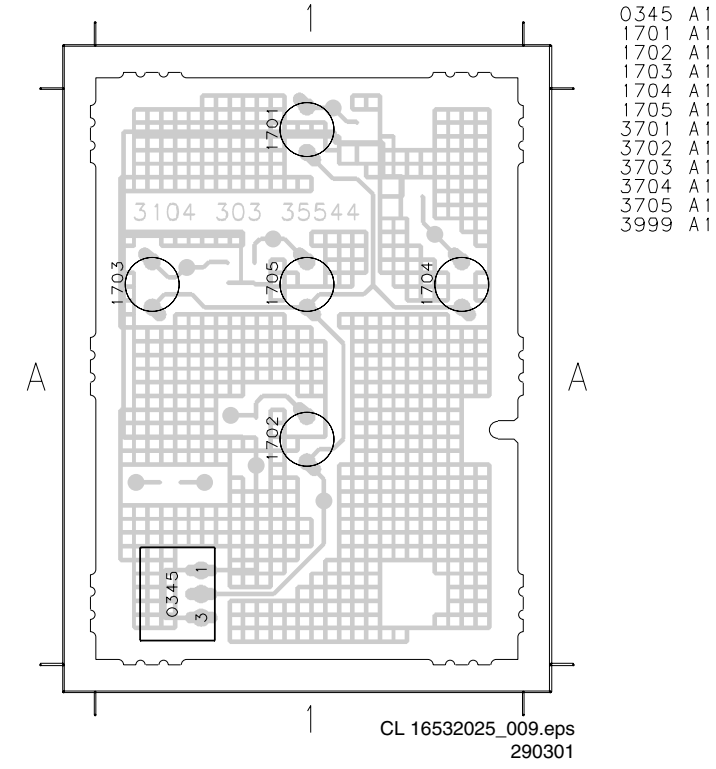

- 0345 A1
- 1701 A1
- 1702 A1
- 1703 A1
- 1704 A1
- 1705 A1
- 3701 A1
- 3702 A1
- 3703 A1
- 3704 A1
- 3705 A1
- 3999 A1

Layout Top Control (Bottom View)

