

17 Технические данные

- 1) При работе на чистом пропане значения (прибл. на 12% ниже).
 - 2) VC240XEUS: 12.9 кв
 - 3) VC240XEUS: 15.0 кв
 - 4) Нельзя занижать нижнее значение для надежного отвода продуктов сгорания, также как и нельзя превышать верхнее значение, чтобы не снизить коэффициент полезного действия.
- Эти аппараты удовлетворяют полностью требованиям Закона по экономии (EnEG) по всему диапазону номинальной тепловой мощности.

Мы не отвечаем за ущерб, возникший вследствие несоблюдения данной Инструкции по монтажу.

Газовый водонагреватель, исполнение В, категория III тип аппарата VC...XEU	180	240	280	
максимальная тепловая нагрузка ¹⁾ (по Ни,п)	20.4	27.3	31.3	кВт
минимальная тепловая нагрузка ¹⁾ (по Ни,п)	10.5	12.6 ³⁾	15.5	кВт
диапазон номинальной тепловой мощности ¹⁾⁴⁾	9-18	10.9 ²⁾ -24	13.2-27.6	кВт
присоединяемая мощность газа				
городской газ Ни,б~ 4.0 кВт/м ³	5.1	6.8	7.8	м ³ /ч
природный газ Ни,б~ 7.6 кВт/м ³	2.7	3.6	4.1	м ³ /ч
сжиженный газ Ни,б~ 12.8 кВт/м ³	1.6	2.1	2.4	кг/ч
давление газа (скоростной напор газа) р _{вб} перед аппаратом				
городской газ		8		мбар
природный газ		20		мбар
сжиженный газ		50		мбар
подъемное давление газа р _в ⁴⁾		0.015-0.1		мбар
номинальное количество воды при ΔT=20K	770	1030	1187	л/ч
остаточный напор при ΔT=20K		0.25		бар
макс. температура воды в подающей линии		90		°C
общее избыточное давление р _{вб}		2.5		бар
объем воды в теплообменнике	0.5	0.55	0.6	л
расширительный бак				
предварительное давление р _{вб}		0.75		бар
объем		12		л
вес прибора	51	52	53	кг
подключение электричества		220/50		В/Гц
потребляемая мощность		110		Вт
встроенный предохранитель (инертный)		2		A
род защиты		IP44		

VC 180, 240, 280

3 Функциональная схема

- 1 патрубок для отвода продуктов сгорания
- 2 предохранитель тяги
- 3 первичный теплообменник
- 4 ниппель для выпуска воздуха
- 5 топочная камера
- 6 быстрый выпуск воздуха
- 7 контрольный электрод
- 8 газовые горелки
- 9 газовая арматура
- 10 мембранный насос
- 11 клапан для наполнения азотом
- 12 расширительный бак
- 13 насос отопительной системы
- 14 газовый запорный кран¹⁾
- 15 предохранительный клапан¹⁾
- 16 ревизионный кран¹⁾
- 17 отопительная установка
- 18 перепускной клапан
- 19 патрубок подключения газа
- 20 электроника
- 21 зажигающие электроды
- 22 воздухонаправляющий экран
- 23 датчик термостата подающей воды NTC
- 24 ограничитель температуры

1) Принадлежности



Abb. 2

20/T-3

Technische Daten		VC	110 E	180 YE	240 YE	280 YE	
1	Nennwärmeleistung ¹⁾	kW	10,5	18	24	28	
2	Nennwärmebelastung (bezogen auf den Heizwert H _u)	kW	12	20,4	27,3	31,9	
3	Nennwärmeleistungsbereich	kW	5,25-10,5	9-18	10,9 ²⁾ -24	13,2-28	
4	Zugbedarf	mbar	0,015	0,015	0,015	0,015	
5	Abgastemperatur ³⁾	bei max. Wärmeleistung	°C	105	135	135	150
6		bei min. Wärmeleistung	°C	80	85	95	115
7	Abgasmassenstrom ³⁾	bei max. Wärmeleistung	kg/h	30	46	62	72
8		bei min. Wärmeleistung	kg/h	23	42	57	66
9	CO ₂ -Gehalt ³⁾	bei max. Wärmeleistung	%	5,6	6,3	6,3	6,3
10		bei min. Wärmeleistung	%	3,5	3,4	2,9	3,4
11	Normnutzungsgrad ⁴⁾	%	87,2	88,2	88,2	88,2	
12	Restförderhöhe der Pumpe	mbar	250	250	250	250	
13	max. Vorlauftemperatur	°C	86	86	86	86	
14	Membran-Ausdehnungsgefäß, Inhalt	l	7,5	12	12	12	
15	Vordruck im Ausdehnungsgefäß p ₀	zul. Betriebsüberdruck	bar	0,5	0,75	0,75	0,75
16			bar	3,0	3,0	3,0	3,0
17	Anschlußwerte						
	Stadtgas H _{uB} = 4,0 kWh/m ³	m ³ /h	2,9	5,1	6,8	-	
	Erdgas H _{uB} = 10,5 kWh/m ³	m ³ /h	1,2	-	-	3,0	
	Erdgas L _{uB} = 7,6 kWh/m ³	m ³ /h	1,6	-	-	4,2	
	Flüssiggas H _{uB} = 12,8 kWh/kg	kg/h	0,92	1,6	2,1	2,45	
18	Gasanschlußdruck:						
	Stadtgas	mbar	8	8	8	8	
	Erdgas	mbar	20	20	20	20	
	Flüssiggas	mbar	50	50	50	50	
19	Elektroanschluß	V/Hz	220/50	220/50	220/50	220/50	
20	Elektrische Leistungsaufnahme	W	110	135	135	135	
21	Vor- und Rücklaufanschluß						
22	Gasanschluß, Stadt- und Erdgas	Ø mm	15 (R 1/2)	20 (R 3/4)	20 (R 3/4)	20 (R 3/4)	
23	Gasanschluß Flüssiggas	Ø mm	15 (R 1/2)	20 (R 3/4)	25 (R 1)	25 (R 1)	
24	Abgasanschluß	mm	12 x 1	12 x 1	12 x 1	12 x 1	
25	Höhe	Ø mm	90	110	130	130	
26	Breite	mm	770	855	855	855	
27	Tiefe	mm	420	480	480	480	
28	Gewicht	mm	261	370	370	370	
29	Schutzart	kg	34	51	52	53	
30	Kategorie		IP 44	IP 44	IP 44	IP 44	
			III	III	III	III	

¹⁾ Beim Betrieb mit reinem Propan liegen die Werte ca. 12% niedriger.
²⁾ Bei VC-E für Stadtgas: 12,2 kW
³⁾ Rechenwert zur Auslegung des Schornsteins nach DIN 4705
⁴⁾ Ermittelt nach DIN 4702 Teil 8 für Systemtemperatur 75/60°C

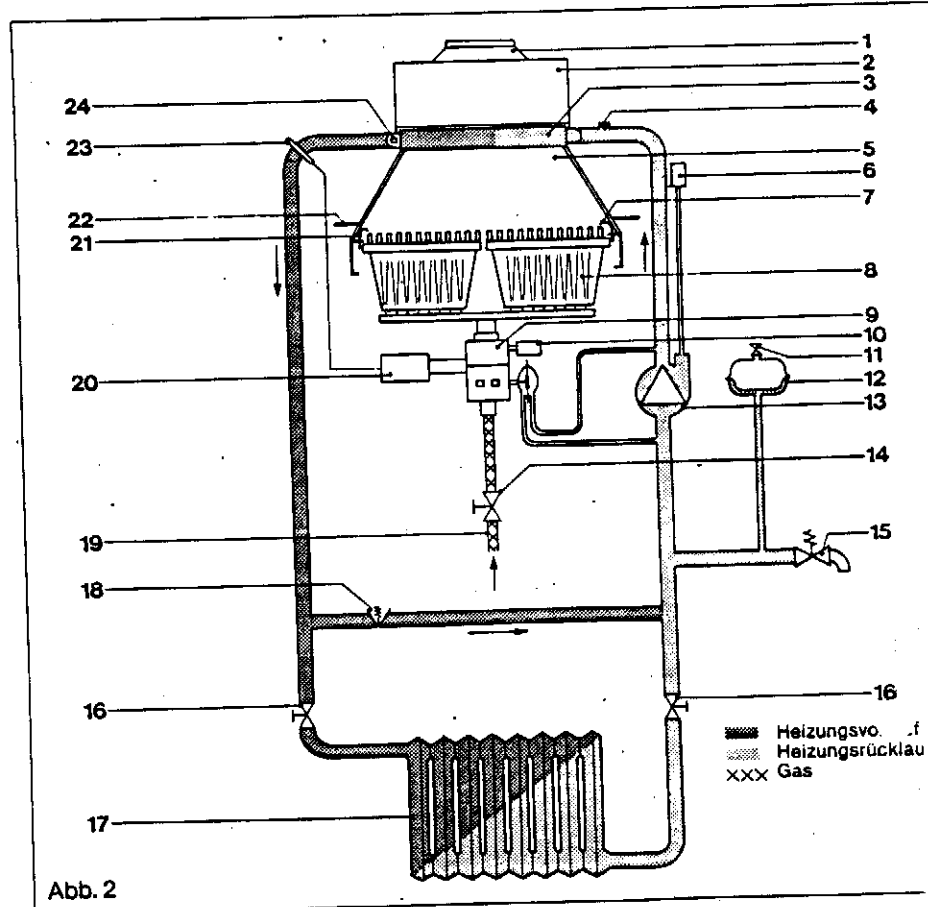

Газовый котел с газом

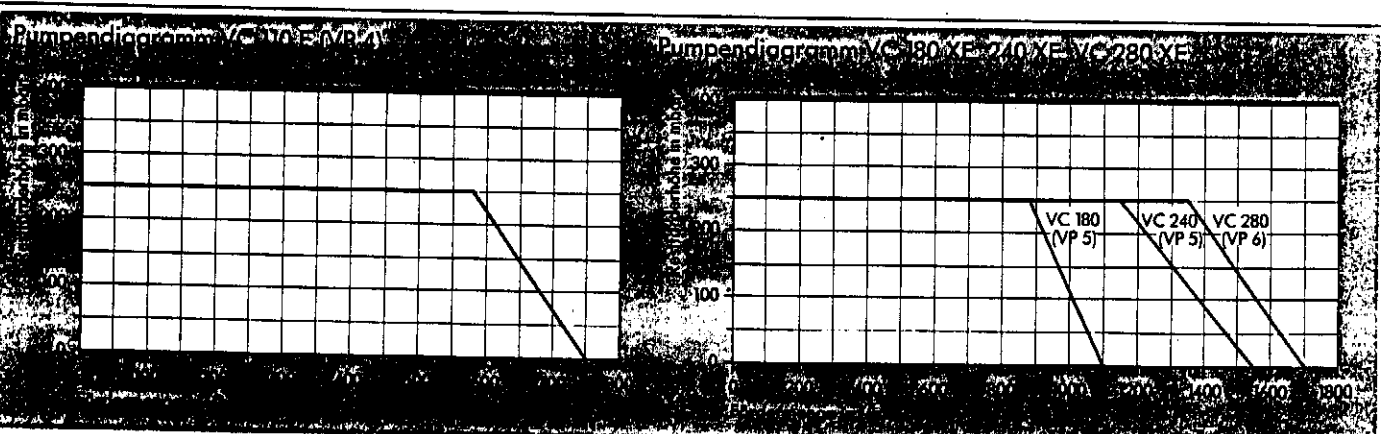

расход воды при давлении 1/2 ат

5 Размеры

Таблица размеров (размеры в мм)

тип аппарата	B	B1	C	C1
VC180XEU	116	110	R3/4	o20
VC240XEU	136	130	R1	o25
VC280XEU	136	130	R1	o25

Размеры по соединениям труб см. рис.4 на противоположной странице.

- 1 патрубок для отводящей трубы продуктов сгорания
- 2 держатель аппарата
- 3 обратная линия отопительной системы
- 5 патрубок для подачи газа
- 7 патрубок линии подающей воды
- 8 кабельный ввод в коробку подсоединений для внешних подключений
- 9 клеммный ящик
- 10 кабельный вывод через стену для электрических соединений

Размеры аппарата



Abb. 3 (Maße in mm)

VC/UCW 68590

Соединительные размеры

скрытый монтаж

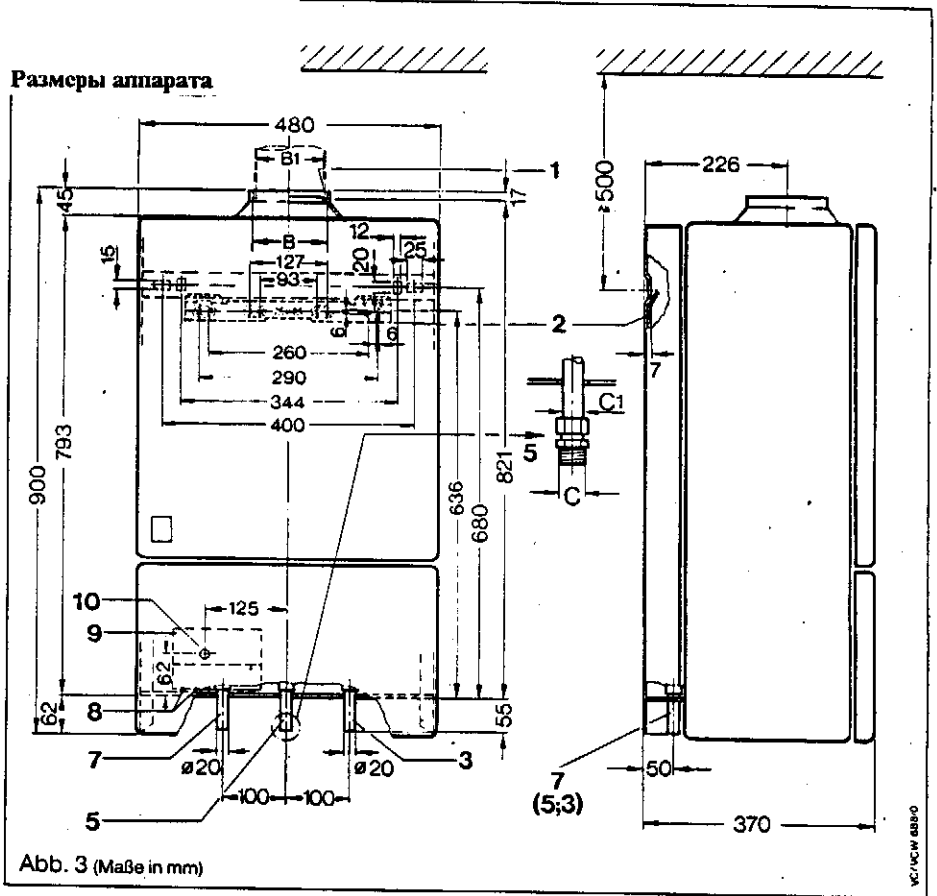
открытый монтаж



таблица размеров (размеры в мм)

тип аппарата	A1	A2	C	D	E
VC180XEU	118	165	R3/4	636	110
VC240XEU	128	170	R1	636	110
VC280XEU	128	170	R1	636	110

Рис.4 размеры в мм

- A газ
- B подающая линия отопительной системы
- C обратная линия отопительной системы
- F слив
- G кабельный ввод в клеммный ящик для электрических соединений

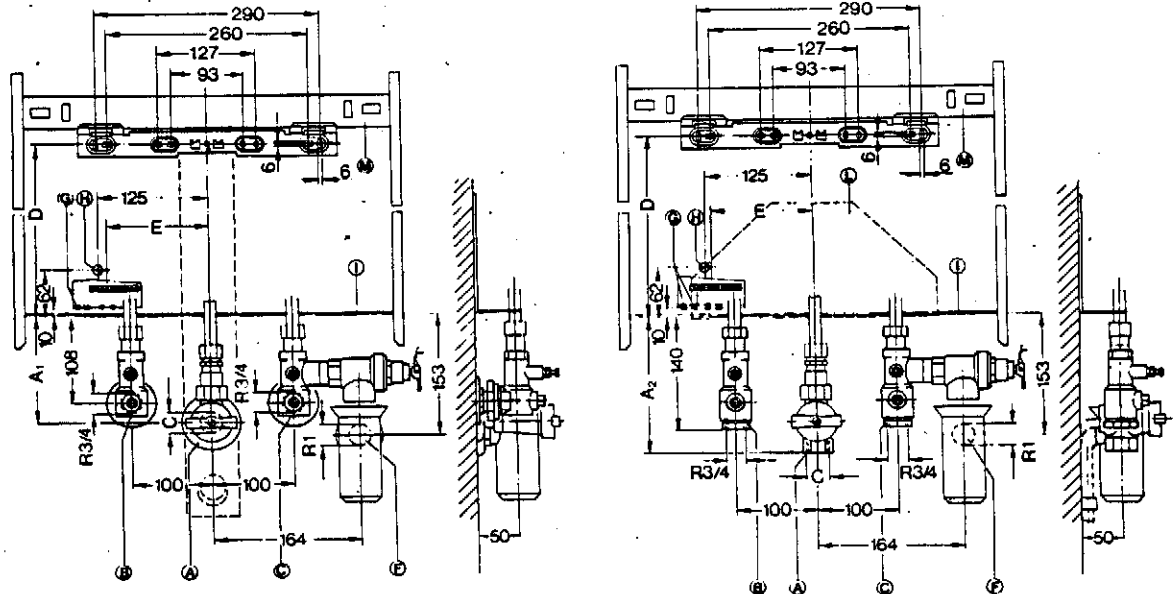
- H Выход из стены для электрических соединений при скрытой проводке
- I рама аппарата (поперечина)
- L монтажный кронштейн для предварительной сборки
- M подвесной комут аппарата

16 Технические данные

- 1) При работе на чистом пропане значения прикл. на 12% ниже.
 2) Эти аппараты удовлетворяют полностью требованиям Закона по экономии (EnEG) по всему диапазону номинальной тепловой мощности.

Мы не отвечаем за ущерб, возникший вследствие несоблюдения данной Инструкции по монтажу.

Газовый циркуляционный водонагреватель тип аппарата	VC112E	
наибольшая тепловая нагрузка (в пересчете на $H_{u,p}$)	11.7 ¹⁾	кВт
наименьшая тепловая нагрузка (в пересчете на $H_{u,p}$)	5.8 ¹⁾	кВт
диапазон номинальной тепловой мощности ²⁾	5.25 ¹⁾ -10.5 ¹⁾	кВт
присоединяемая мощность газа	2.9	m^3/q
городской газ	$H_{u,b} \sim 4.0 \text{ кВтч}/M^3$	m^3/q
природный газ	$H_{u,b} \sim 7.6 \text{ кВтч}/M^3$	kg/q
сжиженный газ	$H_{u,b} \sim 12.8 \text{ кВтч}/M^3$	
давление газа (скоростной напор газа) ризб перед аппаратом:		мбар
городской газ	8	мбар
природный газ	20	мбар
сжиженный газ	50	мбар
номинальное количество воды при $\Delta T=20K$	452	л/ч
остаточный напор при $\Delta T=20K$	0.25	бар
макс. температура воды в подающей линии	90	$^{\circ}C$
общее избыточное давление ризб	2.5	бар
объем воды первичного теплообменника	0.37	л
расширительный бак		бар
предварительное давление ризб	0.5	л
объем	7.5	кг
вес прикл.	38	В/Гц
подключение электричества	220/50	Вт
потребляемая мощность	95	А
встроенный предохранитель (инертный) вид защиты	2 IPR44	

16 Технические данные

- 1) При работе на чистом пропане значения прикл. на 12% ниже.
 2) Эти аппараты удовлетворяют полностью требованиям Закона по экономии (EnEG) по всему диапазону номинальной тепловой мощности.

Мы не отвечаем за ущерб, возникший вследствие несоблюдения данной Инструкции по монтажу.

Тип устройства	VC		182E2)	242E2)	
номинальная тепловая мощность 1)	18	24			кВт
номинальная тепловая нагрузка 1) (в пересчете на тепловую величину Nu)	20	26.7			кВт
тепловая мощность (диапазон установки)	9.9-18	10.5-24			кВт
тепловая нагрузка (диапазон установки)	11-20	11.7-26.7			кВт
присоединяемая мощность газа	5.0	6.7			м ³ /ч
городской газ Nu,b~ 4.0 кВтч/м ³	2.7	3.6			м ³ /ч
природный газ Nu,b~ 7.6 кВтч/м ³	1.6	2.1			кг/ч
сжиженный газ Nu,b~ 12.8 кВтч/м ³					
давление газа (скоростной напор газа) рязб перед аппаратом	8	8			мбар
городской газ	20	20			мбар
природный газ	50	50			мбар
сжиженный газ					
номинальное количество воды при ΔT=20K	770	1030			л/ч
остаточный напор при ΔT=20K	0.25	0.25			бар
макс. температура воды в подающей линии	90	90			°C
общее избыточное давление рязб	2.5	2.5			бар
расширительный бак					
предварительное давление рязб	0.75	0.75			бар
объем	12	12			л
вес прикл.	55	56			кг
подключение электричества	220/50	220/50			В/Гц
потребляемая мощность	130	130			Вт
встроенный предохранитель (инертный)	2	2			A

VC 182, 242

Соединительные размеры
скрытый монтаж

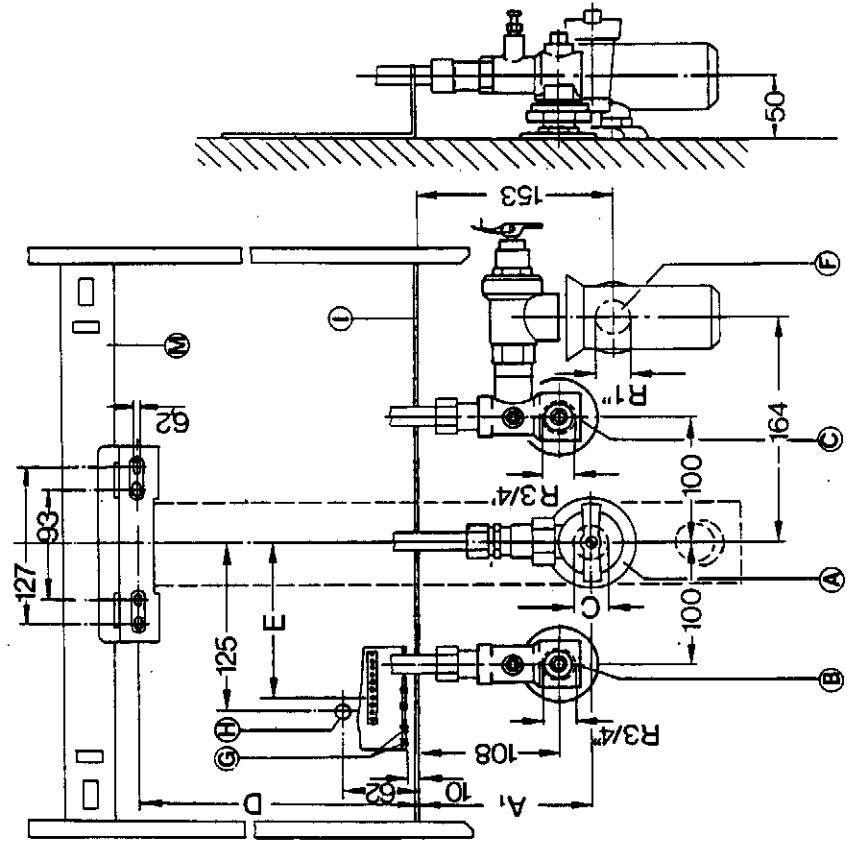

открытый монтаж



Таблица размеров (размеры в мм)

тип	A1	A2	C	D	E
VC 182E	118	165	R3/4"	636	110
VC 242E	128	170	R1"	636	110

A газ
B подающая линия отопительной системы
C обратная линия отопительной системы
F слив

G кабельный ввод в клеммный ящик для электрических соединений
H выход из стены для электрических соединений при скрытом монтаже проводов
I рама аппарата (поперечина)
L монтажный кронштейн для предварительной сборки
M подвесной хомут аппарата

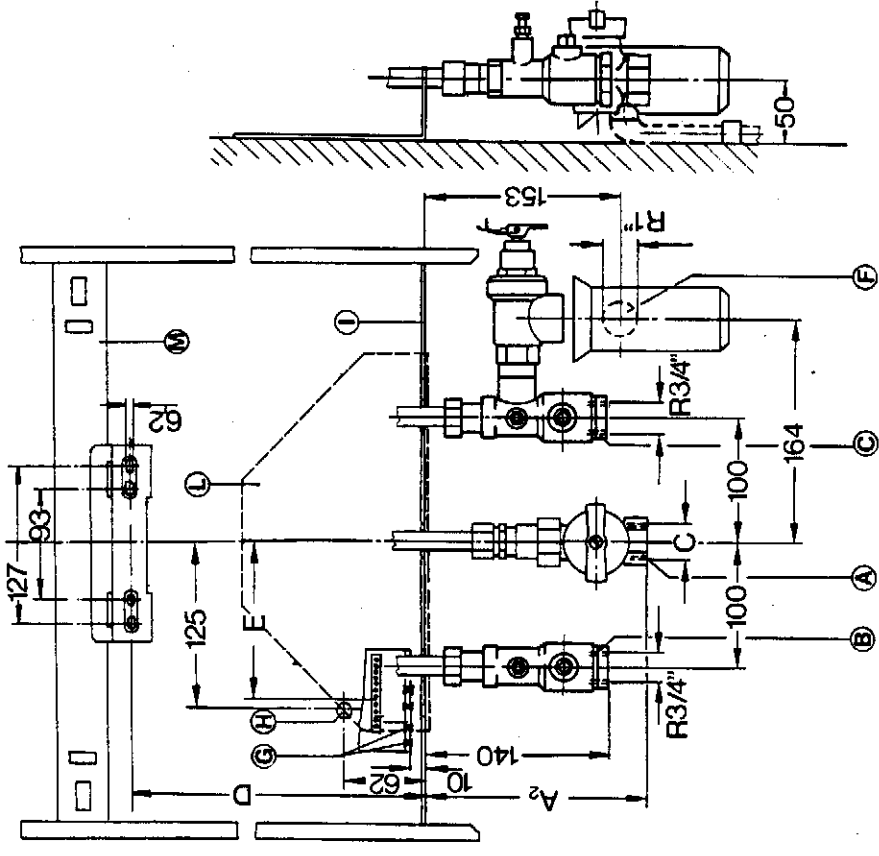
6

5 Размеры

Таблица размеров (размеры в мм)

тип аппарата	C	C1
VC 182E	R 3/4"	Ø20
VC 242E	R 1"	Ø25

подвод воздуха / отвод продуктов сгорания	B
арт.номер 9395	290 1)/4402) -995
9396	995-1960
9344	1960-2920

1) с пригоном воздуха/отводом продуктов сгорания назад

2) с пригоном воздуха/отводом продуктов сгорания в сторону

Размеры для подключения

устанавливаемых труб смотри рис. 4

на противоположной стороне.

1a приток воздуха/отвод

продуктов сгорания назад

1б приток воздуха/отвод

продуктов сгорания в сторону

2 держатель аппарата

3 обратная линия отопительной системы

5 патрубок для подачи газа

7 патрубок линии подающей воды

8 кабельный ввод в клеммный ящик для внешних

электрических соединений

9 клеммник

10 кабельный вывод через стену для электрических соединений

Размеры аппарата



Abb. 3 Made in mm

С 112 - 242 Turbo

8

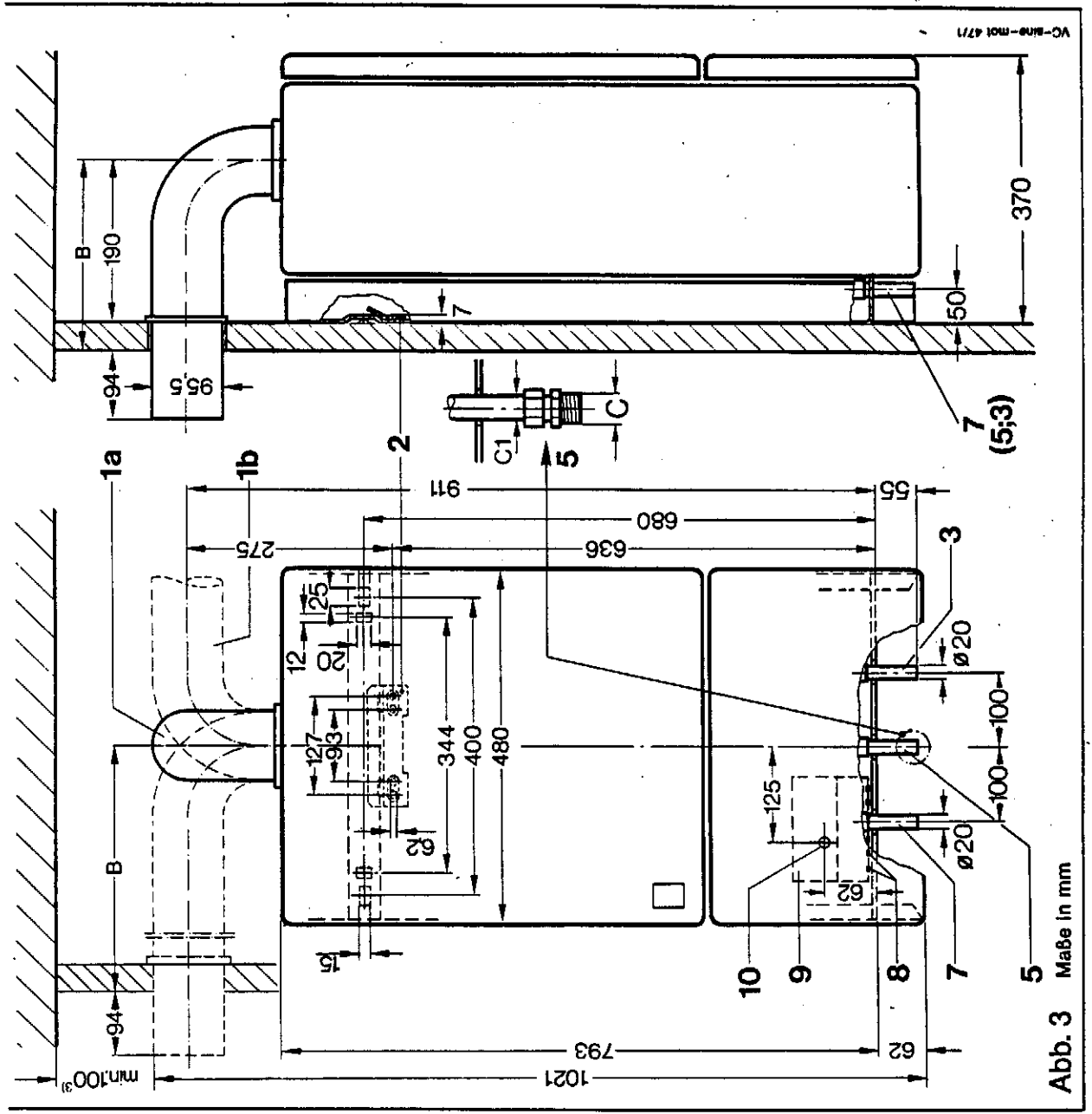
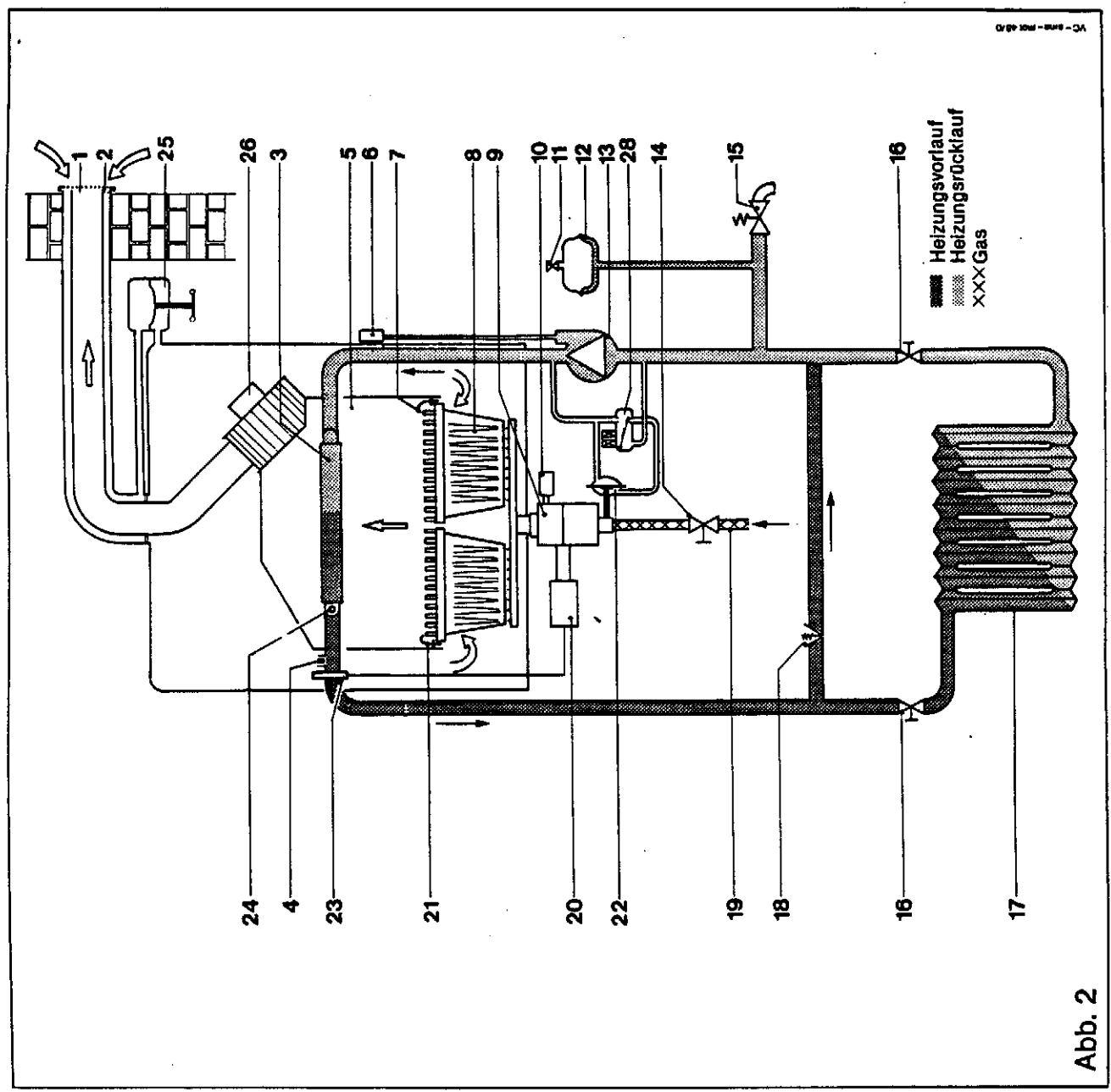

3 Функциональная схема

- 1 патрубок отвода продуктов сгорания
- 2 труба подвода свежего воздуха
- 3 первичный теплообменник
- 4 ниппель для выпуска воздуха
- 5 топочная камера
- 6 быстросействующая вентиляция
- 7 контрольный электрод
- 8 газовая горелка
- 9 газовая арматура
- 10 мембранный насос
- 11 клапан для наполнения азотом
- 12 расширительный сосуд
- 13 насос отопительной системы
- 14 газовый запорный кран ¹⁾
- 15 предохранительный клапан ¹⁾
- 16 ревизионный кран ¹⁾
- 17 отопительная установка
- 18 перепускной клапан
- 19 патрубок подключения газа
- 20 электроника
- 21 зажигающие электроды
- 22 переключатель частичной нагрузки
- 23 датчик термостата подающей воды
- 24 ограничитель температуры
- 25 устройство контроля за давлением воздуха
- 26 вентилятор
- 28 клапан, работающий от разницы давления

1) принадлежности

Abb. 2

Technische Daten	VC	112 E	182 E	242 E
Nennwärmeleistung ¹⁾	kW	10,5	18	24
Nennwärmebelastung (bezogen auf den Heizwert H _u)	kW	11,7	20	26,7
Nennwärmeleistungsbereich	kW	5,25-10,5	9,9-18	10,5-24
Normnutzungsgrad ²⁾	%	88,2	89,0	89,2
Restförderhöhe der Pumpe	mbar	250	250	250
max. Vorlauftemperatur	°C	86	86	86
Membran-Ausdehnungsgefäß, Inhalt	l	7,5	12	12
Vordruck im Ausdehnungsgefäß p ₀	bar	0,5	0,75	0,75
zul. Betriebsüberdruck	bar	3,0	3,0	3,0
Anschlußwerte				
Stadtgas H _{uB} = 4,0 kWh/m ³	m ³ /h	2,9	5,1	6,8
Erdgas H _{uB} = 10,5 kWh/m ³	m ³ /h	1,2	2	2,6
Erdgas L _{uB} = 7,6 kWh/m ³	m ³ /h	1,6	2,7	3,6
Flüssiggas H _{uB} = 12,8 kWh/kg	kg/h	0,92	1,6	2,1
Gasanschlußdruck:				
Stadtgas/Mischgas	mbar	8	8	8
Erdgas	mbar	20	20	20
Flüssiggas	mbar	50	50	50
Elektroanschluß	V/Hz	220/50	220/50	220/50
Elektr. Leistungsaufnahme (gesamt/Ventilator)	W	110/50	135/50	135/50
Vor- und Rücklaufanschluß	Ø mm	15 (R 1/2)	20 (R 3/4)	20 (R 3/4)
Gasanschluß Stadt- und Erdgas	Ø mm	15 (R 1/2)	20 (R 3/4)	25 (R 1)
Gasanschluß Flüssiggas	mm	12 x 1	12 x 1	12 x 1
Abgasanschluß		Frischluf/Abgasrohr		
Höhe	mm	770	855	855
Breite	mm	420	480	480
Tiefe	mm	261	370	370
Gewicht	ca. kg	38	55	56
Schutzart		IP 44	IP 44	IP 44
Kategorie		III	III	III

¹⁾ Beim Betrieb mit reinem Porpan liegen die Werte ca. 12% niedriger.
²⁾ Ermittelt nach DIN 4702 Teil 8 für Systemtemperatur 75/60°C

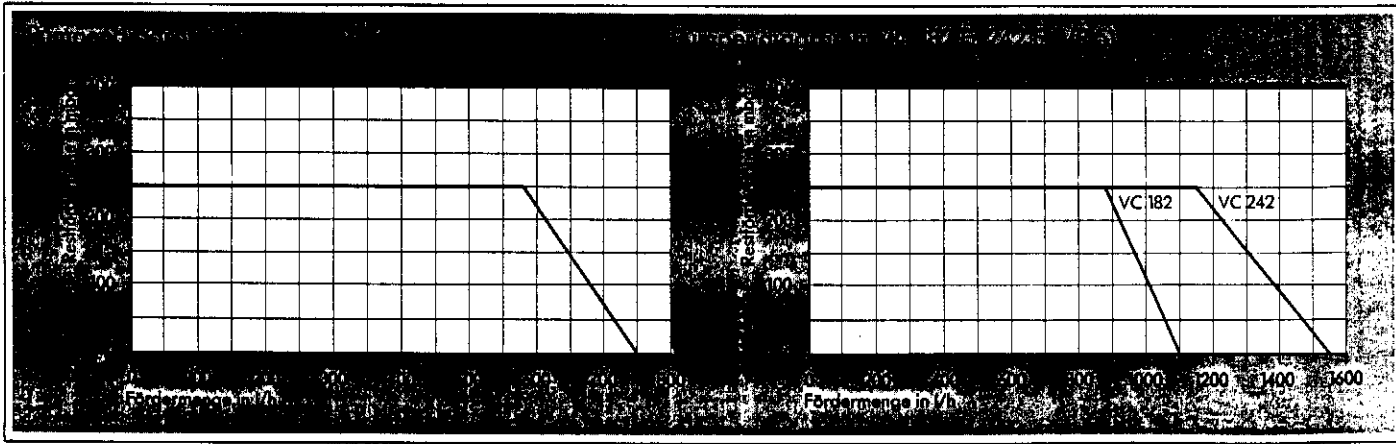

15 Технические данные

- ¹⁾ При работе на чистом пропане значения прикл. на 12% ниже.
- ²⁾ Потеря давления в аппарате. Отдельно учесть предвключенные трубопроводы и трубопроводы, включенные после аппарата.
- ³⁾ Эти аппараты удовлетворяют полностью требования Закона по экономии энергии (EnEG) по всему диапазону номинальной тепловой мощности.
- ⁴⁾ У типа VSW 240 XEUS: 12,9 кВт
- ⁵⁾ Нельзя занижать нижнее значение для надежного отвода продуктов сгорания, также как и нельзя превысить верхнее значение, чтобы не снизить коэффициент полезного действия.
- ⁶⁾ У типа VSW 240 XEUS: 12,9 кВт
- ⁷⁾ по отопительной системе
- ⁸⁾ по горячей воде

Мы не отвечаем за ущерб, возникший вследствие несоблюдения данной Инструкции по монтажу.



комбинированный газовый водонагреватель, исполнение В, категория III тип аппарата VCW ..XEU	180	240	280	
максимальная тепловая нагрузка ¹⁾ (по H _u , n)	20,4	27,3	27,5 ⁸⁾ /31,3 ⁹⁾	кВт
минимальная тепловая нагрузка ¹⁾ (по H _u , n)	10,5	12,6 ⁸⁾	15,5	кВт
диапазон номинальной тепловой мощности ¹⁾⁴⁾	9-18	10,9 ⁸⁾ -24	13,2-24	кВт
полезная тепловая мощность горячей воды	18	24	27,6	кВт
присоединяемая мощность газа				
природный газ H _u , B = 7,8 кВт/ч/м ³	2,7	3,6	4,1	м ³ /ч
сжиженный газ H _u , B = 12,8 кВт/кг	1,6	2,1	2,4	кг/ч
давление газа (скоростной напор газа) р _{изб} перед аппаратом				
природный газ		20		мбар
сжиженный газ		50		мбар
подъемное давление отходящих газов р _w ⁶⁾		0,015-0,1		мбар
номинальное количество воды при Δ T = 20 К	770	1030	1030	л/ч
остаточный напор при Δ T = 20		0,25		бар
максимальная температура воды в подающей линии прикл.		90		°C
общее избыточное давление р _{изб}		2,5		бар
объем воды в первичном теплообменнике	0,5	0,55	0,6	л
расширительный бак				
предварительное давление р _{изб}		0,75		бар
объем		12		л
количество горячей воды				
при положении селектора температуры в левом упоре (мин.) прикл.	4,7	6,3	7,2	л/мин
при положении селектора температуры в правом упоре прикл.	6,5	8,6	10,0	л/мин
Максимально допустимый напор воды р _{изб}		10		бар
требуемый напор воды перед аппаратом ²⁾				
при количестве воды 2 л/мин (у типа 280 XEU - 3 л/мин) прикл.		0,2		бар
при повышении температуры на 45 К прикл.		1,0		бар
вес прикл.	58	60	61	кг
подключение электричества		220...230/50		В/Гц
потребляемая электрическая мощность		125		Вт
встроенный предохранитель (инертный)		2		А
род защиты		IP 44		

VCW 180 - 280 (отопление и горячая вода)

3 Функциональная схема

- 1 патрубок отвода продуктов сгорания
 - 2 предохранитель тяги
 - 3 первичный теплообменник
 - 4 ниппель для выпуска воздуха
 - 5 топочная камера
 - 6 быстродействующая вентиляция
 - 7 контрольный электрод
 - 8 газовые горелки
 - 9 газовая арматура
 - 10 мембранный насос
 - 11 клапан для наполнения азотом
 - 12 расширительный бак
 - 13 насос отопительной системы
 - 14 приоритетный переключающий вентиль
 - 15 предохранительный клапан¹⁾
 - 16 регулятор количества воды
 - 17 водяной клапан
 - 18 патрубок подключения холодной воды
 - 19 газовый запорный кран¹⁾
 - 20 ревизионный кран¹⁾
 - 21 отопительная установка
 - 22 ревизионный кран¹⁾
 - 23 патрубок подключения газа
 - 24 место разбора горячей воды
 - 25 перепускной клапан
 - 26 исполнительный клапан
 - 27 переключатель частичной нагрузки
 - 28 электроника
 - 29 вторичный теплообменник
 - 30 зажигающие электроды
 - 31 воздушонаправляющий экран
 - 32 датчик термостата подающей воды NTC
 - 33 ограничитель температуры
- ¹⁾ принадлежности

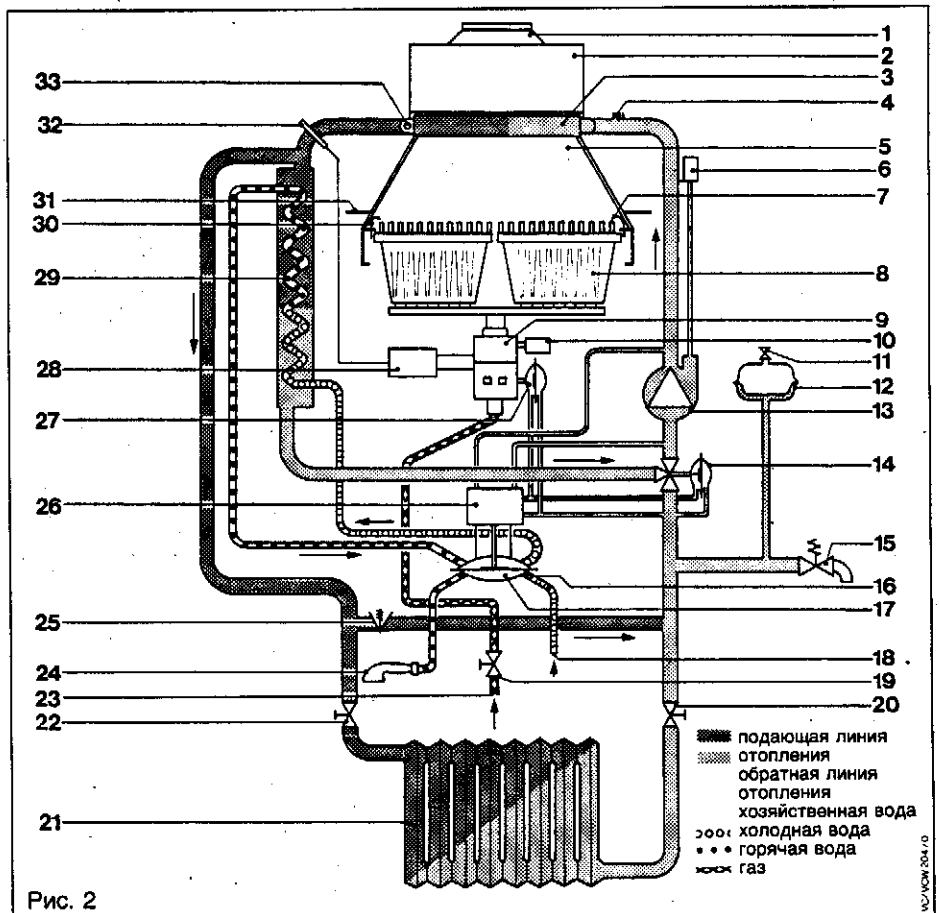

5 Размеры

Таблица размеров (размеры в мм)

тип аппарата	B	B1	C	C1
VCW 180XEU	116	110	R 3/4	Ø20
VCW 240XEU	136	130	R 1	Ø20
VCW 280XEU	136	130	R 1	Ø20

Размеры по соединениям труб см. рис. 4 на противоположной странице.

- 1 патрубок для отводящей трубы продуктов сгорания
- 2 держатель аппарата
Он поставляется только в узком исполнении в аппаратах, где крепежные отверстия имеют соосное расстояние в 93 и 127 мм
- 3 обратная линия отопительной системы
- 4 соединительный патрубок холодной воды на водяном клапане
- 5 патрубок для подачи газа
- 6 патрубок для горячей воды на водяном клапане
- 7 патрубок линии подающей воды
- 8 кабельный ввод в клеммный ящик для внешних электрических соединений
- 9 клеммный ящик
- 10 кабельный вывод через стену для электрических соединений
- 11 водяной клапан

Размеры аппарата



Рис. 3 размеры в мм * присоединительный размер на водяном клапане, присоединительные размеры в стене см. рис. на противоположной странице

VCW 180XEU

Соединительные размеры

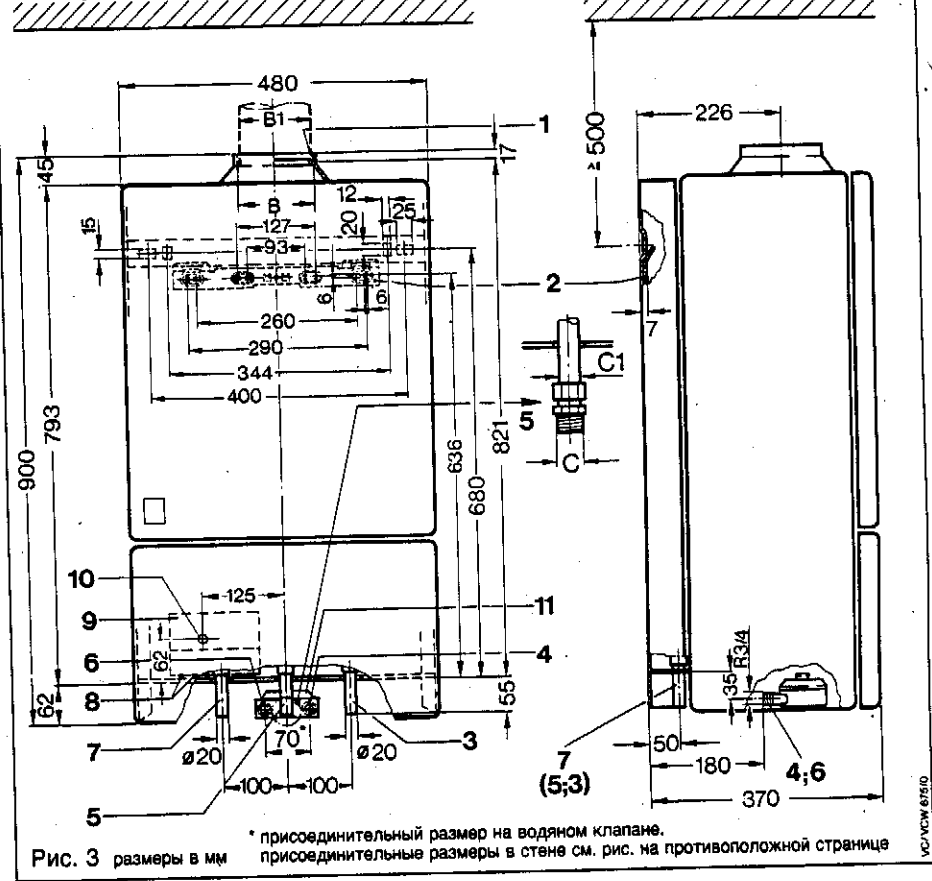

Таблица размеров (размеры в мм)

тип аппарата	A1	A2	C	D	E
VCW 180XEU	118	165	R 3/4	636	110
VCW 240XEU	128	170	R 1	636	110
VCW 280XEU	128	170	R 1	636	110

- Ⓐ газ
- Ⓑ подающая линия отопительной системы
- Ⓒ обратная линия отопительной системы
- Ⓓ холодная вода
- Ⓔ горячая вода
- Ⓕ слив
- Ⓖ кабельный ввод в клеммный ящик для электрических соединений

- Ⓜ выход из стены для электрических соединений при скрытом монтаже проводов
- Ⓛ рама аппарата (поперечина)
- Ⓚ монтажный кронштейн для предварительной сборки
- Ⓜ подвесной хомут аппарата

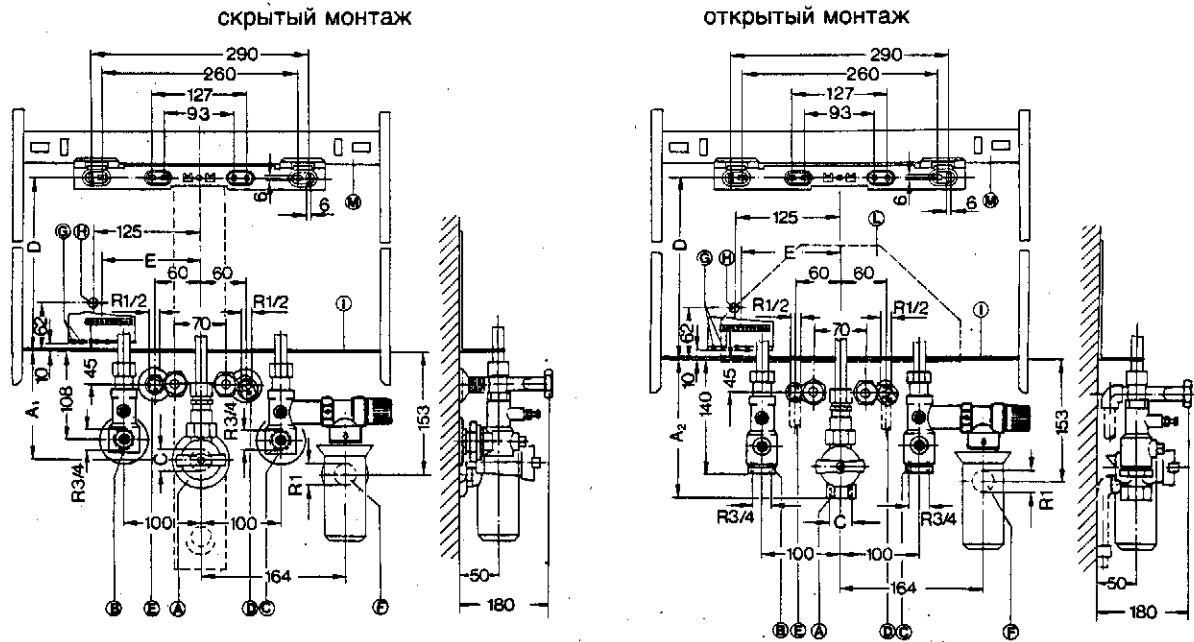
Рис. 4 размеры в мм

VCW 180XEU

Nennwärmeleistung (1)	kW	18	24	24/28 ⁵⁾
Nennwärmebelastung (bezogen auf den Heizwert H _v)	kW	20,4	27,3	27,3/31,9
Nennwärmeleistungsbereich	kW	9-18	10,9-24 ²⁾	13,2/24 ²⁾
Zugbedarf	mbar	0,015	0,015	0,015
Abgastemperatur ⁴⁾ bei max. Wärmeleistung	°C	135	135	150
Abgastemperatur ⁴⁾ bei min. Wärmeleistung	°C	85	95	115
Abgastemperatur ⁴⁾ bei max. Wärmeleistung	kg/h	46	62	72
Abgastemperatur ⁴⁾ bei min. Wärmeleistung	kg/h	42	57	66
CO ₂ -Gehalt ⁴⁾ bei max. Wärmeleistung	%	6,3	6,3	6,3
CO ₂ -Gehalt ⁴⁾ bei min. Wärmeleistung	%	3,4	2,9	3,4
Normnutzungsgrad ⁶⁾	%	88,2	88,2	88,2
Restförderhöhe der Pumpe	mbar	250	250	250
max. Vorlauftemperatur	°C	86	86	86
Membran-Ausdehnungsgefäß, Inhalt	l	12	12	12
Vordruck im Ausdehnungsgefäß, p _n	bar	0,75	0,75	0,75
zul. Betriebsüberdruck	bar	3	3	3
Warmwassermenge (Zapfbereich)	l/min	2-6,5	2-8,6	3-10
Temperaturwählerstellung „heiß“	l/min	2-4,7	2-6,3	3-7,3
Warmwasserdauerleistung	l/h	443	590	689
(bei 45°C Zapftemperatur und 10°C Kaltwasser-Einlauftemperatur)	l/h	443	590	689
Mindest-Fließdruck am Gerät (Teil-Nennleistung), p _n ³⁾	bar	0,2-1	0,2-1	0,3-1
Anschlußwert				
Stadtgas H _{vB} ≈ 4,0 kWh/m ³	m ³ /h	5,1	6,8	7,9
Erdgas H H _{vB} ≈ 10,5 kWh/m ³	m ³ /h	2	2,6	3,0
Erdgas L H _{vB} ≈ 7,6 kWh/m ³	m ³ /h	2,7	3,6	4,2
Flüssiggas H _{vB} ≈ 12,8 kWh/kg	kg/h	1,6	2,1	2,45
Gasanschlußdruck:				
Stadtgas	mbar	8	8	8
Erdgas	mbar	20	20	20
Flüssiggas	mbar	50	50	50
Elektroanschluß	V/Hz	220/50	220/50	220/50
Elektrische Leistungsaufnahme	W	125	125	125
Warm- und Kaltwasseranschluß	Ø mm	15 (R 1/2)	15 (R 1/2)	15 (R 1/2)
Vor- und Rücklaufanschluß	Ø mm	20 (R 3/4)	20 (R 3/4)	20 (R 3/4)
Gasanschluß (bei Flüssiggas 12 x 1/2 mm)	Ø mm	20 (R 3/4)	25 (R 1)	25 (R 1)
Abgasanschluß	Ø mm	110	130	130
Höhe	mm	855	855	855
Breite	mm	480	480	480
Tiefe	mm	370	370	370
Gewicht	kg	58	60	61
Schutzart		IP 44	IP 44	IP 44
Kategorie		III	III	III
Schallschutzzeichen PA-IX 2436/l				

¹⁾ Beim Betrieb mit reinem Propan liegen die Werte ca. 12% niedriger. ²⁾ Bei VCW-E für Stadtgas: 12,9-24 kW ³⁾ Druckverlust im Gerät, vor- und nachgeschaltete Leitungen sind gesondert zu berücksichtigen. ⁴⁾ Rechenwert zur Auslegung des Schornsteines nach DIN 4705. ⁵⁾ 24 kW für Heizbetrieb, 28 kW für Warmwasserbetrieb. ⁶⁾ Ermittelt nach DIN 4702 Teil 8 für Systemtemperatur 75/60°C.

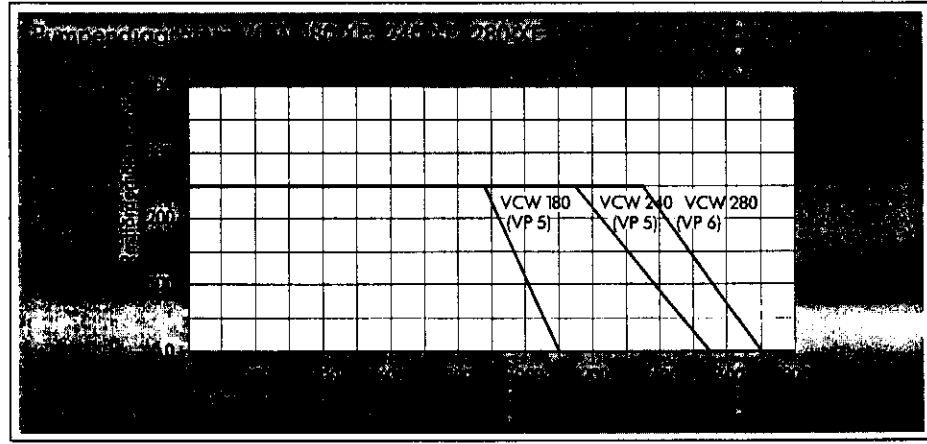

VCW 182 E, 242 E, 282 E

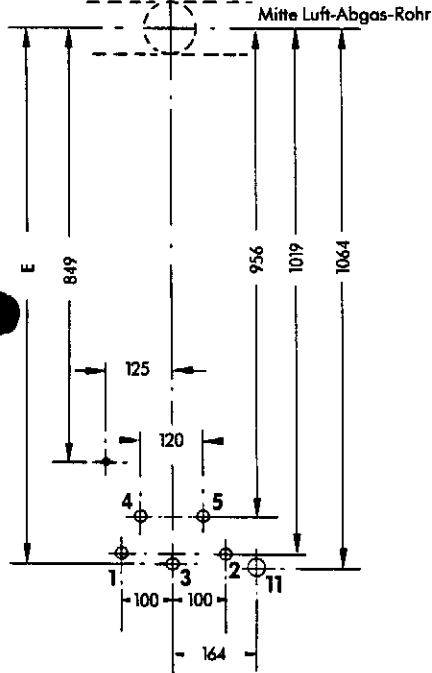

Maße für Unterputzinstallation

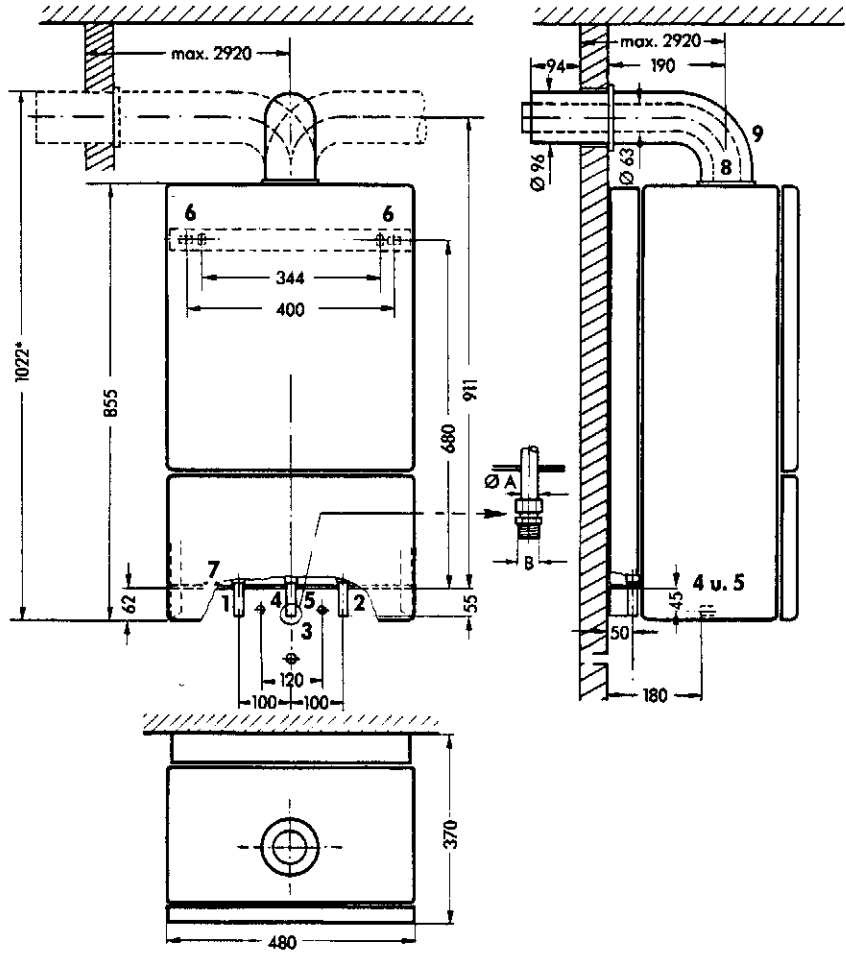

* Das Abgasrohr ist mit 2 cm/m Gefälle nach außen zu verlegen

Gerätetyp	Ø A	B	E
VCW 182 E	20	R ¾	1029
VCW 242 E/282 E	25	R 1	1039

- 1 Vorlauf (Quetschverschraubung)
- 2 Rücklauf (Quetschverschraubung)
- 3 Gasanschluß (Quetschverschraubung) bei Flüssiggas 12 x 1 mm
- 4 Warmwasseranschluß
- 5 Kaltwasseranschluß
- 6 Aufhängeöffnungen
- 7 Kabeldurchführungen für externe Anschlüsse
- 8 Abgasrohr
- 9 Frischluftrohr
- 11 Ablauf Rp 1

R = Außengewinde
Rp = Innengewinde

Technische Daten	VCW	182 E	242 E	282 E
Nennwärmeleistung	kW	18	24	24/28 ³⁾
Nennwärmebelastung (bezogen auf den Heizwert H _u)	kW	20	26,7	31,1
Nennwärmeleistungsbereich	kW	9,9-18	10,5-24	14-28
Normnutzungsgrad ⁴⁾	%	89,0	89,2	89,2
Restförderhöhe der Pumpe	mbar	250	250	250
max. Vorlauftemperatur	°C	86	86	86
Membran-Ausdehnungsgefäß, Inhalt	l	12	12	12
Vordruck im Ausdehnungsgefäß, p ₀	bar	0,75	0,75	0,75
zul. Betriebsüberdruck	bar	3	3	3
Warmwassermenge (Zapfbereich)	l/min	2-6,5	2-8,6	3-10
Temperaturwählerstellung, heiß	l/min	2-4,7	2-6,3	3-7,3
Warmwasserdauerleistung (bei 45°C Zapftemperatur und 10°C Kaltwasser-Einlaufemperatur)	l/h	443	590	689
Mindest-Fließdruck am Gerät (Teil-Nennleistung), p _u ²⁾	bar	0,2-1	0,2-1	0,2-1
Anschlußwert				
Stadtgas H _{uB} ≈ 10 kWh/m ³	m ³ /h	5	6,6	7,9
Erdgas H _{uB} ≈ 10,5 kWh/m ³	m ³ /h	1,9	2,5	3
Erdgas L _{uB} ≈ 7,5 kWh/m ³	m ³ /h	2,6	3,5	4,1
Flüssiggas H _{uB} ≈ 12,8 kWh/kg	kg/h	1,5	2	2,45
Gasanschlußdruck				
Stadtgas	mbar	8	8	8
Erdgas	mbar	20	20	20
Flüssiggas	mbar	50	50	50
Elektroanschluß				
Elektr. Leistungsaufnahme (gesamt/Ventilator)	V/Hz	220/50	220/50	220/50
Warm- und Kaltwasseranschluß	W	135/50	135/50	135/50
Vor- und Rücklaufanschluß	Ø mm	15 (R 1/2)	15 (R 1/2)	15 (R 1/2)
Gasanschluß (bei Flüssiggas 12x1 mm)	Ø mm	20 (R 3/4)	20 (R 3/4)	20 (R 3/4)
Abgasanschluß	Ø mm	20 (R 3/4)	25 (R 1)	25 (R 1)
Höhe	mm	Frischluff/Abgasrohr		
Breite	mm	855	855	855
Tiefe	mm	480	480	480
Gewicht	mm	370	370	370
Schutzart	ca. kg	62	64	65
Kategorie		IP 44	IP 44	IP 44
Schallschutzzeichen PA-IX 2436/I		III	III	II ₂ HL3

maximaler
Wärme

1) Beim Betrieb mit reinem Propan liegen die Werte ca. 12% niedriger.
 2) Druckverlust im Gerät, vor- und nachgeschaltete Leitungen sind gesondert zu berücksichtigen.
 3) 24 kW für Heizbetrieb, 28 kW für Warmwasserbetrieb.
 4) Ermittelt nach DIN 4702 Teil 8 für Systemtemperatur 75/60°C

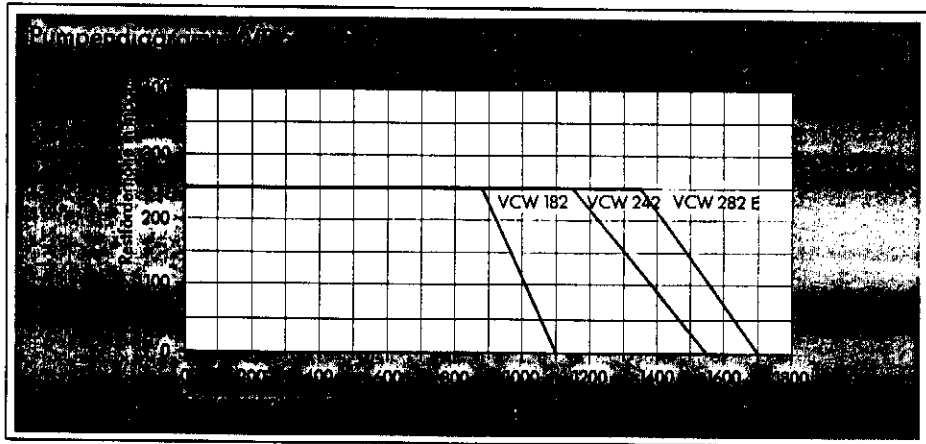

Технические характеристики VCW 182 E,242 E

1. Номинальная тепловая мощность, кВт
2. Номинальная тепловая производительность, кВт
3. Диапазон номинальной тепловой мощности, кВт
4. КПД, %
5. Напор насоса, мбар
6. Максимальная температура падающей воды, °С
7. Мембранный расширительный сосуд, объем л
8. Предварительное давление в расширительном сосуде, бар
9. Допустимое рабочее давление, бар
10. Расход горячей воды(диапазон вытекания),л/мин.
11. Расход гор.воды при установке регулятора темпер. в полож. "горячо",л/мин.
12. Производительность по горячей воде(температура вытекаемой воды 45°С и 10°С температура падающей холодной воды),л/ч
13. Минимальное давление воды перед прибором, бар
14. Параметры подключения
 - городской газ(не наш) , м3/ч
 - природный газ Н(наш), м3/ч
 - природный газ L(не наш), м3/ч
 - сжиженный газ, кг/ч
15. Давление газа на входе:
 - городской газ, мбар
 - природный газ, мбар
 - сжиженный газ, мбар
16. Подключение к эл. сети, В/Гц
17. Потребляемая мощность эл.(общая/вентилятором), Вт
18. Подключение горячей/холодной воды, d мм
19. Подключение к прямой/обратной линиям отопления, d мм
20. Подключение газа(у сжиженного газа 12 x 1 мм), d мм
21. Подключение дымоотводящего патрубка, труба "свежий воздух/ дымовые газы"
22. Высота, мм
23. Ширина, мм
24. Глубина, мм
25. Вес, кг
26. Тип защиты
27. Категория